

RESIDENZIALE COMMERCIALE

MONO E MULTI IN R32

SISTEMI VRF

IN POMPA DI CALORE
A RECUPERO DI CALORE



MITSUBISHI
HEAVY INDUSTRIES

www.mitsubishi-termal.it





TECNOLOGIA ECOLOGICA E DESIGN INNOVATIVO PER UN MONDO MIGLIORE

11	RESIDENZIALE	■
53	COMMERCIALE	■
95	SISTEMA VRF	■
173	CONTROLLI	■
190	LEGENDA ICONE	

La passione di Mitsubishi Heavy Industries conduce allo sviluppo di prodotti dall'anima green, la tecnologia più avanzata di oggi per un futuro migliore domani.



DETRAZIONI FISCALI 50% E 65% CONTO TERMICO 2.0

**50%
BONUS
CASA** RISPARMIO
Ristrutturazione
Edilizia (50%)

**65%
ECOBONUS** INNOVAZIONE
Riqualficazione
Energetica (65%)

**CONTO
TERMICO
2.0** SOSTENIBILITÀ
Conto Termico 2.0

Cos'è

È un'agevolazione fiscale dedicata agli interventi di ristrutturazione edilizia e alle attività di manutenzione straordinaria finalizzati al **risparmio energetico**, come l'installazione di una pompa di calore.

Si tratta di una detrazione IRPEF che, a partire dal 26 giugno 2012 e, fino al 31 dicembre 2024, è pari al 50% delle spese sostenute.

Il bonus risparmio energetico, noto anche come Ecobonus, consente ai contribuenti di beneficiare di una detrazione IRPEF/IRES relativa alle spese sostenute per migliorare l'efficienza energetica della propria casa.

In particolare, **l'agevolazione è concessa quando si eseguono interventi che aumentano il livello di efficienza energetica degli edifici esistenti.**

È un'agevolazione dedicata a chi vuole migliorare l'efficienza energetica della propria casa. In particolare, questo bonus **incentiva la produzione di energia da fonti rinnovabili** in impianti di piccole dimensioni. Tanta più energia rinnovabile è utilizzata per riscaldare casa, tanto è maggiore il contributo ricevuto.

È possibile usufruire di un rimborso fino al 65% dei costi totali sostenuti direttamente sul conto corrente.

Soggetti	Persone		
	Condomini		Titolari d'impresa o di reddito agrario
			Amministrazioni pubbliche
Come lo ottengo?	Detrazione IRPEF	Detrazione IRPEF o IRES	Rimborso su conto corrente
Tempistiche di pagamento?	10 anni		Entro 60 gg se <€ 5.000 - da 2 a 5 anni in base all'intervento se > € 5.000
Come si calcola	% su costi totali prodotti + manodopera + materiale + consulenza		Fissato dalle caratteristiche del prodotto
Valore percentuale	50%	65%	Funzione delle caratteristiche del prodotto, fino al 65%

PRODOTTI	RISPARMIO ENERGETICO	ALTA EFFICIENZA	ENERGIA RINNOVABILE
Condizionatore in pompa di calore	✓	✓	✓
Pompa di calore aria-acqua	✓	✓	✓
Scaldacqua in pompa di calore	✓	✓	✓

* I parametri possono subire variazioni in base agli aggiornamenti delle normative vigenti.

QUALE INCENTIVO PER LE POMPE DI CALORE

Di quali incentivi si può usufruire in caso di installazione di una pompa di calore ad aria o ad acqua?

Generatore sostituito	Generatore installato	Ristrutturazione edilizia	Riqualficazione energetica	Conto Termico 2.0
Nessuno	Pompa di calore	✓		
Caldaia	Pompa di calore	✓	✓	✓
Pompa di calore	Pompa di calore	✓	✓	✓
Caldaia + Pompa di calore	Pompa di calore	✓	✓	✓

LO SAPEVI?

✓ Il bonus Ristrutturazione Edilizia incentiva non solo la ristrutturazione ma anche la **nuova installazione** di una pompa di calore: usata non solo d'estate ma anche per riscaldare casa nelle mezze stagioni, risparmia energia e contribuisce al rispetto dell'ambiente.

✓ Possono godere degli incentivi **non solo i proprietari**, ma anche gli inquilini o i familiari, a patto che siano loro a sostenere le spese.



R32, PIÙ PRESTAZIONI, MINOR IMPATTO AMBIENTALE

VANTAGGI DELL'R32

Al giorno d'oggi la protezione dell'ambiente è considerata di primaria importanza sia dall'utilizzatore che dal professionista.

Scegliere un condizionatore con il nuovo refrigerante R32 permette di ottenere un ottimo comfort sia in raffrescamento sia in riscaldamento riducendo le emissioni inquinanti.

L'aspetto più rilevante del gas R32 è il suo valore di GWP, pari a 675, che permette di realizzare impianti contenenti fino a 7,4 kg di gas senza superare la soglia che obbliga al controllo delle perdite, tenuta del registro dell'apparecchiatura, soglia che per un gas R410A è già superata da 2,4 kg di gas.

IL REFRIGERANTE R32

- è ecologico;
- **non è tossico;**
- è leggermente infiammabile;
- non è dannoso e non presenta rischi per l'ozono;
- è molto efficiente.

AVVERTENZE DI IMPIEGO DEL GAS R32

IL GAS REFRIGERANTE R32

Il nome specifico del gas R32 è difluorometano. Attualmente esso è presente tra i gas fluorurati a basso valore di GWP, pari a 675, e utilizzato in apparecchi per condizionamento destinati all'uso residenziale.

Non vi è obbligo di sostituzione dell'attuale gas R410A, che rimane pertanto regolarmente in commercio, salvo nelle applicazioni in monosplit con refrigerante < 3 kg dove, dal 2025 sarà obbligatorio per le nuove installazioni, l'utilizzo di gas con GWP < a 750.

Esistono alcune limitazioni in particolari condizioni di utilizzo che vanno considerate in accordo con le Normative in vigore.

Nello stoccaggio di unità contenenti R32 può essere necessario, sulla base delle quantità stivate, revisionare il Certificato di Prevenzioni Incendi (DPR 151/2011) per garantire la validità della propria garanzia assicurativa. Il trasporto di merci pericolose è regolamentato dal D.GLS 35/2010. R32 è stato classificato leggermente infiammabile da ISO 817 e come tale non ha stringenti limitazioni nel trasporto su strada [ADR vigente], mantenendo una ferrea regolamentazione nel trasporto marittimo (IMDG vigente) e aeronautico (IATA vigente).

LA NORMATIVA

La norma EN 378:2016 regola anche le applicazioni di apparecchi che utilizzano gas R32; devono sempre essere verificati i limiti massimi di concentrazione del gas nelle applicazioni residenziali con particolare riguardo ai sistemi multisplit che possono potenzialmente concentrare (in caso di perdite) elevati quantitativi di refrigerante in ambienti di dimensione contenuta. Il gas R32 è più pesante dell'aria e in caso di fuoriuscita si accumula in basso; le unità interne seguono pertanto parametri normativi differenti a seconda della tipologia di applicazione.

L'installazione in edifici pubblici è regolata da normative specifiche inerenti all'applicazione di apparecchi con gas infiammabili, come: alberghi DM 09/04/1994, centri commerciali DM 27/07/2010, edifici per spettacoli DM 19/08/1996, ospedali DM 18/09/2012, scuole DM 26/08/1992, uffici DM 22/02/2006, giochi per bambini DM 16/07/2014, aeroporti DM 07/07/2014, interporti DM 18/07/2014.

PROGETTAZIONE, INSTALLAZIONE E MANUTENZIONE

La progettazione, installazione e manutenzione degli apparecchi con gas R32 sono regolamentate dalle seguenti norme: DM 37/2008, disposizioni in materia di attività di installazione degli impianti all'interno degli edifici; DGLS 81/2008, testo sulla salute e sicurezza sul lavoro; F-gas 517/2014, regolamento dei gas fluorurati; DPR 151/2011, disciplina dei procedimenti relativi alla prevenzione incendi; EN 378:2016, sistemi di refrigerazione e pompe di calore (requisiti per la sicurezza degli impianti).

Con il DM del 10 Marzo 2020 e la successiva Circolare DCPREV 9833 del 22 Luglio 2020 da parte del Corpo dei VVF le disposizioni tecniche vengono aggiornate consentendo la possibilità di utilizzo, negli impianti di climatizzazione e condizionamento, di macchine equipaggiate con refrigeranti classificati A1 o A2L, superando così il vincolo di utilizzo di soli fluidi non tossici o non infiammabili.

Si raccomanda, comunque, la scrupolosa verifica delle normative in essere nel caso di utilizzo di apparecchiature contenenti gas R32. La mancata osservanza di dette normative fa assumere ai progettisti e agli installatori di apparecchiature con R32 una loro diretta responsabilità giuridica sull'applicazione delle apparecchiature medesime.

R32 IL GAS DAL BASSO GWP

Da sempre Mitsubishi Heavy Industries guarda al futuro e anticipa i tempi proponendo prodotti innovativi in termini di impatto ambientale e di efficienza. Tutta la gamma utilizza il refrigerante ecologico R32. Questo gas ha un basso impatto ambientale e migliora l'efficienza energetica.

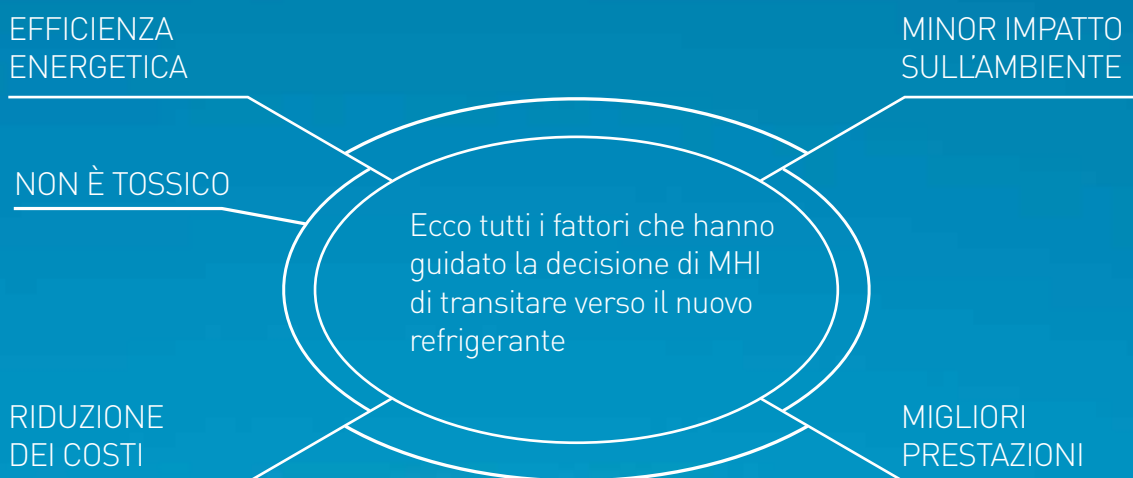

BASSO GLOBAL WARMING POTENTIAL

Il potenziale di riscaldamento globale è ridotto a un terzo.

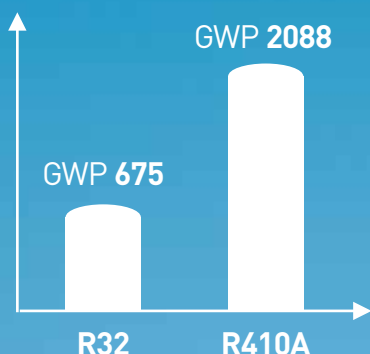

SOSTENIBILITÀ E RESPONSABILITÀ SOCIALE

Anche nel 2022, Mitsubishi Heavy Industries (MHI) ha ricevuto la valutazione Silver (nelle categorie ambiente, lavoro e diritti umani, etica e sostenibilità) da EcoVadis, la piattaforma indipendente che valuta regolarmente la Responsabilità Sociale d'Impresa e gli acquisti sostenibili.



NOVITÀ

RESIDENZIALE MONOSPLIT

NUOVO PARETE MONOSPLIT

Introduzione in gamma di 3 nuove taglie.

KIREIA Ice

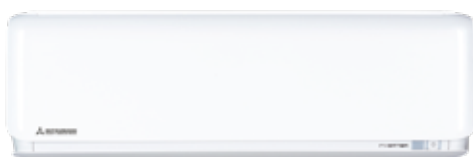

SRK 20-25-35 ZTX-WA

Riscaldamento fino a -25°C esterni.
Resa e potenza erogata ottimizzate
per climi molto rigidi.

RESIDENZIALE MONOSPLIT / MULTISPLIT

NUOVE TAGLIE SRR

2 nuove taglie da 5,00 e 6,00 kW
canalizzabile a bassa prevalenza



SRR 25-35-50-60 ZS-W

RESIDENZIALE COMMERCIALE

NUOVO COMANDO DI DESIGN MULTILINGUA RC-ES1



Design di lusso: compatto e senza cornici.
Comando a filo con display LCD a colori e tasti a sfioramento.
Collegamento a smartphone tramite Bluetooth.

SISTEMI VRF

NUOVI SISTEMI HI-COP A POMPA DI CALORE E A RECUPERO DI CALORE

KXZ2

KXZXE2



FDC 560~1120 KXZXE2 (20~40HP)

KXZRXE2



FDC 450~1000 KXZRXE2 (16~36HP)



RESIDENZIALE
LIGHT COMMERCIAL
R32



RESIDENZIALE E LIGHT COMMERCIAL

GAMMA MONOSPLIT E MULTISPLIT



12	CARATTERISTICHE MONOSPLIT/MULTISPLIT R32
25	LINE-UP R32
26	MONOSPLIT R32
34	LIGHT COMMERCIAL R32
41	LINE-UP MULTISPLIT R32
42	MULTISPLIT R32
193	TABELLE DI RESA MULTISPLIT R32

Scegliere il climatizzatore più adatto al proprio stile di vita è il primo passo per ottenere le migliori prestazioni e il miglior comfort.

Il trattamento dell'aria, il livello di silenziosità raggiunto, il risparmio energetico garantito, sono fattori che rendono la gamma residenziale MHI la scelta più indicata per ogni abitazione.

SALUTE

Filtro Allergen Clear, efficace contro il Covid-19

Il filtro dell'aria Allergen Clear, realizzato da MHI, è in grado di catturare un'ampia gamma di germi, allergeni e anche virus collegati a importanti complicazioni di salute, tra cui il rischio di infezione da Coronavirus.

La tecnologia di purificazione dell'aria di MHI contiene un composto enzima-urea che sopprime pollini, muffe, batteri e allergeni.

I test* condotti dal Japan Textile Products Quality and Technology Center **hanno confermato che questa tecnologia è efficace anche per l'inattivazione del SARS-CoV-2, il virus che causa il COVID-19.**

*Test condotto secondo lo standard ISO 18184; numero 21KB-080059-2.

DISPOSITIVO DI PURIFICAZIONE PRESENTE SU

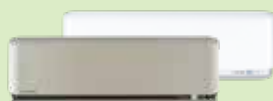

SRK ZSX-WF

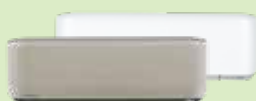

SRK ZS-WF



SRK ZTL-W

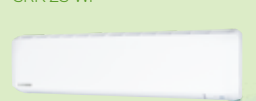

SRK ZR-WF

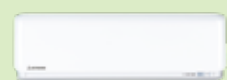

SRK ZTX-WA



1. Metodo di prova colorimetrico ELISA Laboratorio: agenzia ospedaliera indipendente nazionale Ospedale di Sagami, n. 1536. 2. Metodo di prova colorimetrico ELISA/metodo fluorescente ELISA - Laboratorio: agenzia ospedaliera indipendente nazionale Ospedale di Sagami, n. 1536. 3. Metodo di prova TCID (valore di infezione 50%) Laboratorio: Fondazione del Centro di Scienze Ambientali di Kitazato Giappone, n. 15-0145.

TEST

La quantità di SARS-CoV-2, presente su un campione di materiale infettato, dopo un'ora di esposizione al filtro Allergen Clear, è **ridotta del 99,998%**.

Il virus è disattivato dalla tecnologia enzima-urea di MHI.

Liquido contenente SARS-CoV-2

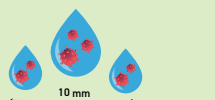

Campione di materiale

Filtro Allergen Clear

Campione prima di essere esposto al filtro

Campione dopo un'ora di contatto con il filtro Allergen Clear

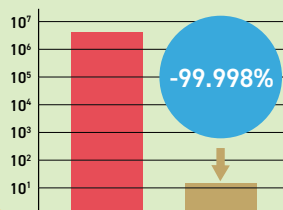

L'azionamento continuo del ventilatore interno e la conseguente filtrazione dell'aria, riduce la presenza di virus in ambiente e contribuisce a limitare il rischio di infezioni e allergie.



EFFICIENZA IN CLASSE A+++

Al fine di migliorare l'efficienza energetica e proteggere l'ambiente sono state apportate diverse modifiche su design e ingegneria. L'intera gamma residenziale e light commercial di Mitsubishi Heavy Industries si distingue per le elevate prestazioni energetiche.

Importanti risparmi energetici sia in raffreddamento che in riscaldamento sono stati ottenuti grazie alla tecnologia DC PAM Inverter e al compressore DC Twin Rotary.



INVERTER DC PAM

Il sistema azionato da inverter presenta una serie di vantaggi in termini di prestazioni rispetto a un sistema convenzionale.

Ad esempio, gli output del compressore possono garantire un riscaldamento rapido in avvio e raggiungere la temperatura impostata più rapidamente.

Il condizionatore d'aria rallenta quindi la velocità del compressore per risparmiare energia, mantenendo condizioni confortevoli.

COMPRESSORE DC TWIN ROTARY

Il compressore, di recente sviluppo, ha performance di alto livello sia a basse velocità che ad alte.

Oltre a basse vibrazioni, basse emissioni sonore e alta efficienza si sono ottenute ottimizzando le dimensioni delle parti meccaniche e applicando il motore in neodimio.

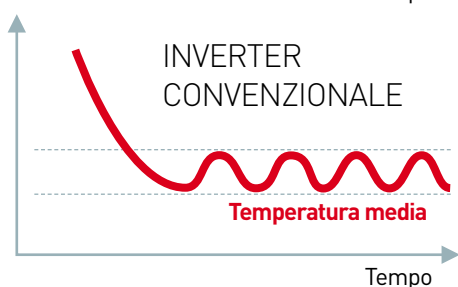
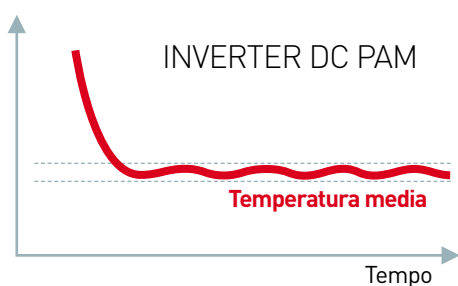

Rispetto all'Inverter convenzionale, il DC PAM ottimizza il controllo della temperatura, rendendola più stabile nel tempo.

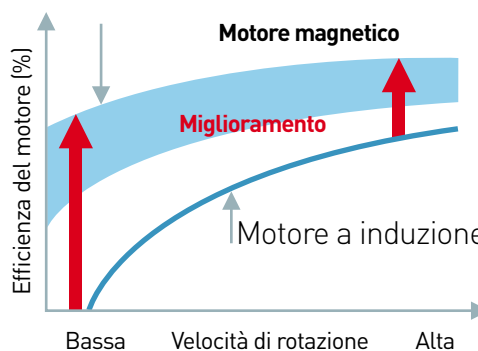

ALTA TECNOLOGIA PER LE UNITÀ ESTERNE

Le unità esterne MHI sono curate e robuste e possono essere installate facilmente su un tetto o su un terrazzo, oppure semplicemente contro una parete esterna. Il design e i materiali della scocca sono il frutto dell'accurato lavoro degli ingegneri MHI; tecnologia giapponese per la massima efficienza.

VENTOLA ELICOIDALE

Ottimizzazione della combinazione della ventola elicoidale con il motore ventilatore: viene mantenuta la stessa potenza del modello precedente, con minore consumo di elettricità.

La sinergia con la griglia a foglie aumenta l'efficienza del 5%, con attenuazione del livello sonoro.



Ventola dentellata

GRIGLIA A FORMA DI FOGLIA

La griglia a forma radiale è stata sviluppata per consentire la fuoriuscita di un flusso d'aria efficiente. La riduzione del carico del motore e del ventilatore elicoidale determina una maggiore efficienza energetica, contribuendo inoltre ad un livello sonoro più silenzioso.

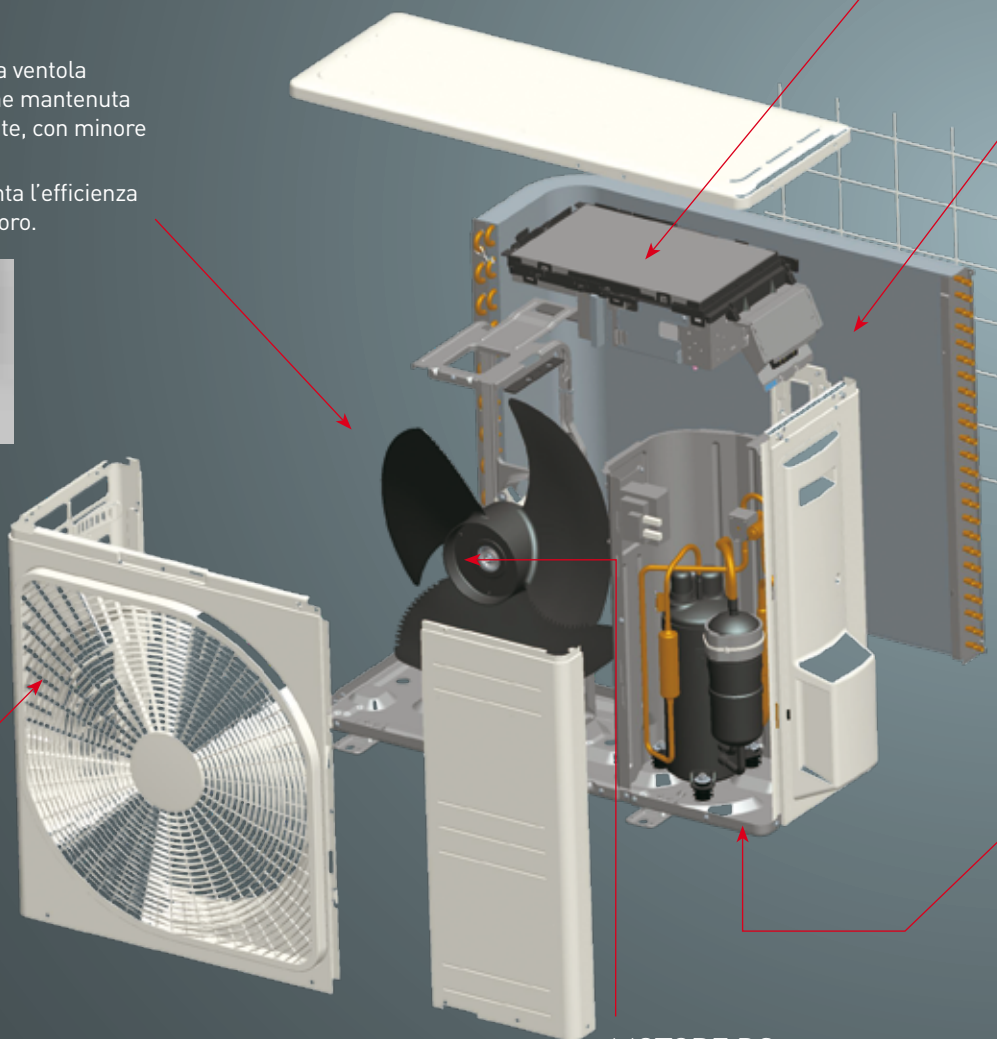

MOTORE DC

Il motore ventilatore produce alta efficienza ed alta potenza.

RIVESTIMENTO DELLA PCB

Il circuito stampato dell'unità esterna è provvisto di rivestimento. In quanto resistente all'umidità, è di lunga durata.

SCAMBIATORE DI CALORE

Grazie alla modifica della configurazione delle alette dalla forma piatta alla forma a "M", l'efficienza è aumentata del 10%. Questa struttura multi-dimensionale offre un equilibrio ottimale di trasferimento di calore e flusso d'aria.



LAMIERA IN ACCIAIO AD IMMERSIONE A CALDO CON ALTA RESISTENZA ANTI-CORROSIONE

Alla base delle unità esterne, è utilizzata una lamiera in acciaio ad immersione a caldo con elevata resistenza alla corrosione.

Essa possiede una resistenza superiore anti-corrosione, e proprietà anti-graffio rispetto ai materiali convenzionali.



TRE SENSORI

Il controllo della temperatura ambiente è molto importante per una vita confortevole. L'utilizzo di tre sensori - per il controllo della temperatura interna, dell'umidità interna e della temperatura esterna - permettono il raggiungimento di una climatizzazione ottimale.



SCAMBIATORE DI CALORE UNITÀ INTERNA

La nostra combinazione ottimale di configurazione delle alette con tubi in rame ha massimizzato la portata d'aria, senza aumentare la larghezza dell'unità interna.

Il tasso di efficienza dello scambiatore di calore è stato decisamente migliorato del 33% rispetto a quello dei precedenti modelli. L'aletta è in grado di massimizzare il volume del flusso d'aria e di risparmiare energia simultaneamente.



Questa pagina descrive principalmente la serie ZSX e ZTX.

MASSIMO RISPARMIO CON LO HUMAN SENSOR

Si tratta di un sensore di attività che garantisce il controllo automatico del risparmio energetico. Rileva non solo la presenza/assenza di persone in ambiente, ma anche la tipologia di attività svolta. Le unità sotto evidenziate regolano quindi le loro capacità di raffrescamento e riscaldamento in base al reale fabbisogno dell'ambiente in cui sono installate, in rapporto alla percezione dei presenti.

Modelli su cui
è possibile
installare il
sensore

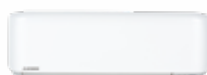

ZSX e ZTX
(di serie)



FDT



FDTC



FDUM



FDE

ECO OPERATION BY HUMAN SENSOR

IN MODALITÀ RAFFRESCAMENTO

L'unità attiva il risparmio energetico quando viene rilevata una bassa attività, e innalza automaticamente la temperatura dell'aria in uscita.

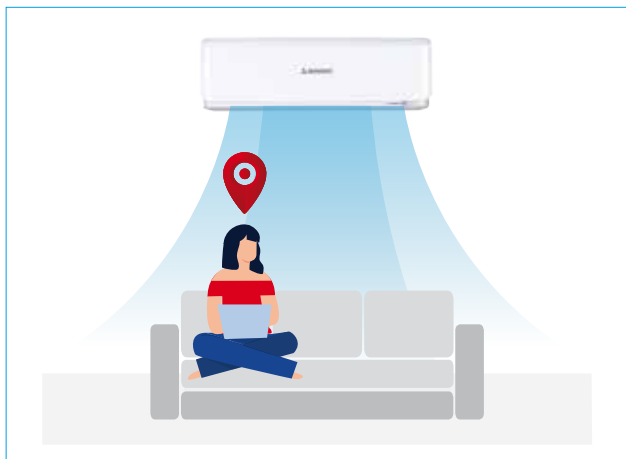

IN MODALITÀ RISCALDAMENTO

L'unità attiva il risparmio energetico quando viene rilevata un'attività fisica intensa, e abbassa automaticamente la temperatura dell'aria in uscita.

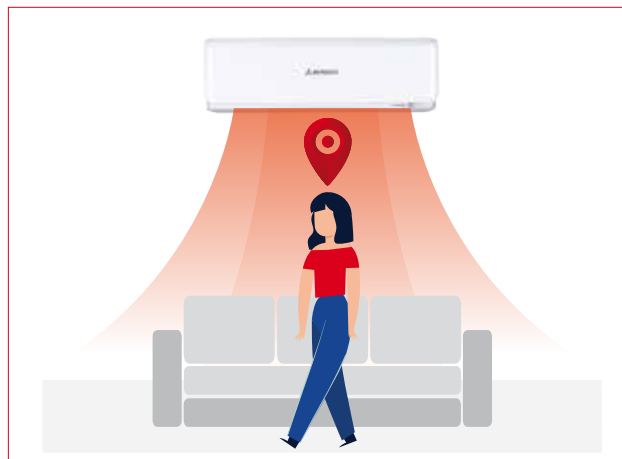

Quando il sensore rileva che nessuna persona è presente nella stanza, l'unità riduce automaticamente la potenza erogata a un livello moderato dopo circa 15 minuti; tornerà al normale funzionamento una volta che le persone rientrano nella stanza.

AUTO OFF BY HUMAN SENSOR

Se dopo 1 ora (impostabile da 1 a 2 ore da controllo remoto) l'ambiente continua a essere privo di persone, l'unità arresta il funzionamento e passa alla modalità "stand-by".

Si riattiva nuovamente quando eventuale attività umana viene rilevata entro 12 ore, o si spegne completamente dopo 12 ore di assenza.

È possibile attivare e disattivare la funzione AUTO OFF da telecomando.

ASSENZA

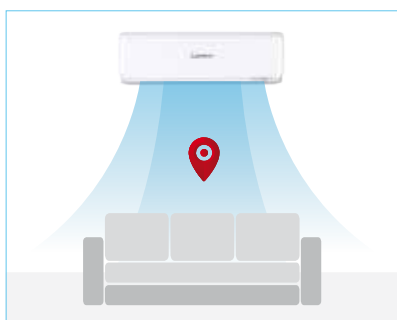

Controllo della potenza: quando il sistema rileva che nell'ambiente non è presente nessuno, il flusso d'aria si arresta.

DOPO 1 O 2 ORE (SELEZIONABILI)

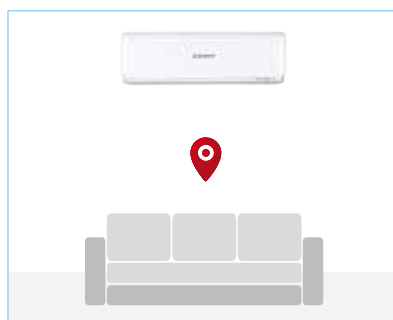

Stand by: l'unità sospende il funzionamento se non rileva alcuna attività per 1 ora. Torna a funzionare se e quando l'attività riprende.

PERSONE IN STANZA



Riattivazione della funzione: se si torna nella stanza entro 12 ore, il climatizzatore riprende a funzionare automaticamente nella modalità preimpostata.

Attivando una qualsiasi impostazione di temporizzazione manuale [Sleep timer, Timer on/off, Weekly timer] lo HUMAN SENSOR viene inibito.

FUZZY AUTO OPERATION

Fuzzy Auto Operation garantisce il controllo automatico della temperatura di comfort anche in presenza di un cambiamento climatico.

COMFORT E VANTAGGI MHI SI PRENDE CURA DI TE

Garantire il più completo benessere alle persone è una prerogativa di MHI: attraverso numerose funzionalità operative, i modelli residenziali assicurano comfort durante le ore notturne, controllo dei livelli d'umidità in ambiente e la temperatura ideale in qualunque periodo dell'anno.



HIGH POWER: MODALITÀ POTENZIATA

Questa modalità offre un'extra mandata d'aria per poter portare rapidamente l'ambiente (in modalità riscaldamento o raffrescamento) alla temperatura desiderata.

Utile sia nella stagione invernale che in quella estiva, la funzione HIGH POWER garantisce aria calda potenziata per godere di un gradevole tepore al risveglio nei giorni d'inverno, oppure aria fresca al rientro a casa, durante una calda giornata estiva.

Dopo 15 minuti, il condizionatore d'aria ripristina automaticamente la modalità operativa precedente, per evitare che l'ambiente si riscaldi oppure raffreddi eccessivamente.

TIMER SETTIMANALE

Per ogni giorno della settimana, sono disponibili fino a 4 programmazioni timer (ON-TIMER, avvio automatico programmato / OFF-TIMER, arresto automatico programmato).

È possibile impostare fino a 28 programmi per settimana. Una volta selezionata, tale modalità ripeterà la medesima programmazione ogni settimana, se non diversamente impostata o annullata.

UMIDITÀ SOTTO CONTROLLO

La temperatura percepita in una stanza dipende anche dal grado di umidità. La deumidificazione toglie umidità dall'aria abbassando la temperatura percepita durante il periodo estivo.

MODALITÀ NIGHT SET-BACK

Durante le stagioni fredde, è possibile mantenere la temperatura ambientale a un livello confortevole in caso di assenza, di notte e quando la stanza è vuota. Il climatizzatore mantiene la temperatura costante di circa 10° C.

SLEEP TIMER: FUNZIONE NOTTURNA

Durante il riposo notturno, non è necessario un raffrescamento/riscaldamento eccessivo. Grazie a questa funzione, è possibile ottenere un raffrescamento/riscaldamento moderato mediante la regolazione della potenza, garantendo inoltre il risparmio energetico.

IN MODALITÀ RISCALDAMENTO

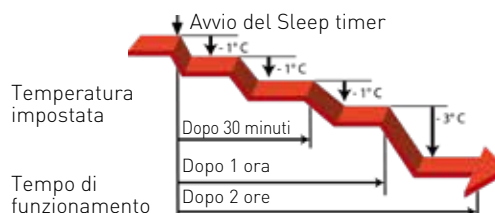

IN MODALITÀ RAFFRESCAMENTO

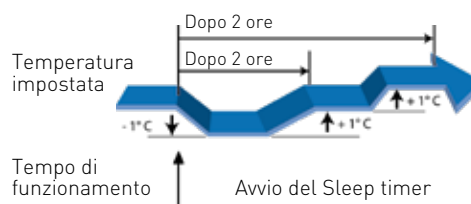

RESPIRARE ARIA SANA FILTRI E SANIFICAZIONE

Benessere e salubrità passano anche attraverso l'aria che respiriamo. Per questo Mitsubishi Heavy Industries rende confortevoli i nostri ambienti sanificando e, al tempo stesso, distribuendo uniformemente l'aria dei condizionatori. In particolare, i filtri e la struttura dei modelli residenziali svolgono un'elevata azione filtrante: rimuovono la polvere, prevenendo il formarsi di funghi e muffe, ed esercitano una profonda azione deodorizzante.

FILTRO ALLERGEN CLEAR, EFFICACE ANCHE CONTRO IL COVID



Alla diammide dell'acido carbonico

Il filtro antiallergico elimina il polline¹, i pidocchi², gli allergeni che vivono sui peli di gatto, ecc. e li disattiva.

Il segreto della disattivazione è il composto enzima-diammide dell'acido carbonico. La disattivazione riguarda non solo gli allergeni ma anche tutti i tipi di batteri², muffe e virus³.

Il filtro dell'aria Allergen Clear, realizzato da MHI, è in grado di catturare un'ampia gamma di germi, allergeni e anche virus collegati a importanti complicazioni di salute, tra cui il rischio di infezione da Coronavirus.

1. Metodo di prova colorimetrico ELISA Laboratorio: agenzia ospedaliera indipendente nazionale Ospedale di Sagamihara, n. 1536. 2. Metodo di prova colorimetrico ELISA/metodo fluorescente ELISA - Laboratorio: agenzia ospedaliera indipendente nazionale Ospedale di Sagamihara, n. 1536. 3. Metodo di prova TCID (valore di infezione 50%) Laboratorio: Fondazione del Centro di Scienze Ambientali di Kitazato Giappone, n. 15-0145.

FUNZIONE ALLERGEN CLEAR

La funzione Allergen Clear è un vero e proprio programma di sanificazione termo/meccanica: si attiva da telecomando, dura un'ora e mezza e si completa con l'attivazione della Self Clean Operation per poi arrestarsi automaticamente.

Questa funzione neutralizza i batteri raccolti sulla superficie dello speciale filtro antiallergico (alla Diammide dell'acido Carbonico), grazie a una sofisticata interazione tra controllo di temperatura e umidità che attiva le funzioni idrolitiche degli enzimi del filtro.

Le 4 fasi della funzione Allergen Clear

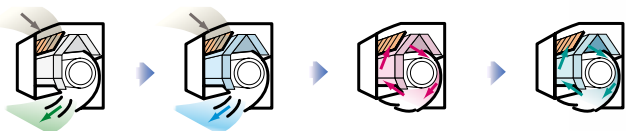

1. Cattura gli allergeni

2. Raffreddamento: produzione condensa sulla batteria

3. Riscaldamento: distribuzione di acqua calda di condensa sul filtro per neutralizzare gli allergeni.

4. Attivazione funzione Self Clean per l'asciugatura

TRATTAMENTO ANTI-MICROBICO DEL VENTILATORE

Per mantenere sempre pulita l'unità interna il ventilatore è stato sottoposto a trattamento anti-microbico per resistere a muffe e

senza anti-microbico

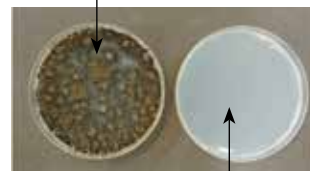

con anti-microbico

germi, rendendo l'impianto pulito e sicuro.

Qui di seguito l'esemplificazione del confronto tra crescita di batteri e muffa sulle superfici delle ventole (immagine al microscopio).

filtri e funzioni

Modello	SRK ZSX-WF	SRK ZS-WF	SRK ZTX-WA	SRK ZSP-W	SRK ZTL-W	SRK ZR-WF	SRF ZS-W	SRR ZS-W
ALLERGEN CLEAR	✓	✓	✓		✓	✓		
Antipolvere	✓	✓	✓	✓		✓	✓	
Fotocatalitico	✓	✓	✓			✓	✓	
Self Clean Operation	✓	✓	✓	✓	✓	✓	✓	✓

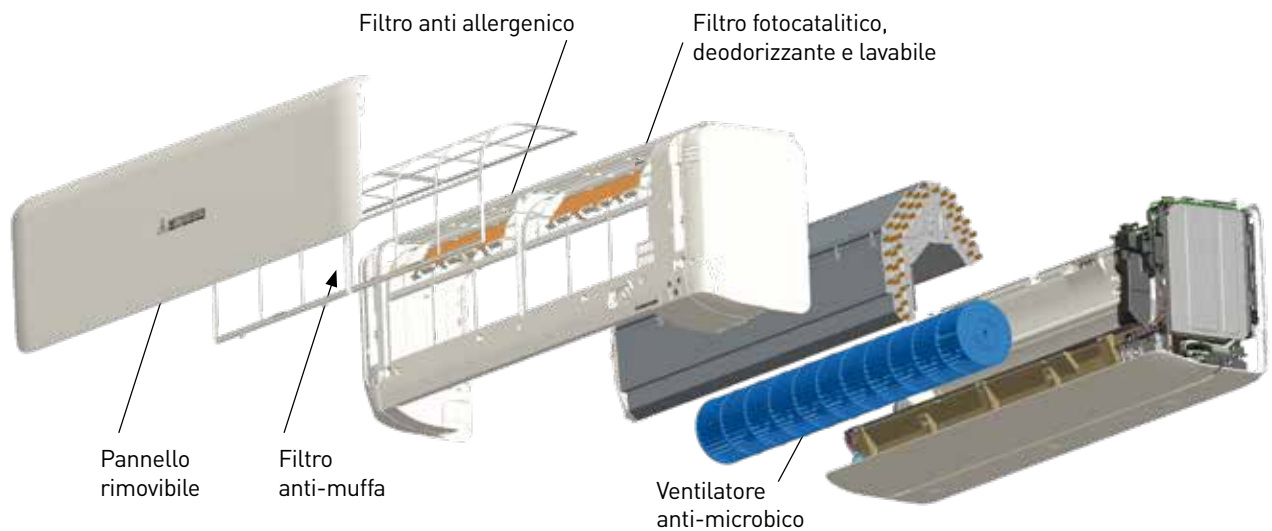

SELF CLEAN OPERATION

Tale funzione attiva il programma di sanificazione automatica da muffe e può essere eseguita al termine del ciclo di funzionamento della macchina (oppure come ultima fase della funzione Allergen Clear). Dura un paio d'ore. La proliferazione della muffa viene bloccata attraverso un processo termo/meccanico.

Esempio

Quando NON viene eseguita la "Self Clean Operation" per una settimana



Espansione del micelio fungino e spore di muffa

Quando viene eseguita la "Self Clean Operation"



Le spore di muffa non germinano



FILTRO FOTOCATALITICO AL BIOSSIDO DI TITANIO + ZEOLITE

In tessuto non tessuto con polveri di TiO2 + Zeolite

Deodorizzante e lavabile, mantiene l'aria fresca neutralizzando le molecole che causano il cattivo odore. Il potere deodorizzante può essere ripristinato mediante semplice lavaggio con acqua e asciugatura sotto il sole.



VENTILAZIONE DISTRIBUZIONE DELL'ARIA

Tecnologia Jet Air per un flusso d'aria silenzioso e dalla ampia portata. MHI ha utilizzato per i propri condizionatori la stessa tecnologia di analisi aerodinamica impiegata nello sviluppo di motori a reazione.

FLUSSO D'ARIA 3D, SILENZIOSO E D'AMPIA PORTATA

Per la progettazione dei componenti del sistema di flusso d'aria dei modelli KIREIA Plus, KIREIA, KIREIA Ice e KIREIA EVO, MHI si è avvalsa della tecnologia aeronautica, grazie alla quale le unità sono in grado di distribuire in ambiente un flusso d'aria ampio e uniforme, con notevole riduzione dei consumi e dei livelli sonori: solo 19 dB(A) per i modelli da 2,00, 2,50 e 3,50 kW e per i modelli da 1,50 e 2,00 kW (KIREIA Evo).

Il controllo automatico del volume e della direzione del flusso d'aria garantisce un clima confortevole e uniforme in ambiente.

Tramite tale controllo è possibile evitare che qualunque corrente d'aria troppo fredda o troppo calda venga direttamente indirizzata verso chi è presente nella stanza.

In modalità riscaldamento, il flusso di aria calda può essere indirizzato verso il pavimento, raggiungendo così un grado ottimale di comfort.

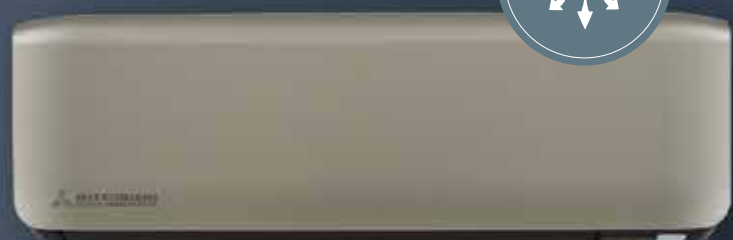

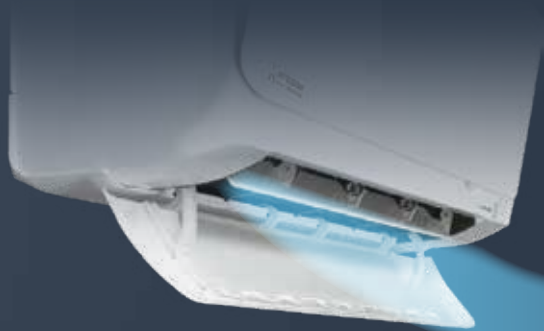

FINO A 20 METRI



DOPPIO FLAP (piccolo e grande)

Il doppio flap controlla l'ottimizzazione del flusso d'aria: orizzontale e lungo in raffreddamento, forte e verso il basso in riscaldamento.

FLUSSO D'ARIA AD AMPIA GITTATA

La tecnologia jet consente di raggiungere gli angoli di grandi ambienti. Ideale per ampi salotti, negozi, uffici.

OSCILLAZIONE ORIZZONTALE DELLE ALETTE DI MANDATA DELL'ARIA IN 8 DIFFERENTI DIREZIONI

È possibile gestire individualmente la direzione del flusso delle alette di mandata dell'aria: 8 diverse modalità d'oscillazione orizzontale, selezionabili da telecomando, per scegliere di orientare l'aria nella direzione che più desideriamo e raggiungere così il grado di comfort ottimale.

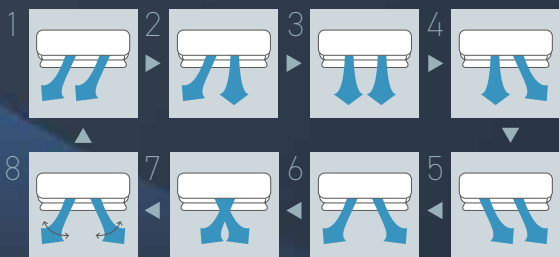

PROGRAMMAZIONE 3D AUTO

High Power

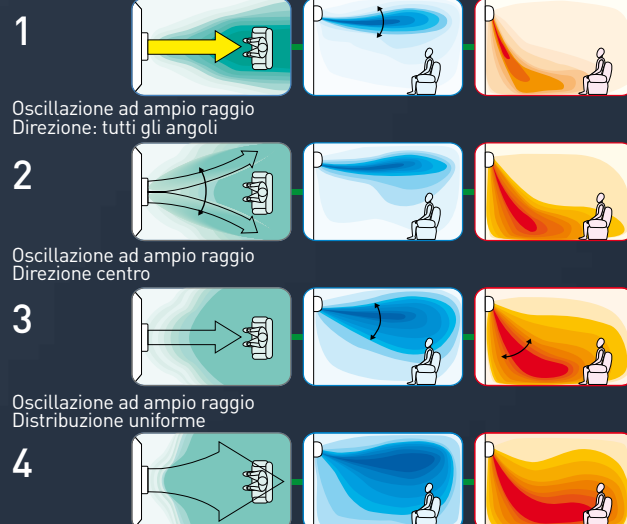

Tale programmazione, selezionabile da telecomando, permette, con un solo pulsante, di attivare tre flussi d'aria indipendenti generando una brezza uniforme che raggiunge ogni punto della stanza.

In modalità raffreddamento, l'aria raffreddata non va direttamente sulle persone presenti nella stanza ma scorre sul soffitto e il comfort si percepisce come una brezza fresca. In riscaldamento, il flusso d'aria calda si diffonde direttamente sul pavimento.

In questa pagina, ove non specificato, le caratteristiche si riferiscono ai modelli KIREIA Plus, KIREIA, KIREIA Ice e KIREIA Evo.



UNA FRESCA VENTATA DI VANTAGGI

I modelli a parete KIREIA Plus, KIREIA, KIREIA Ice e KIREIA Evo sono al top per praticità di installazione, qualità costruttiva e funzionalità avanzate.

AMPIA OPERATIVITÀ

La tecnologia avanzata dei climatizzatori MHI ha esteso l'operatività in riscaldamento e raffreddamento. L'unità esterna funziona fino a una temperatura di -20°C .

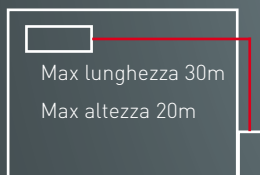
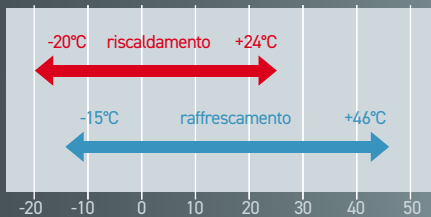

LUNGHEZZA DI SPLITTAGGIO

Fino a 30 metri per la massima flessibilità di progettazione.

Ssshhh SILENZIO...

Quando viene selezionata la modalità silenziosa, il livello massimo di pressione dell'unità esterna sarà inferiore di 3 dB(A) rispetto al livello nominale standard [45 dB(A) o meno].

La velocità del compressore è impostata su un intervallo inferiore rispetto a quello del funzionamento nominale, al 60% della potenza nominale. La velocità massima del ventilatore sull'unità esterna è inferiore al funzionamento nominale.

Le unità interne KIREIA Plus, KIREIA e KIREIA Ice presentano i livelli di pressione sonora tra i più bassi presenti sul mercato [modd. 2,00, 2,50 e 3,50 kW].

PANNELLO MOBILE

Design avanzato e tecnologia: il pannello mobile per la ripresa dell'aria è stato progettato per ridurre ulteriormente la resistenza.



KIREIA PLUS, UN DESIGN TUTTO ITALIANO

Linee morbide, grande cura dei dettagli e autentica esclusività. Due colorazioni disponibili, bianco e titanio, che si fondono con l'arredo di casa. Il design italiano che vince anche all'estero, con il premio Silver A'Design Award'.



REGOLAZIONE DELLA LUMINOSITÀ

La luminosità del display a LED può essere regolata in base alle proprie preferenze (per i modelli ZSX, ZS, ZTL e ZTX).



LE TUE PREFERENZE A PORTATA DI CLICK!

Mantenere stessa modalità operativa, temperatura, velocità del ventilatore e direzione del flusso d'aria oggi è possibile grazie alla funzione 'Pre-Set': attivabile da telecomando, tale funzione è in grado di memorizzare e richiamare le ultime impostazioni selezionate, per un comfort completo.

RESIDENZIALE MONOSPLIT R32

		kw	1,50	2,00	2,50	3,50	4,00	4,50	5,00	6,00	6,30	7,10	8,00
PARETE	KIREIA Plus SRK ZSX-WF SRK ZSX-WFT <i>titanium</i>			✓	✓	✓			✓	✓			
	KIREIA SRK ZS-WF SRK ZS-WFT <i>titanium</i>			✓	✓	✓			✓				
	KIREIA Ice SRK ZTX-WA			✓	✓	✓							
	KIREIA Smart SRK ZSP-W				✓	✓			✓				
	KIREIA Evo SRK ZTL-W		✓	✓	✓	✓			✓		✓	✓	
	LARGE COMFORT SRK ZR-WF										✓	✓	✓
PAVIMENTO	PRIMARY HEATING Console SRF ZS/ZSX-W				✓	✓			✓				
CANALIZZABILE	LIGHT COMMERCIAL Bassa prevalenza SRR ZS-W				✓	✓			✓	✓			
	LIGHT COMMERCIAL Media prevalenza FDUM VH						✓		✓	✓			
SOFFITTO	LIGHT COMMERCIAL FDE VH						✓		✓	✓			
CASSETTE	LIGHT COMMERCIAL FDTC VH(1) 60x60				✓	✓	✓		✓	✓			
	LIGHT COMMERCIAL FDT VH 84x84						✓		✓	✓			

KIREIA Plus

PARETE



titanium



SRK 20-60 ZSX-WF
SRK 20-60 ZSX-WFT



<TELECOMANDO INCLUSO>

SRC 20-35 ZSX-W
SRC 50-60 ZSX-W3



Per tutti i modelli

CONTO TERMICO 2.0

**65%
ECOBONUS**

**50%
BONUS CASA**

Modello unità interna		SRK 20 ZSX-WF(T)	SRK 25 ZSX-WF(T)	SRK 35 ZSX-WF(T)	SRK 50 ZSX-WF(T)	SRK 60 ZSX-WF(T)	
Modello unità esterna		SRC 20 ZSX-W	SRC 25 ZSX-W	SRC 35 ZSX-W	SRC 50 ZSX-W3	SRC 60 ZSX-W3	
Tipo		Pompa di calore DC-Inverter					
Controllo (in dotazione)		Telecomando					
Dati Nominali							
Capacità nominale (T=+35°C)	Raffrescamento	kW	2,00 (0,90~3,40)	2,50 (0,90~3,80)	3,50 (0,90~4,50)	5,00 (1,00~6,20)	6,10 (1,00~6,90)
Potenza assorbita nominale (T=+35°C)		kW	0,31 (0,16~0,76)	0,44 (0,16~0,91)	0,74 (0,16~1,27)	1,24 (0,19~1,90)	1,71 (0,19~2,50)
Coefficiente di efficienza energetica nominale		EER ¹	6,45	5,68	4,73	4,03	3,57
Capacità nominale (T=+7°C)	Riscaldamento	kW	2,70 (0,80~5,50)	3,20 (0,80~6,00)	4,30 (0,80~6,80)	6,00 (0,80~8,20)	6,80 (0,80~8,80)
Potenza assorbita nominale (T=+7°C)		kW	0,47 (0,14~1,36)	0,59 (0,14~1,54)	0,90 (0,14~1,87)	1,36 (0,20~2,46)	1,65 (0,20~2,86)
Coefficiente di prestazione energetica nominale		COP ¹	5,74	5,42	4,78	4,41	4,12
Dati Stagionali							
Carico teorico (Pdesignc)	Raffrescamento	kW	2,00	2,50	3,50	5,00	6,10
Indice di efficienza energetica stagionale		SEER ²	10,00	10,30	9,50	8,30	7,80
Classe di efficienza energetica stagionale		626/2011 ³	A+++	A+++	A+++	A++	A++
Consumo energetico annuo		kWh/a	70	85	129	211	274
Carico teorico (Pdesignh) @ -10°C	Riscaldamento (condizioni climatiche medie)	kW	2,80	3,00	3,40	4,50	5,20
Indice di efficienza energetica stagionale		SCOP ²	5,20	5,20	5,10	4,70	4,70
Classe di efficienza energetica stagionale		626/2011 ³	A+++	A+++	A+++	A++	A++
Consumo energetico annuo		kWh/a	754	808	934	1341	1551
Dati elettrici							
Alimentazione elettrica	Unità esterna	Ph-V-Hz	1Ph - 220/240V - 50Hz				
Cavo di alimentazione		Tipo	3 x 2,5 mm ²	3 x 2,5 mm ²	3 x 2,5 mm ²	3 x 4 mm ²	3 x 4 mm ²
Fili collegamento tra U.I. e U.E.		n°	4	4	4	4	4
Corrente assorbita nominale	Raffrescamento	A	1,80	2,40	3,50	5,40	7,50
	Riscaldamento	A	2,50	3,00	4,30	6,00	7,20
Corrente massima	A	9,00	9,00	9,00	15,00	15,00	
Potenza assorbita massima	kW	1,92	1,92	1,92	2,90	2,90	
Dati circuito frigorifero							
Refrigerante ⁴	Tipo (GWP)	R32 (675)					
Quantità pre-carica refrigerante	Kg	1,2	1,2	1,2	1,3	1,3	
Tonnellate di CO2 equivalenti	t	0,810	0,810	0,810	0,878	0,878	
Diametro tubazioni frigorifere liquido/gas	mm (pollici)	6,35(1/4") - 9,52(3/8")	6,35(1/4") - 9,52(3/8")	6,35(1/4") - 9,52(3/8")	6,35(1/4") - 12,74(1/2")	6,35(1/4") - 12,74(1/2")	
Max lunghezza splittaggio	m	25	25	25	30	30	
Max dislivello U.I./U.E.	m	15	15	15	20	20	
Lunghezza splittaggio senza carica aggiuntiva	m	15	15	15	15	15	
Carica aggiuntiva	g/m	20	20	20	20	20	
Specifiche unità interna							
Dimensioni	LxPxH	mm	920x220x305	920x220x305	920x220x305	920x220x305	920x220x305
Peso Netto	Kg		13	13	13	13	13
Livello potenza sonora	Max	dB(A)	55	56	58	62	63
	Raffrescamento		38/31/24/19	39/33/25/19	43/35/26/19	44/39/31/22	48/41/33/22
Livello pressione sonora (Hi/Me/Lo/Ulo)	Riscaldamento	dB(A)	38/33/25/19	40/34/27/19	42/35/28/19	47/41/33/23	47/42/34/23
	Raffrescamento		678/546/360/300	732/600/402/300	786/648/438/300	858/744/468/324	978/804/534/324
Volume aria trattata (Hi/Me/Lo/Ulo)	Riscaldamento	m ³ /h	732/618/432/324	768/660/468/324	834/708/516/324	1038/858/588/372	1068/822/654/372
Specifiche unità esterna							
Dimensioni	LxPxH	mm	800(+71)x290x640	800(+71)x290x640	800(+71)x290x640	800(+71)x290x640	800(+71)x290x640
Peso netto	Kg		43	43	43	45	45
Livello potenza sonora	Max	dB(A)	58	58	62	63	65
Livello pressione sonora	Max	dB(A)	45	45	48	51	53
Volume aria trattata	Max	m ³ /h	1860	1860	2160	2340	2490
Limiti di funzionamento (temperatura esterna)	Raffrescamento	°C	-15~46				
	Riscaldamento	°C	-20~24				
Parti opzionali							
Modulo Wi-Fi			Integrato				
Interfaccia per connessione domotica e comando a filo ⁵			SC-BIKN2-E				

1. Valore misurato secondo la norma armonizzata EN14511. 2. Regolamento UE N.206/2012 - Valore misurato secondo la norma armonizzata EN14825. 3. Regolamento Delegato UE N.626/2011 relativo alla nuova etichettatura indicante il consumo di energia dei condizionatori d'aria. 4. La perdita di refrigerante contribuisce al cambiamento climatico. In caso di rilascio nell'atmosfera, i refrigeranti con un potenziale di riscaldamento globale (GWP) più basso contribuiscono in misura minore al riscaldamento globale rispetto a quelli con un GWP più elevato. Questo apparecchio contiene un fluido refrigerante con un GWP di 675. Se 1 kg di questo fluido refrigerante fosse rilasciato nell'atmosfera, quindi, l'impatto sul riscaldamento globale sarebbe 675 volte più elevato rispetto a 1 kg di CO2, per un periodo di 100 anni. In nessun caso l'utente deve cercare di intervenire sul circuito refrigerante o di disassemblare il prodotto. In caso di necessità occorre sempre rivolgersi a personale qualificato. 5. Protocolli domotici disponibili: KNX, Modbus, BACnet. L'utilizzo della scheda di interfaccia SC-BIKN2-E inibisce alcune funzioni dell'unità. Rivolgersi al proprio referente per ulteriori approfondimenti.



KIREIA

PARETE



titanium



SRC 20 ZS-W

SRC 50 ZS-W

SRC 25-35 ZS-W2

SRK 20-50 ZS-WF
SRK 20-50 ZS-WFT



<INTEGRATO>



<FILTRO ALLERGEN CLEAR>

<TELECOMANDO INCLUSO>



Per tutti i modelli



Modello unità interna		SRK 20 ZS-WF(T)	SRK 25 ZS-WF(T)	SRK 35 ZS-WF(T)	SRK 50 ZS-WF(T)	
Modello unità esterna		SRC 20 ZS-W	SRC 25 ZS-W2	SRC 35 ZS-W2	SRC 50 ZS-W	
Tipo		Pompa di calore DC-Inverter				
Controllo (in dotazione)		Telecomando				
Dati Nominali						
Capacità nominale (T=+35°C)	Raffrescamento	kW	2,00 (0,90~2,90)	2,50 (0,90~3,10)	3,50 (0,90~4,00)	5,00 (1,30~5,50)
Potenza assorbita nominale (T=+35°C)		kW	0,44 (0,19~0,80)	0,62 (0,19~0,90)	0,89 (0,17~1,24)	1,35 (0,29~1,80)
Coefficiente di efficienza energetica nominale		EER ¹	4,55	4,03	3,93	3,70
Capacità nominale (T=+7°C)	Riscaldamento	kW	2,70 (0,90~4,30)	3,20 (0,90~4,50)	4,00 (0,90~5,00)	5,80 (1,30~6,60)
Potenza assorbita nominale (T=+7°C)		kW	0,59 (0,20~1,40)	0,74 (0,20~1,42)	0,94 (0,19~1,45)	1,56 (0,25~1,98)
Coefficiente di prestazione energetica nominale		COP ¹	4,58	4,32	4,26	3,72
Dati Stagionali						
Carico teorico (Pdesignc)	Raffrescamento	kW	2,00	2,50	3,50	5,00
Indice di efficienza energetica stagionale		SEER ²	8,50	8,50	8,40	7,00
Classe di efficienza energetica stagionale		626/2011 ³	A+++	A+++	A++	A++
Consumo energetico annuo		kWh/a	83	103	146	250
Carico teorico (Pdesignh) @ -10°C	Riscaldamento (condizioni climatiche medie)	kW	2,60	2,70	3,00	3,80
Indice di efficienza energetica stagionale		SCOP ²	4,60	4,70	4,70	4,60
Classe di efficienza energetica stagionale		626/2011 ³	A++	A++	A++	A++
Consumo energetico annuo		kWh/a	793	804	895	1158
Dati elettrici						
Alimentazione elettrica	Unità esterna	Ph-V-Hz	1Ph - 220/240V - 50Hz			
Cavo di alimentazione		Tipo	3 x 2,5 mm ²	3 x 2,5 mm ²	3 x 2,5 mm ²	3 x 4 mm ²
Fili collegamento tra U.I. e U.E.		n°	4	4	4	4
Corrente assorbita nominale	Raffrescamento	A	2,50	3,10	4,20	5,90
	Riscaldamento	A	3,00	3,60	4,40	6,90
Corrente massima		A	9,00	9,00	9,00	14,50
Potenza assorbita massima		kW	1,65	1,65	1,65	2,68
Dati circuito frigorifero						
Refrigerante ⁴		Tipo (GWP)	R32 (675)			
Quantità pre-carica refrigerante		Kg	0,62	0,62	0,78	1,05
Tonnellate di CO2 equivalenti		t	0,419	0,419	0,527	0,709
Diametro tubazioni frigorifere liquido/gas		mm (pollici)	6,35(1/4") - 9,52(3/8")	6,35(1/4") - 9,52(3/8")	6,35(1/4") - 9,52(3/8")	6,35(1/4") - 12,74(1/2")
Max lunghezza splittaggio		m	20	20	20	25
Max dislivello U.I./U.E.		m	10	10	10	15
Lunghezza splittaggio senza carica aggiuntiva		m	15	15	15	15
Carica aggiuntiva		g/m	20	20	20	20
Specifiche unità interna						
Dimensioni	LxPxH	mm	870x230x290	870x230x290	870x230x290	870x230x290
Peso Netto		Kg	9,5	9,5	9,5	10
Livello potenza sonora	Max	dB(A)	50	53	56	60
	Raffrescamento		34/25/22/19	36/28/23/19	40/30/26/19	46/36/29/22
Livello pressione sonora (Hi/Me/Lo/Ulo)	Riscaldamento	dB(A)	36/29/23/19	39/30/24/19	41/36/25/19	46/37/31/24
Volume aria trattata (Hi/Me/Lo/Ulo)	Raffrescamento	m ³ /h	558/420/354/300	594/480/354/300	678/522/420/300	726/594/444/354
	Riscaldamento		600/510/390/354	678/522/402/354	738/660/420/336	834/672/546/444
Specifiche unità esterna						
Dimensioni	LxPxH	mm	780(+62)x290x540	780(+62)x290x540	780(+62)x290x540	780(+62)x290x595
Peso netto		Kg	31,5	31	34,5	36
Livello potenza sonora	Max	dB(A)	56	58	61	63
Livello pressione sonora	Max	dB(A)	45	46	50	52
Volume aria trattata	Max	m ³ /h	1482	1644	1890	1968
Limiti di funzionamento (temperatura esterna)	Raffrescamento	°C				-15~46
	Riscaldamento	°C				-15~24
Parti opzionali						
Modulo Wi-Fi				Integrato		
Interfaccia per connessione domotica e comando a filo				SC-BIKN2-E		

1. Valore misurato secondo la norma armonizzata EN14511. 2. Regolamento UE N.206/2012 -- Valore misurato secondo la norma armonizzata EN14825. 3. Regolamento Delegato UE N.626/2011 relativo alla nuova etichettatura indicante il consumo di energia dei condizionatori d'aria. 4. La perdita di refrigerante contribuisce al cambiamento climatico. In caso di rilascio nell'atmosfera, i refrigeranti con un potenziale di riscaldamento globale (GWP) più basso contribuiscono in misura minore al riscaldamento globale rispetto a quelli con un GWP più elevato. Questo apparecchio contiene un fluido refrigerante con un GWP di 675. Se 1 kg di questo fluido refrigerante fosse rilasciato nell'atmosfera, quindi, l'impatto sul riscaldamento globale sarebbe 675 volte più elevato rispetto a 1 kg di CO2, per un periodo di 100 anni. In nessun caso l'utente deve cercare di intervenire sul circuito refrigerante o di disassemblare il prodotto. In caso di necessità occorre sempre rivolgersi a personale qualificato. 5. Protocolli domotici disponibili: KNX, Modbus, BACnet. L'utilizzo della scheda di interfaccia SC-BIKN2-E inibisce alcune funzioni dell'unità. Rivolgersi al proprio referente per ulteriori approfondimenti.

KIREIA Ice

PARETE

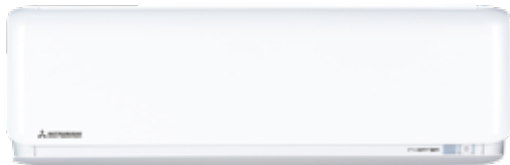

SRK 20~35 ZTX-WA



<INTEGRATO>



<FILTRO ALLERGEN CLEAR>

<TELECOMANDO INCLUSO>

SRC 20~35 ZTX-WA



Per tutti i modelli



Modello unità interna	SRK 20 ZTX-WA		SRK 25 ZTX-WA		SRK 35 ZTX-WA	
Modello unità esterna	SRC 20 ZTX-WA		SRC 25 ZTX-WA		SRC 35 ZTX-WA	
Tipo	Pompa di calore DC-Inverter					
Controllo (in dotazione)	Telecomando					
Dati Nominali						
Capacità nominale (T=+35°C)	Raffrescamento	kW	2,00 (0,90~3,50)	2,50 (0,90~3,80)	3,50 (0,90~4,50)	
Potenza assorbita nominale (T=+35°C)		kW	0,32 (0,16~0,77)	0,45 (0,16~0,91)	0,74 (0,16~1,18)	
Coefficiente di efficienza energetica nominale		EER ¹	6,25	5,56	4,73	
Capacità nominale (T=+7°C)	Riscaldamento	kW	2,70 (0,90~7,60)	3,20 (0,90~7,80)	4,30 (0,90~8,00)	
Potenza assorbita nominale (T=+7°C)		kW	0,47 (0,17~2,31)	0,59 (0,17~2,45)	0,87 (0,17~2,50)	
Coefficiente di prestazione energetica nominale		COP ¹	5,74	5,42	4,94	
Dati Stagionali						
Carico teorico (Pdesignc)	Raffrescamento	kW	2,00	2,50	3,50	
Indice di efficienza energetica stagionale		SEER ²	9,60	9,50	9,50	
Classe di efficienza energetica stagionale		626/2011 ³	A+++	A+++	A+++	
Consumo energetico annuo		kWh/a	73	93	129	
Carico teorico (Pdesignh) @ -10°C	Riscaldamento (condizioni climatiche medie)	kW	2,80	3,00	3,40	
Indice di efficienza energetica stagionale		SCOP ²	5,20	5,20	5,10	
Classe di efficienza energetica stagionale		626/2011 ³	A+++	A+++	A+++	
Consumo energetico annuo		kWh/a	755	808	934	
Dati elettrici						
Alimentazione elettrica	Unità esterna	Ph-V-Hz	1Ph - 220/240V - 50Hz			
Cavo di alimentazione		Tipo	3 x 2,5 mm ²		3 x 2,5 mm ²	
Fili collegamento tra U.I. e U.E.		n°	4		4	
Corrente assorbita nominale	Raffrescamento	A	1,60		2,10	
	Riscaldamento	A	2,20		2,70	
Corrente massima		A	14,50		14,50	
Potenza assorbita massima		kW	2,54		2,70	
Dati circuito frigorifero						
Refrigerante ⁴		Tipo (GWP)	R32 (675)			
Quantità pre-carica refrigerante		Kg	1,25		1,25	
Tonnellate di CO2 equivalenti		t	0,844		0,844	
Diámetro tubazioni frigorifere liquido/gas		mm (pollici)	6,35(1/4") - 9,52(3/8")		6,35(1/4") - 9,52(3/8")	
Max lunghezza splittaggio		m	25		25	
Max dislivello U.I./U.E.		m	15		15	
Lunghezza splittaggio senza carica aggiuntiva		m	15		15	
Carica aggiuntiva		g/m	20		20	
Specifiche unità interna						
Dimensioni	LxPxH	mm	920x220x305		920x220x305	
Peso Netto		Kg	13		13	
Livello potenza sonora	Max	dB(A)	53		57	
Livello pressione sonora (Hi/Me/Lo/Ulo)	Raffrescamento	dB(A)	38/31/24/19		39/33/25/19	
	Riscaldamento	dB(A)	40/33/25/19		41/34/27/19	
Volume aria trattata (Hi/Me/Lo/Ulo)	Raffrescamento	m ³ /h	642/516/348/288		702/576/384/288	
	Riscaldamento	m ³ /h	852/624/432/336		888/660/468/324	
Specifiche unità esterna						
Dimensioni	LxPxH	mm	800(+71)x290x640		800(+71)x290x640	
Peso netto		Kg	45		45	
Livello potenza sonora	Max	dB(A)	57		59	
Livello pressione sonora	Max	dB(A)	45		47	
Volume aria trattata	Max	m ³ /h	1860		1860	
Limiti di funzionamento (temperatura esterna)	Raffrescamento	°C	-15~46			
	Riscaldamento	°C	-25~24			
Parti opzionali						
Modulo Wi-Fi			Integrato			
Interfaccia per connessione domotica e comando a filo ⁵			SC-BIKN2-E			

1. Valore misurato secondo la norma armonizzata EN14511. 2. Regolamento UE N.206/2012 - Valore misurato secondo la norma armonizzata EN14825. 3. Regolamento Delegato UE N.626/2011 relativo alla nuova etichettatura indicante il consumo di energia dei condizionatori d'aria. 4. La perdita di refrigerante contribuisce al cambiamento climatico. In caso di rilascio nell'atmosfera, i refrigeranti con un potenziale di riscaldamento globale (GWP) più basso contribuiscono in misura minore al riscaldamento globale rispetto a quelli con un GWP più elevato. Questo apparecchio contiene un fluido refrigerante con un GWP di 675. Se 1 kg di questo fluido refrigerante fosse rilasciato nell'atmosfera, quindi, l'impatto sul riscaldamento globale sarebbe 675 volte più elevato rispetto a 1 kg di CO2, per un periodo di 100 anni. In nessun caso l'utente deve cercare di intervenire sul circuito refrigerante o di disassemblare il prodotto. In caso di necessità occorre sempre rivolgersi a personale qualificato. 5. Protocolli domotici disponibili: KNX, Modbus, BACnet. L'utilizzo della scheda di interfaccia SC-BIKN2-E inibisce alcune funzioni dell'unità. Rivolgersi al proprio referente per ulteriori approfondimenti.

KIREIA Smart

PARETE



OPZIONALE



<TELECOMANDO>
INCLUSO



SRC 25~35 ZSP-W



SRC 50 ZSP-W



Per modelli
fino a 3,2 kW



Modello unità interna	SRK 25 ZSP-W		SRK 35 ZSP-W		SRK 50 ZSP-W	
Modello unità esterna	SRC 25 ZSP-W		SRC 35 ZSP-W		SRC 50 ZSP-W	
Tipo	Pompa di calore DC-Inverter					
Controllo (in dotazione)	Telecomando					
Dati Nominali						
Capacità nominale (T=+35°C)	Raffrescamento	kW	2,50 (0,90~3,10)	3,20 (0,90~3,70)	5,00 (1,30~5,20)	
Potenza assorbita nominale (T=+35°C)		kW	0,71 (0,20~1,01)	0,91 (0,20~1,32)	1,76 (0,29~1,86)	
Coefficiente di efficienza energetica nominale		EER ¹	3,52	3,52	2,87	
Capacità nominale (T=+7°C)	Riscaldamento	kW	2,80 (1,00~4,10)	3,60 (1,00~4,60)	5,60 (1,20~5,80)	
Potenza assorbita nominale (T=+7°C)		kW	0,69 (0,20~1,43)	0,93 (0,20~1,43)	1,66 (0,27~1,84)	
Coefficiente di prestazione energetica nominale		COP ¹	4,05	3,87	3,37	
Dati Stagionali						
Carico teorico (Pdesignc)	Raffrescamento	kW	2,50	3,20	5,00	
Indice di efficienza energetica stagionale		SEER ²	6,80	7,30	6,20	
Classe di efficienza energetica stagionale		626/2011 ³	A++	A++	A++	
Consumo energetico annuo		kWh/a	129	154	283	
Carico teorico (Pdesignh) @ -10°C	Riscaldamento (condizioni climatiche medie)	kW	2,80	3,00	3,80	
Indice di efficienza energetica stagionale		SCOP ²	4,10	4,40	4,20	
Classe di efficienza energetica stagionale		626/2011 ³	A+	A+	A+	
Consumo energetico annuo		kWh/a	957	955	1269	
Dati elettrici						
Alimentazione elettrica	Unità esterna	Ph-V-Hz	1Ph - 220/240V - 50Hz			
Cavo di alimentazione		Tipo	3 x 2,5 mm ²		3 x 4 mm ²	
Fili collegamento tra U.I. e U.E.		n°	4		4	
Corrente assorbita nominale	Raffrescamento	A	3,40	4,30	7,60	
	Riscaldamento	A	3,40	4,30	7,30	
Corrente massima	A	9,00	9,00	14,50		
Potenza assorbita massima	kW	1,65	1,65	2,68		
Dati circuito frigorifero						
Refrigerante ⁴		Tipo (GWP)	R32 (675)			
Quantità pre-carica refrigerante		Kg	0,55	0,68	1,10	
Tonnellate di CO2 equivalenti		t	0,371	0,459	0,743	
Diámetro tubazioni frigorifere liquido/gas		mm (pollici)	6,35(1/4") - 9,52(3/8")		6,35(1/4") - 9,52(3/8")	
Max lunghezza splittaggio		m	15	15	25	
Max dislivello U.I./U.E.		m	10	10	15	
Lunghezza splittaggio senza carica aggiuntiva		m	10	15	15	
Carica aggiuntiva		g/m	20	20	20	
Specifiche unità interna						
Dimensioni	LxPxH	mm	783x210x267	783x210x267	783x210x267	
Peso Netto		Kg	7	7	7,5	
Livello potenza sonora	Max	dB(A)	57	58	63	
	Raffrescamento		45/34/23	45/36/23	46/39/24	
Livello pressione sonora (Hi/Me/Lo)	Riscaldamento	dB(A)	43/34/26	44/36/28	48/41/30	
	Raffrescamento		600/438/252	570/408/252	594/432/228	
Volume aria trattata (Hi/Me/Lo)	Riscaldamento	m ³ /h	570/438/312	576/444/330	720/552/372	
	Raffrescamento					
Specifiche unità esterna						
Dimensioni	LxPxH	mm	645(+57)x275x540	645(+57)x275x540	780(+62)x290x595	
Peso netto		Kg	26,5	28,5	36	
Livello potenza sonora	Max	dB(A)	57	60	66	
Livello pressione sonora	Max	dB(A)	47	48	52	
Volume aria trattata	Max	m ³ /h	1422	1368	2262	
Limiti di funzionamento (temperatura esterna)	Raffrescamento	°C	-15~46			
	Riscaldamento	°C	-15~24			
Parti opzionali						
Modulo Wi-Fi	INWFIUNIO11000					
Interfaccia per connessione domotica e comando a filo	Non disponibile per questo prodotto					

1. Valore misurato secondo la norma armonizzata EN14511. 2. Regolamento UE N.206/2012 - Valore misurato secondo la norma armonizzata EN14825. 3. Regolamento Delegato UE N.626/2011 relativo alla nuova etichettatura indicante il consumo di energia dei condizionatori d'aria. 4. La perdita di refrigerante contribuisce al cambiamento climatico. In caso di rilascio nell'atmosfera, i refrigeranti con un potenziale di riscaldamento globale (GWP) più basso contribuiscono in misura minore al riscaldamento globale rispetto a quelli con un GWP più elevato. Questo apparecchio contiene un fluido refrigerante con un GWP di 675. Se 1 kg di questo fluido refrigerante fosse rilasciato nell'atmosfera, quindi, l'impatto sul riscaldamento globale sarebbe 675 volte più elevato rispetto a 1 kg di CO2, per un periodo di 100 anni. In nessun caso l'utente deve cercare di intervenire sul circuito refrigerante o di disassemblare il prodotto. In caso di necessità occorre sempre rivolgersi a personale qualificato.

KIREIA EVO

PARETE

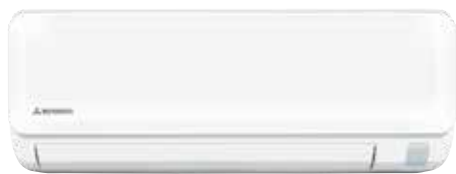

SRK 15~50 ZTL-W



<INTEGRATO>



<FILTRO ALLERGEN CLEAR>



<TELECOMANDO INCLUSO>

SRC 15 ZTL-W
SRC 20 ZTL-W
SRC 25 ZTL-W
SRC 35 ZTL-W

SRC 50 ZTL-W
*La funzione "timer settimanale" può essere utilizzata solo dall'applicazione WF-RAC



Per i modelli fino a 3,5 kW

CONTO TERMICO 2.0

65% ECOBONUS

50% BONUS CASA

Modello unità interna	SRK 15 ZTL-W	SRK 20 ZTL-W	SRK 25 ZTL-W	SRK 35 ZTL-W	SRK 50 ZTL-W		
Modello unità esterna	SRC 15 ZTL-W	SRC 20 ZTL-W	SRC 25 ZTL-W	SRC 35 ZTL-W	SRC 50 ZTL-W		
Tipo	Pompa di calore DC-Inverter						
Controllo (in dotazione)	Telecomando						
Dati Nominali							
Capacità nominale (T=+35°C)	Raffrescamento	kW	1,50 (0,80~2,50)	2,00 (0,70~2,80)	2,50 (0,80~3,20)	3,50 (0,80~3,70)	5,00 (1,30~5,30)
Potenza assorbita nominale (T=+35°C)		kW	0,35 (0,20~0,85)	0,51 (0,20~0,92)	0,58 (0,19~0,95)	1,05 (0,19~1,30)	1,59 (0,29~1,77)
Coefficiente di efficienza energetica nominale		EER ¹	4,29	3,92	4,31	3,33	3,14
Capacità nominale (T=+7°C)	Riscaldamento	kW	2,00 (0,90~4,10)	2,70 (0,90~4,20)	3,00 (1,00~4,80)	3,80 (1,00~4,90)	5,80 (1,30~6,30)
Potenza assorbita nominale (T=+7°C)		kW	0,42 (0,21~1,39)	0,64 (0,21~1,40)	0,66 (0,21~1,48)	0,90 (0,21~1,50)	1,62 (0,27~2,04)
Coefficiente di prestazione energetica nominale		COP ¹	4,76	4,22	4,55	4,22	3,58
Dati Stagionali							
Carico teorico (Pdesignc)	Raffrescamento	kW	1,50	2,00	2,50	3,50	5,00
Indice di efficienza energetica stagionale		SEER ²	6,40	6,70	6,90	6,50	6,50
Classe di efficienza energetica stagionale		626/2011 ³	A++	A++	A++	A++	A++
Consumo energetico annuo		kWh/a	83	105	127	189	270
Carico teorico (Pdesignh) @ -10°C	Riscaldamento (condizioni climatiche medie)	kW	2,30	2,40	2,70	2,80	4,00
Indice di efficienza energetica stagionale		SCOP ²	4,40	4,40	4,70	4,70	4,30
Classe di efficienza energetica stagionale		626/2011 ³	A+	A+	A++	A++	A+
Consumo energetico annuo		kWh/a	732	764	804	835	1302
Dati elettrici							
Alimentazione elettrica	Unità esterna	Ph-V-Hz	1Ph - 220/240V - 50Hz				
Cavo di alimentazione		Tipo	3 x 2,5 mm ²	3 x 2,5 mm ²	3 x 2,5 mm ²	3 x 2,5 mm ²	3 x 4 mm ²
Fili collegamento tra U.I. e U.E.		n°	4	4	4	4	4
Corrente assorbita nominale	Raffrescamento	A	2,00	2,90	3,20	4,90	7,00
	Riscaldamento	A	2,40	3,50	3,60	4,30	7,10
Corrente massima	A	9,00	9,00	9,00	9,00	14,50	
Potenza assorbita massima	kW	1,53	1,53	1,63	1,65	2,24	
Dati circuito frigorifero							
Refrigerante ⁴	Tipo (GWP)	R32 (675)					
Quantità pre-carica refrigerante	Kg	0,43	0,43	0,59	0,59	0,90	
Tonnellate di CO2 equivalenti	t	0,290	0,290	0,398	0,398	0,606	
Diametro tubazioni frigorifere liquido/gas	mm (pollici)	6,35(1/4") - 9,52(3/8")	6,35(1/4") - 9,52(3/8")	6,35(1/4") - 9,52(3/8")	6,35(1/4") - 9,52(3/8")	6,35(1/4") - 12,74(1/2")	
Max lunghezza splittaggio	m	20	20	20	20	25	
Max dislivello U.I./U.E.	m	15	15	15	15	20	
Lunghezza splittaggio senza carica aggiuntiva	m	10	10	10	10	15	
Carica aggiuntiva	g/m	20	20	20	20	20	
Specifiche unità interna							
Dimensioni	LxPxH	mm	798x210x294	798x210x294	798x210x294	798x210x294	798x210x294
Peso Netto	Kg		8,5	8,5	9	9	9,5
Livello potenza sonora	Max	dB(A)	53	54	55	57	60
	Raffrescamento		36/30/23/19	37/31/23/19	41/36/26/22	42/37/27/22	47/40/32/25
Livello pressione sonora (Hi/Me/Lo/ULO)	Riscaldamento	dB(A)	38/32/24/19	39/34/25/19	41/36/29/22	43/37/31/22	47/40/33/25
	Raffrescamento		570/450/294/228	594/468/294/228	600/480/318/264	624/510/330/264	750/624/432/324
Volume aria trattata (Hi/Me/Lo/ULO)	Riscaldamento	m ³ /h	600/522/348/264	624/546/372/264	660/564/390/300	708/588/408/300	756/690/534/384
	Raffrescamento						
Specifiche unità esterna							
Dimensioni	LxPxH	mm	645(+57)x275x540	645(+57)x275x540	645(+57)x275x540	645(+57)x275x540	780(+62)x290x595
Peso netto	Kg		19,5	19,5	21,5	21,5	31,5
Livello potenza sonora	Max	dB(A)	57	58	59	62	65
Livello pressione sonora	Max	dB(A)	44	46	47	50	53
Volume aria trattata	Max	m ³ /h	1776	1776	1302	1446	2028
Limiti di funzionamento (temperatura esterna)	Raffrescamento	°C	-15~46				
	Riscaldamento	°C	-15~24				
Parti opzionali							
Modulo Wi-Fi			Integrato				
Interfaccia per connessione domotica e comando a filo ⁵			SC-BIKN2-E				

1. Valore misurato secondo la norma armonizzata EN14511. 2. Regolamento UE N.206/2012 - Valore misurato secondo la norma armonizzata EN14825. 3. Regolamento Delegato UE N.626/2011 relativo alla nuova etichettatura indicante il consumo di energia dei condizionatori d'aria. 4. La perdita di refrigerante contribuisce al cambiamento climatico. In caso di rilascio nell'atmosfera, i refrigeranti con un potenziale di riscaldamento globale (GWP) più basso contribuiscono in misura minore al riscaldamento globale rispetto a quelli con un GWP più elevato. Questo apparecchio contiene un fluido refrigerante con un GWP di 675. Se 1 kg di questo fluido refrigerante fosse rilasciato nell'atmosfera, quindi, l'impatto sul riscaldamento globale sarebbe 675 volte più elevato rispetto a 1 kg di CO₂ per un periodo di 100 anni. In nessun caso l'utente deve cercare di intervenire sul circuito refrigerante o di disassemblare il prodotto. In caso di necessità occorre sempre rivolgersi a personale qualificato. 5. Protocolli domotici disponibili: KNX, Modbus, BACnet. L'utilizzo della scheda di interfaccia SC-BIKN2-E imbisce alcune funzioni dell'unità. Rivolgersi al proprio referente per ulteriori approfondimenti.

KIREIA EVO

PARETE

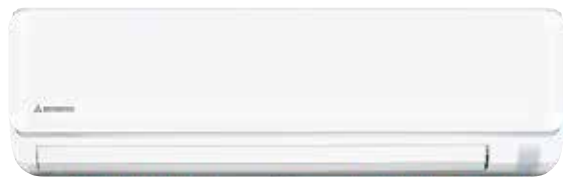

SRK 63~71 ZTL-W



<INTEGRATO>



<FILTRO ALLERGEN CLEAR>

<TELECOMANDO INCLUSO>

SRC 63~71 ZTL-W



*la funzione "timer settimanale" può essere utilizzata solo dall'applicazione WF-RAC

Modello unità interna		SRK 63 ZTL-W		SRK 71 ZTL-W	
Modello unità esterna		SRC 63 ZTL-W		SRC 71 ZTL-W	
Tipo		Pompa di calore DC-Inverter			
Controllo (in dotazione)		Telecomando			
Dati Nominali					
Capacità nominale (T=+35°C)	Raffrescamento	kW	6,30 (1,20~7,10)	7,10 (1,20~7,30)	
Potenza assorbita nominale (T=+35°C)		kW	1,84 (0,27~2,43)	2,45 (0,28~2,67)	
Coefficiente di efficienza energetica nominale		EER ¹	3,42	2,90	
Capacità nominale (T=+7°C)	Riscaldamento	kW	7,10 (1,00~8,50)	8,00 (1,10~9,10)	
Potenza assorbita nominale (T=+7°C)		kW	2,01 (0,25~2,89)	2,37 (0,26~3,30)	
Coefficiente di prestazione energetica nominale		COP ¹	3,53	3,38	
Dati Stagionali					
Carico teorico (Pdesignc)	Raffrescamento	kW	6,30	7,10	
Indice di efficienza energetica stagionale		SEER ²	7,50	7,10	
Classe di efficienza energetica stagionale		626/2011 ³	A++	A++	
Consumo energetico annuo		kWh/a	295	351	
Carico teorico (Pdesignh) @ -10°C	Riscaldamento (condizioni climatiche medie)	kW	5,30	6,20	
Indice di efficienza energetica stagionale		SCOP ²	4,60	4,40	
Classe di efficienza energetica stagionale		626/2011 ³	A++	A+	
Consumo energetico annuo		kWh/a	1615	1972	
Dati elettrici					
Alimentazione elettrica	Unità esterna	Ph-V-Hz	1Ph - 220/240V - 50Hz		
Cavo di alimentazione		Tipo	3 x 4 mm ²	3 x 4 mm ²	
Fili collegamento tra U.I. e U.E.		n°	4	4	
Corrente assorbita nominale	Raffrescamento	A	8,10	10,80	
	Riscaldamento	A	8,80	10,40	
Corrente massima		A	17,00	17,00	
Potenza assorbita massima		kW	3,18	3,63	
Dati circuito frigorifero					
Refrigerante ⁴		Tipo (GWP)	R32 (675)		
Quantità pre-carica refrigerante		Kg	1,20	1,20	
Tonnellate di CO2 equivalenti		t	0,810	0,810	
Diametro tubazioni frigorifere liquido/gas		mm (pollici)	6,35(1/4") - 12,74(1/2")	6,35(1/4") - 12,74(1/2")	
Max lunghezza splittaggio		m	30	30	
Max dislivello U.I./U.E.		m	20	20	
Lunghezza splittaggio senza carica aggiuntiva		m	15	15	
Carica aggiuntiva		g/m	20	20	
Specifiche unità interna					
Dimensioni	LxPxH	mm	998x230x294	998x230x294	
Peso Netto		Kg	12	12	
Livello potenza sonora	Max	dB(A)	60	61	
	Raffrescamento		46/43/38/30	48/44/39/31	
Livello pressione sonora (Hi/Me/Lo/ULo)	Riscaldamento	dB(A)	47/43/39/32	47/44/40/33	
	Raffrescamento		1020/882/726/564	1050/912/756/564	
Volume aria trattata (Hi/Me/Lo/ULo)	Riscaldamento	m ³ /h	1104/1032/846/696	1134/1062/876/696	
	Raffrescamento				
Specifiche unità esterna					
Dimensioni	LxPxH	mm	800(+71)x290x640	800(+71)x290x640	
Peso netto		Kg	42,5	42,5	
Livello potenza sonora	Max	dB(A)	66	66	
Livello pressione sonora	Max	dB(A)	54	54	
Volume aria trattata	Max	m ³ /h	2580	2580	
Limiti di funzionamento (temperatura esterna)	Raffrescamento	°C		-15~46	
	Riscaldamento	°C		-15~24	
Parti opzionali					
Modulo Wi-Fi				Integrato	
Interfaccia per connessione domotica e comando a filo ⁵				SC-BIKN2-E	

1. Valore misurato secondo la norma armonizzata EN14511. 2. Regolamento UE N.206/2012 - Valore misurato secondo la norma armonizzata EN14825. 3. Regolamento Delegato UE N.626/2011 relativo alla nuova etichettatura indicante il consumo di energia dei condizionatori d'aria. 4. La perdita di refrigerante contribuisce al cambiamento climatico. In caso di rilascio nell'atmosfera, i refrigeranti con un potenziale di riscaldamento globale (GWP) più basso contribuiscono in misura minore al riscaldamento globale rispetto a quelli con un GWP più elevato. Questo apparecchio contiene un fluido refrigerante con un GWP di 675. Se 1 kg di questo fluido refrigerante fosse rilasciato nell'atmosfera, quindi, l'impatto sul riscaldamento globale sarebbe 675 volte più elevato rispetto a 1 kg di CO2, per un periodo di 100 anni. In nessun caso l'utente deve cercare di intervenire sul circuito refrigerante o di disassemblare il prodotto. In caso di necessità occorre sempre rivolgersi a personale qualificato. 5. Protocolli domotici disponibili: KNX, Modbus, BACnet. L'utilizzo della scheda di interfaccia SC-BIKN2-E inibisce alcune funzioni dell'unità. Rivolgersi al proprio referente per ulteriori approfondimenti.

LARGE COMFORT

PARETE



SRK 63~80 ZR-WF

<INTEGRATO>

<FILTRO ALLERGEN CLEAR>

<TELECOMANDO INCLUSO>

SRC 63 ZR-W

SRC 71~80 ZR-W



Per tutti i modelli



Modello unità interna	SRK 63 ZR-WF		SRK 71 ZR-WF		SRK 80 ZR-WF	
Modello unità esterna	SRC 63 ZR-W		SRC 71 ZR-W		SRC 80 ZR-W	
Tipo	Pompa di calore DC-Inverter					
Controllo (in dotazione)	Telecomando					
Dati Nominali						
Capacità nominale (T=+35°C)	Raffrescamento	kW	6,30 (1,20~7,40)	7,10 (2,30~7,80)	8,00 (2,30~9,70)	
Potenza assorbita nominale (T=+35°C)		kW	1,63 (0,20~2,50)	1,93 (0,48~2,40)	2,09 (0,48~3,20)	
Coefficiente di efficienza energetica nominale		EER ¹	3,89	3,68	3,83	
Capacità nominale (T=+7°C)	Riscaldamento	kW	7,10 (0,80~9,30)	8,00 (2,00~10,80)	9,00 (2,10~11,20)	
Potenza assorbita nominale (T=+7°C)		kW	1,64 (0,16~2,80)	1,95 (0,40~3,60)	2,27 (0,40~3,50)	
Coefficiente di prestazione energetica nominale		COP ¹	4,33	4,10	3,96	
Dati Stagionali						
Carico teorico (Pdesignc)	Raffrescamento	kW	6,30	7,10	8,00	
Indice di efficienza energetica stagionale		SEER ²	8,10	7,40	7,00	
Classe di efficienza energetica stagionale		626/2011 ³	A++	A++	A++	
Consumo energetico annuo		kWh/a	273	337	401	
Carico teorico (Pdesignh) @ -10°C	Riscaldamento (condizioni climatiche medie)	kW	5,40	6,60	7,10	
Indice di efficienza energetica stagionale		SCOP ²	4,70	4,50	4,40	
Classe di efficienza energetica stagionale		626/2011 ³	A++	A+	A+	
Consumo energetico annuo		kWh/a	1608	2055	2259	
Dati elettrici						
Alimentazione elettrica	Unità esterna	Ph-V-Hz	1Ph - 220/240V - 50Hz			
Cavo di alimentazione		Tipo	3 x 4 mm ²	3 x 4 mm ²	3 x 4 mm ²	
Fili collegamento tra U.I. e U.E.		n°	4	4	4	
Corrente assorbita nominale	Raffrescamento	A	7,20	8,60	9,30	
	Riscaldamento	A	7,20	8,70	10,10	
Corrente massima		A	14,50	17,00	17,00	
Potenza assorbita massima		kW	2,90	3,65	3,65	
Dati circuito frigorifero						
Refrigerante ⁴		Tipo (GWP)	R32 (675)			
Quantità pre-carica refrigerante		Kg	1,25	1,50	1,60	
Tonnellate di CO2 equivalenti		t	0,844	1,013	1,080	
Diametro tubazioni frigorifere liquido/gas		mm (pollici)	6,35(1/4") - 12,74(1/2")	6,35(1/4") - 15,88(5/8")	6,35(1/4") - 15,88(5/8")	
Max lunghezza splittaggio		m	30	30	30	
Max dislivello U.I./U.E.		m	20	20	20	
Lunghezza splittaggio senza carica aggiuntiva		m	15	15	15	
Carica aggiuntiva		g/m	20	25	25	
Specifiche unità interna						
Dimensioni	LxPxH	mm	1197x262x339	1197x262x339	1197x262x339	
Peso Netto		Kg	15,5	15,5	16,5	
Livello potenza sonora	Max	dB(A)	58	60	62	
	Raffrescamento		44/39/35/25	44/41/37/25	47/44/39/26	
Livello pressione sonora (Hi/Me/Lo/Ulo)	Riscaldamento	dB(A)	44/38/34/28	46/39/35/28	47/41/36/29	
	Raffrescamento		1230/1086/942/624	1230/1116/972/624	1410/1212/1050/624	
Volume aria trattata (Hi/Me/Lo/Ulo)	Riscaldamento	m ³ /h	1350/1140/990/786	1500/1188/1038/798	1590/1278/1104/810	
	Raffrescamento					
Specifiche unità esterna						
Dimensioni	LxPxH	mm	800(+71)x290x640	880(+88)x340x750	880(+88)x340x750	
Peso netto		Kg	45	56	57	
Livello potenza sonora	Max	dB(A)	65	63	67	
Livello pressione sonora	Max	dB(A)	54	53	56	
Volume aria trattata	Max	m ³ /h	2490	3300	3780	
Limiti di funzionamento (temperatura esterna)	Raffrescamento	°C		-15~46		
	Riscaldamento	°C		-15~24		
Parti opzionali						
Modulo Wi-Fi				Integrato		
Interfaccia per connessione domotica e comando a filo ⁵				SC-BIKN2-E		

1. Valore misurato secondo la norma armonizzata EN14511. 2. Regolamento UE N.206/2012 - Valore misurato secondo la norma armonizzata EN14825. 3. Regolamento Delegato UE N.626/2011 relativo alla nuova etichettatura indicante il consumo di energia dei condizionatori d'aria. 4. La perdita di refrigerante contribuisce al cambiamento climatico. In caso di rilascio nell'atmosfera, i refrigeranti con un potenziale di riscaldamento globale (GWP) più basso contribuiscono in misura minore al riscaldamento globale rispetto a quelli con un GWP più elevato. Questo apparecchio contiene un fluido refrigerante con un GWP di 675. Se 1 kg di questo fluido refrigerante fosse rilasciato nell'atmosfera, quindi, l'impatto sul riscaldamento globale sarebbe 675 volte più elevato rispetto a 1 kg di CO2, per un periodo di 100 anni. In nessun caso l'utente deve cercare di intervenire sul circuito refrigerante o di disassemblare il prodotto. In caso di necessità occorre sempre rivolgersi a personale qualificato. 5. Protocolli domotici disponibili: KNX, Modbus, BACnet. L'utilizzo della scheda di interfaccia SC-BIKN2-E inibisce alcune funzioni dell'unità. Rivolgersi al proprio referente per ulteriori approfondimenti.

PRIMARY HEATING

CONSOLE



SRF 25~35 ZS-W / SRF 50 ZSX-W



OPZIONALE



<TELECOMANDO>
INCLUSO



SRC 25~35 ZS-W2



SRC 50 ZSX-W3



Per tutti i modelli

CONTO TERMICO 2.0

65% ECOBONUS

50% BONUS CASA

Modello unità interna	SRF 25 ZS-W		SRF 35 ZS-W		SRF 50 ZSX-W	
Modello unità esterna	SRC 25 ZS-W2		SRC 35 ZS-W2		SRC 50 ZSX-W3	
Tipo	Pompa di calore DC-Inverter					
Controllo (in dotazione)	Telecomando					
Dati Nominali						
Capacità nominale (T=+35°C)	Raffrescamento	kW	2,50 (0,90~3,10)	3,50 (0,90~4,10)	5,00 (1,10~5,60)	
Potenza assorbita nominale (T=+35°C)		kW	0,59 (0,19~0,89)	0,82 (0,18~1,33)	1,32 (0,19~1,90)	
Coefficiente di efficienza energetica nominale		EER ¹	4,24	4,27	3,79	
Capacità nominale (T=+7°C)	Riscaldamento	kW	2,90 (0,80~3,70)	4,50 (0,80~5,20)	6,00 (0,80~7,40)	
Potenza assorbita nominale (T=+7°C)		kW	0,66 (0,20~1,14)	1,12 (0,19~1,53)	1,58 (0,19~2,34)	
Coefficiente di prestazione energetica nominale		COP ¹	4,39	4,02	3,80	
Dati Stagionali						
Carico teorico (Pdesignc)	Raffrescamento	kW	2,50	3,50	5,00	
Indice di efficienza energetica stagionale		SEER ²	7,40	8,10	7,50	
Classe di efficienza energetica stagionale		626/2011 ³	A++	A++	A++	
Consumo energetico annuo		kWh/a	119	152	234	
Carico teorico (Pdesignh) @ -10°C	Riscaldamento (condizioni climatiche medie)	kW	2,40	2,90	4,10	
Indice di efficienza energetica stagionale		SCOP ²	4,00	4,70	4,60	
Classe di efficienza energetica stagionale		626/2011 ³	A+	A++	A++	
Consumo energetico annuo		kWh/a	840	864	1247	
Dati elettrici						
Alimentazione elettrica	Unità esterna	Ph-V-Hz	1Ph - 220/240V - 50Hz			
Cavo di alimentazione		Tipo	3 x 2,5 mm ²	3 x 2,5 mm ²	3 x 4 mm ²	
Fili collegamento tra U.I. e U.E.		n°	4	4	4	
Corrente assorbita nominale	Raffrescamento	A	3,00	3,90	5,80	
	Riscaldamento	A	3,30	5,10	6,90	
Corrente massima	A	9,00	9,00	15,00	15,00	
Potenza assorbita massima	kW	1,65	1,65	2,90	2,90	
Dati circuito frigorifero						
Refrigerante ⁴		Tipo (GWP)	R32 (675)			
Quantità pre-carica refrigerante		Kg	0,62	0,78	1,3	
Tonnellate di CO2 equivalenti		t	0,419	0,527	0,878	
Diametro tubazioni frigorifere liquido/gas		mm (pollici)	6,35(1/4") - 9,52(3/8")	6,35(1/4") - 9,52(3/8")	6,35(1/4") - 12,74(1/2")	
Max lunghezza splittaggio		m	20	20	30	
Max dislivello U.I./U.E.		m	10	10	20	
Lunghezza splittaggio senza carica aggiuntiva		m	10	15	15	
Carica aggiuntiva		g/m	20	20	20	
Specifiche unità interna						
Dimensioni	LxPxH	mm	860x238x600	860x238x600	860x238x600	
Peso Netto		Kg	18	19	19	
Livello potenza sonora	Max	dB(A)	51	52	58	
	Raffrescamento		38/32/29/25	40/35/33/29	46/38/33/28	
Livello pressione sonora (Hi/Me/Lo/ULo)	Riscaldamento	dB(A)	39/35/33/39	41/36/35/33	46/41/38/32	
	Raffrescamento		540/456/402/348	552/468/438/384	690/576/444/396	
Volume aria trattata (Hi/Me/Lo/ULo)	Riscaldamento	m ³ /h	630/492/462/396	642/498/486/444	720/600/564/456	
	Raffrescamento					
Specifiche unità esterna						
Dimensioni	LxPxH	mm	780(+62)x290x540	780(+62)x290x540	800(+71)x290x640	
Peso netto		Kg	31	34,5	45	
Livello potenza sonora	Max	dB(A)	60	64	63	
Livello pressione sonora	Max	dB(A)	47	51	51	
Volume aria trattata	Max	m ³ /h	1644	1890	2340	
Limiti di funzionamento (temperatura esterna)	Raffrescamento	°C		-15~46		
	Riscaldamento	°C		-15~24		
Parti opzionali						
Modulo Wi-Fi				WF-RAC		
Interfaccia per connessione domotica e comando a filo ⁵				SC-BIKN2-E		

1. Valore misurato secondo la norma armonizzata EN14511. 2. Regolamento UE N.206/2012 - Valore misurato secondo la norma armonizzata EN14825. 3. Regolamento Delegato UE N.626/2011 relativo alla nuova etichettatura indicante il consumo di energia dei condizionatori d'aria. 4. La perdita di refrigerante contribuisce al cambiamento climatico. In caso di rilascio nell'atmosfera, i refrigeranti con un potenziale di riscaldamento globale (GWP) più basso contribuiscono in misura minore al riscaldamento globale rispetto a quelli con un GWP più elevato. Questo apparecchio contiene un fluido refrigerante con un GWP di 675. Se 1 kg di questo fluido refrigerante fosse rilasciato nell'atmosfera, quindi, l'impatto sul riscaldamento globale sarebbe 675 volte più elevato rispetto a 1 kg di CO2, per un periodo di 100 anni. In nessun caso l'utente deve cercare di intervenire sul circuito refrigerante o di disassemblare il prodotto. In caso di necessità occorre sempre rivolgersi a personale qualificato. 5. L'utilizzo del modulo Wi-Fi esclude la possibilità di connettere qualsiasi altro accessorio opzionale. 6. Protocolli domotici disponibili: KNX, Modbus, BACnet. L'utilizzo della scheda di interfaccia SC-BIKN2-E inibisce alcune funzioni dell'unità. Rivolgersi al proprio referente per ulteriori approfondimenti.

LIGHT COMMERCIAL

CANALIZZABILE A BASSA PREVALENZA



SRR 25-35-50-60 ZS-W



OPZIONALE



<TELECOMANDO>
INCLUSO



SRC 25-35 ZS-W2



SRC 50-60 ZSX-W3



Per modelli da
2,5 a 5,0 kW



Modello unità interna	SRR 25 ZS-W		SRR 35 ZS-W		SRR 50 ZS-W		SRR 60 ZS-W	
Modello unità esterna	SRC 25 ZS-W2		SRC 35 ZS-W2		SRC 50 ZSX-W3		SRC 60 ZSX-W3	
Tipo								
Controllo (in dotazione)								
Pompa di calore DC-Inverter								
Telecomando								
Dati Nominali								
Capacità nominale (T=+35°C)	Raffrescamento	kW	2,50 (0,90~3,20)	3,50 (0,90~4,10)	5,00 (1,20~6,00)	5,60 (1,20~6,50)		
Potenza assorbita nominale (T=+35°C)		kW	0,62 (0,19~0,99)	0,93 (0,19~1,26)	1,42 (0,22~2,02)	1,70 (0,22~2,57)		
Coefficiente di efficienza energetica nominale		EER ¹	4,03	3,76	3,52	3,29		
Capacità nominale (T=+7°C)	Riscaldamento	kW	2,90 (0,90~4,40)	4,20 (1,00~5,20)	5,40 (1,00~8,20)	6,70 (1,00~8,60)		
Potenza assorbita nominale (T=+7°C)		kW	0,65 (0,19~1,32)	1,01 (0,20~1,45)	1,39 (0,20~2,86)	1,89 (0,20~2,89)		
Coefficiente di prestazione energetica nominale		COP ¹	4,46	4,16	3,88	3,54		
Dati Stagionali								
Carico teorico (Pdesignc)	Raffrescamento	kW	2,50	3,50	5,00	5,60		
Indice di efficienza energetica stagionale		SEER ²	6,60	6,80	6,50	6,20		
Classe di efficienza energetica stagionale		626/2011 ³	A++	A++	A++	A++		
Consumo energetico annuo		kWh/a	133	181	270	316		
Carico teorico (Pdesignh) @ -10°C	Riscaldamento (condizioni climatiche medie)	kW	2,50	3,10	4,50	5,20		
Indice di efficienza energetica stagionale		SCOP ²	4,10	4,50	4,40	4,30		
Classe di efficienza energetica stagionale		626/2011 ³	A+	A+	A+	A+		
Consumo energetico annuo		kWh/a	853	966	1431	1692		
Dati elettrici								
Alimentazione elettrica	Unità esterna	Ph-V-Hz	1Ph - 220/240V - 50Hz					
Cavo di alimentazione		Tipo	3 x 2,5 mm ²		3 x 4 mm ²		3 x 4 mm ²	
Fili collegamento tra U.I. e U.E.		n°	4		4		4	
Corrente assorbita nominale	Raffrescamento	A	3,10		4,30		6,20	
	Riscaldamento	A	3,20		4,70		8,30	
Corrente massima		A	9,00		15,00		15,00	
Potenza assorbita massima		kW	1,65		2,90		2,90	
Dati circuito frigorifero								
Refrigerante ⁴		Tipo (GWP)	R32 (675)					
Quantità pre-carica refrigerante		Kg	0,62		0,78		1,3	
Tonnellate di CO2 equivalenti		t	0,419		0,527		0,878	
Diametro tubazioni frigorifere liquido/gas		mm (pollici)	6,35(1/4") - 9,52(3/8")		6,35(1/4") - 9,52(3/8")		6,35(1/4") - 12,74(1/2")	
Lunghezza splittaggio	Min / Max	m	- / 20		3 / 30		3 / 30	
Max dislivello U.I./U.E.		m	10		20		20	
Lunghezza splittaggio senza carica aggiuntiva		m	15		15		15	
Carica aggiuntiva		g/m	20		20		20	
Specifiche unità interna								
Dimensioni	LxPxH	mm	750x500x200		750x500x200		950x500x200	
Peso Netto		Kg	20,5		20,5		24	
Livello potenza sonora	Max	dB(A)	59		60		63	
Livello pressione sonora (Hi/Me/Lo/Ulo)	Raffrescamento	dB(A)	37/33/30/24		38/34/31/25		41/37/34/29	
	Riscaldamento		40/37/34/28		42/38/35/29		43/39/37/32	
Volume aria trattata (Hi/Me/Lo/Ulo)	Raffrescamento	m ³ /h	570/480/390/270		600/510/420/300		810/660/600/450	
	Riscaldamento		600/540/480/360		630/570/510/390		840/750/660/510	
Prevalenza del ventilatore	Std/Max	Pa	5/35		5/35		5/50	
Specifiche unità esterna								
Dimensioni	LxPxH	mm	780(+62)x290x540		780(+62)x290x540		800(+71)x290x640	
Peso netto		Kg	31		34,5		45	
Livello potenza sonora	Max	dB(A)	58		62		63	
Livello pressione sonora	Max	dB(A)	47		50		51	
Volume aria trattata	Max	m ³ /h	1644		1890		2340	
Limiti di funzionamento (temperatura esterna)	Raffrescamento	°C	-15~46					
	Riscaldamento	°C	-15~24					
Parti opzionali								
Modulo Wi-Fi5			WF-RAC					
Interfaccia per connessione domotica e comando a filo6			SC-BIKN2-E					
Kit ripresa dal basso			UT-BAT1EF			UT-BAT2EF		

1. Valore misurato secondo la norma armonizzata EN14511. 2. Regolamento UE N.206/2012 - Valore misurato secondo la norma armonizzata EN14825. 3. Regolamento Delegato UE N.626/2011 relativo alla nuova etichettatura indicante il consumo di energia dei condizionatori d'aria. 4. La perdita di refrigerante contribuisce al cambiamento climatico. In caso di rilascio nell'atmosfera, i refrigeranti con un potenziale di riscaldamento globale (GWP) più basso contribuiscono in misura minore al riscaldamento globale rispetto a quelli con un GWP più elevato. Questo apparecchio contiene un fluido refrigerante con un GWP di 675. Se 1 kg di questo fluido refrigerante fosse rilasciato nell'atmosfera, quindi, l'impatto sul riscaldamento globale sarebbe 675 volte più elevato rispetto a 1 kg di CO2, per un periodo di 100 anni. In nessun caso l'utente deve cercare di intervenire sul circuito refrigerante o di disassemblare il prodotto. In caso di necessità occorre sempre rivolgersi a personale qualificato. 5. L'utilizzo del modulo Wi-Fi esclude la possibilità di connettere qualsiasi altro accessorio opzionale. 6. Protocolli domotici disponibili: KNX, Modbus, BACnet.

LIGHT COMMERCIAL

CANALIZZABILE A MEDIA PREVALENZA



FDUM 40~50 VH

FDUM 60 VH



OPZIONALE



RCN-KIT4-E2
Kit opzionale



SRC 40 ZSX-W1
SRC 50~60 ZSX-W3



*opzionale

Compatibile con sistemi **AIRZONE**

Per tutti i modelli



Modello unità interna	FDUM 40 VH		FDUM 50 VH		FDUM 60 VH	
Modello unità esterna	SRC 40 ZSX-W1		SRC 50 ZSX-W3		SRC 60 ZSX-W3	
Tipo						
Pompa di calore DC-Inverter						
Dati Nominali						
Capacità nominale (T=+35°C)	Raffrescamento	kW	4,00 (1,10~4,70)	5,00 (1,10~5,60)	5,60 (1,10~6,30)	
Potenza assorbita nominale (T=+35°C)		kW	1,10	1,51	1,54	
Coefficiente di efficienza energetica nominale		EER ¹	3,62	3,31	3,64	
Capacità nominale (T=+7°C)	Riscaldamento	kW	4,50 (0,60~5,40)	5,40 (0,60~6,30)	6,70 (0,60~7,10)	
Potenza assorbita nominale (T=+7°C)		kW	1,10	1,59	1,75	
Coefficiente di prestazione energetica nominale		COP ¹	4,09	3,39	3,83	
Dati Stagionali						
Carico teorico (Pdesignc)	Raffrescamento	kW	4,00	5,00	5,60	
Indice di efficienza energetica stagionale		SEER ²	6,11	5,82	6,43	
Classe di efficienza energetica stagionale		626/2011 ³	A++	A+	A++	
Consumo energetico annuo		kWh/a	230	301	305	
Carico teorico (Pdesignh) @ -10°C	Riscaldamento (condizioni climatiche medie)	kW	3,00	3,70	4,70	
Indice di efficienza energetica stagionale		SCOP ²	3,81	3,89	4,37	
Classe di efficienza energetica stagionale		626/2011 ³	A	A	A+	
Consumo energetico annuo		kWh/a	1102	1332	1508	
Dati elettrici						
Alimentazione elettrica	Unità esterna	Ph-V-Hz	1-220~240V-50Hz			
Cavo di alimentazione		Tipo	3 x 4 mm ²	3 x 4 mm ²	3 x 4 mm ²	
Fili collegamento tra U.I. e U.E.		n°	4	4	4	
Corrente assorbita nominale	Raffrescamento	A	5,10	6,90	6,80	
	Riscaldamento	A	5,00	7,20	7,80	
Corrente massima		A	15,00	15,00	15,00	
Potenza assorbita massima		kW	2,60	2,90	2,90	
Dati circuito frigorifero						
Refrigerante ⁴		Tipo (GWP)	R32 (675)			
Quantità pre-carica refrigerante		Kg	1,30	1,30	1,30	
Tonnellate di CO2 equivalenti		t	0,878	0,878	0,878	
Diametro tubazioni frigorifere liquido/gas		mm (pollici)	6,35(1/4") - 12,74(1/2")	6,35(1/4") - 12,74(1/2")	6,35(1/4") - 12,74(1/2")	
Max lunghezza splittaggio		m	30	30	30	
Max dislivello U.I./U.E.		m	20	20	20	
Lunghezza splittaggio senza carica aggiuntiva		m	15	15	15	
Carica aggiuntiva		g/m	20	20	20	
Specifiche unità interna						
Dimensioni	LxPxH	mm	750x635x280	750x635x280	950x635x280	
Peso Netto		Kg	29	29	34	
Livello potenza sonora	Max	dB(A)	60	60	60	
Livello pressione sonora	P-Hi/Hi/Me/Lo	dB(A)	37/32/29/26	37/32/29/26	36/31/28/25	
Volume aria trattata	P-Hi/Hi/Me/Lo	m ³ /h	780/600/540/480	780/600/540/480	1200/900/780/600	
Prevalenza del ventilatore	Std/Max	Pa	35/100	35/100	35/100	
Specifiche unità esterna						
Dimensioni	LxPxH	mm	800(+71)x290x640	800(+71)x290x640	800(+71)x290x640	
Peso netto		Kg	45	45	45	
Livello potenza sonora	Max	dB(A)	63	63	65	
Livello pressione sonora	Max	dB(A)	52	51	53	
Volume aria trattata	Max	m ³ /h	1980	2340	2490	
Limiti di funzionamento (temperatura esterna)	Raffrescamento	°C	-15~+46			
	Riscaldamento	°C	-20~+20	-15~24		
Accessori						
Filocomando	RC-E5 (LCD) / RC-EX3A (touch) / RCH-E3 (semplificato)					
Telecomando IR (KIT)	RCN-KIT4-E2					
Parti opzionali						
Modulo Wi-Fi	INWFIMH1001R100					
Human sensor (KIT)	LB-KIT2					
Interfaccia SUPERLINK II	SC-ADNA-E					
Filtro ripresa (KIT)	UM-FL1EF				UM-FL2EF	

1. Valore misurato secondo la norma armonizzata EN14511. 2. Regolamento UE N.206/2012 - Valore misurato secondo la norma armonizzata EN14825. 3. Regolamento Delegato UE N.626/2011 relativo alla nuova etichettatura indicante il consumo di energia dei condizionatori d'aria. 4. La perdita di refrigerante contribuisce al cambiamento climatico. In caso di rilascio nell'atmosfera, i refrigeranti con un potenziale di riscaldamento globale (GWP) più basso contribuiscono in misura minore al riscaldamento globale rispetto a quelli con un GWP più elevato. Questo apparecchio contiene un fluido refrigerante con un GWP di 675. Se 1 kg di questo fluido refrigerante fosse rilasciato nell'atmosfera, quindi, l'impatto sul riscaldamento globale sarebbe 675 volte più elevato rispetto a 1 kg di CO2, per un periodo di 100 anni. In nessun caso l'utente deve cercare di intervenire sul circuito refrigerante o di disassemblare il prodotto. In caso di necessità occorre sempre rivolgersi a personale qualificato.

LIGHT COMMERCIAL

SOFFITTO



FDE 40-60 VH



OPZIONALE



RCN-E-E3
Kit opzionale



SRC 40 ZSX-W1
SRC 50-60 ZSX-W3



*opzionale

Per modello
da 4,0 kW



Modello unità interna		FDE 40 VH		FDE 50 VH		FDE 60 VH	
Modello unità esterna		SRC 40 ZSX-W1		SRC 50 ZSX-W3		SRC 60 ZSX-W3	
Tipo		Pompa di calore DC-Inverter					
Dati Nominali							
Capacità nominale (T=+35°C)		kW	4,00 (1,10~4,70)	5,00 (1,10~4,70)	5,60 (1,10~6,30)		
Potenza assorbita nominale (T=+35°C)	Raffrescamento	kW	1,02	1,43	1,51		
Coefficiente di efficienza energetica nominale		EER1	3,92	3,49	3,71		
Capacità nominale (T=+7°C)		kW	4,50 (0,60~5,40)	5,40 (0,60~5,40)	6,70 (0,60~7,10)		
Potenza assorbita nominale (T=+7°C)	Riscaldamento	kW	1,10	1,46	1,86		
Coefficiente di prestazione energetica nominale		COP1	4,09	3,70	3,60		
Dati Stagionali							
Carico teorico (Pdesignc)		kW	4,00	5,00	5,60		
Indice di efficienza energetica stagionale	Raffrescamento	SEER2	A++	A++	A++		
Classe di efficienza energetica stagionale		626/20113	6,46	6,15	6,72		
Consumo energetico annuo		kWh/a	217	285	292		
Carico teorico (Pdesignh) @ -10°C		kW	3,00	3,80	4,50		
Indice di efficienza energetica stagionale	Riscaldamento (condizioni climatiche medie)	SCOP2	4,02	4,07	4,41		
Classe di efficienza energetica stagionale		626/20113	A+	A+	A+		
Consumo energetico annuo		kWh/a	1045	1307	1430		
Dati elettrici							
Alimentazione elettrica	Unità esterna	Ph-V-Hz	1-220~240V-50Hz				
Cavo di alimentazione		Tipo	3 x 4 mm ²	3 x 4 mm ²	3 x 4 mm ²		
Fili collegamento tra U.I. e U.E.		n°	4	4	4		
Corrente assorbita nominale	Raffrescamento	A	4,80	6,60	6,90		
	Riscaldamento	A	5,10	7,00	8,70		
Corrente massima		A	15,00	15,00	15,00		
Potenza assorbita massima		kW	2,60	2,90	2,90		
Dati circuito frigorifero							
Refrigerante ⁴		Tipo (GWP)	R32 (675)				
Quantità pre-carica refrigerante		Kg	1,30	1,30	1,30		
Tonnellate di CO2 equivalenti		t	0,878	0,878	0,878		
Diametro tubazioni frigorifere liquido/gas		mm (pollici)	6,35(1/4") - 12,74(1/2")	6,35(1/4") - 12,74(1/2")	6,35(1/4") - 12,74(1/2")		
Max lunghezza splittaggio		m	30	30	30		
Max dislivello U.I./U.E.		m	20	20	20		
Lunghezza splittaggio senza carica aggiuntiva		m	15	15	15		
Carica aggiuntiva		g/m	20	20	20		
Specifiche unità interna							
Dimensioni	LxPxH	mm	1070x690x210	1070x690x210	1320x690x210		
Peso Netto		Kg	28	28	33		
Livello potenza sonora	Max	dB(A)	60	60	60		
Livello pressione sonora	P-Hi/Hi/Me/Lo	dB(A)	46/38/36/31	46/38/36/31	47/41/37/32		
Volume aria trattata	P-Hi/Hi/Me/Lo	m ³ /h	780/600/540/420	780/600/540/420	1200/960/780/600		
Specifiche unità esterna							
Dimensioni	LxPxH	mm	800(+71)x290x640	800(+71)x290x640	800(+71)x290x640		
Peso netto		Kg	45	45	45		
Livello potenza sonora	Max	dB(A)	63	63	65		
Livello pressione sonora	Max	dB(A)	52	51	53		
Volume aria trattata	Max	m ³ /h	1980	2340	2490		
Limiti di funzionamento (temperatura esterna)	Raffrescamento	°C		-15~+46			
	Riscaldamento	°C	-20~+20		-15~24		
Accessori							
Filocomando			RC-E5 (LCD) / RC-EX3A (touch) / RCH-E3 (semplificato)				
Telecomando IR (KIT)			RCN-E-E3				
Parti opzionali							
Modulo Wi-Fi			INWFIMH1001R100				
Human sensor (KIT)			LB-E				
Interfaccia SUPERLINK II			SC-ADNA-E				

1. Valore misurato secondo la norma armonizzata EN14511. 2. Regolamento UE N.206/2012 - Valore misurato secondo la norma armonizzata EN14825. 3. Regolamento Delegato UE N.626/2011 relativo alla nuova etichettatura indicante il consumo di energia dei condizionatori d'aria. 4. La perdita di refrigerante contribuisce al cambiamento climatico. In caso di rilascio nell'atmosfera, i refrigeranti con un potenziale di riscaldamento globale (GWP) più basso contribuiscono in misura minore al riscaldamento globale rispetto a quelli con un GWP più elevato. Questo apparecchio contiene un fluido refrigerante con un GWP di 675. Se 1 kg di questo fluido refrigerante fosse rilasciato nell'atmosfera, quindi, l'impatto sul riscaldamento globale sarebbe 675 volte più elevato rispetto a 1 kg di CO2, per un periodo di 100 anni. In nessun caso l'utente deve cercare di intervenire sul circuito refrigerante o di disassemblare il prodotto. In caso di necessità occorre sempre rivolgersi a personale qualificato.

FDTC E FDT CASSETTE

Pannello antidraft (opzionale)

Controllo flap flessibile per la prevenzione delle correnti dirette.

4 flap supplementari controllati individualmente in ciascuna modalità operativa: cambiano la direzione del flusso d'aria ed evitano la spiacevole sensazione di correnti dirette.

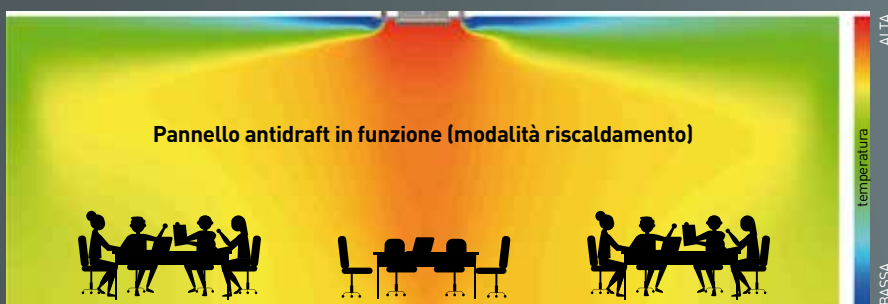
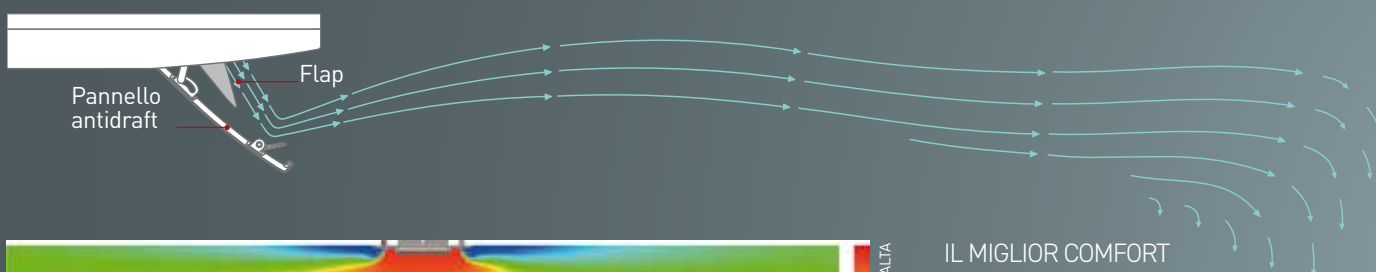

IL MIGLIOR COMFORT

Il pannello antidraft assicura un flusso d'aria uniforme e una temperatura confortevole in ambiente sia in raffreddamento sia in riscaldamento: tramite controllo è possibile eliminare all'istante qualunque corrente d'aria troppo fredda o troppo calda.

Il pannello, inoltre, aiuta l'unità a indirizzare il flusso d'aria in maniera che vi sia una corretta e uniforme diffusione in ambiente. Quando l'unità non è in funzione i flap aggiuntivi sono chiusi.



Pannello in posizione OFF



Pannello in posizione ON

Controllo individuale dei quattro flap (pannelli standard e antidraft)

Il sistema di controllo dei flap permette di orientare il flusso dell'aria a seconda delle necessità.

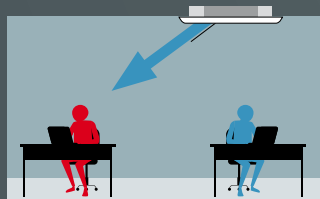

Per raggiungere persone distanti dall'unità.



Per raggiungere solo chi sente troppo caldo o troppo freddo.

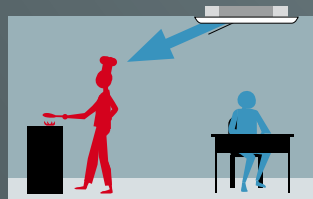

Per raggiungere le parti più calde della stanza.

NOTA

Con il telecomando R.I. non è possibile controllare i flap individualmente.

FDTC CASSETTA 60x60

Design ultra-compatto

FDTC pesa solo 14 kg. L'altezza del sottile pannello e del corpo principale è di soli 248 mm, consentendo un'installazione molto semplice.

Misure ridotte a 620 mm, ideali per l'applicazione nei soffitti modulari europei.

SOLI 10 MM DI SPESSORE

Il pannello di FDTC aderisce perfettamente al soffitto perché sporge solo di 10 mm.

GRIGLIA A NIDO D'APE

MASSIMA COMPATTEZZA

Le dimensioni del pannello si adattano perfettamente al reticolo dei soffitti modulari europei.

 **700 mm** → **620 mm**
precedente modello nuovo modello

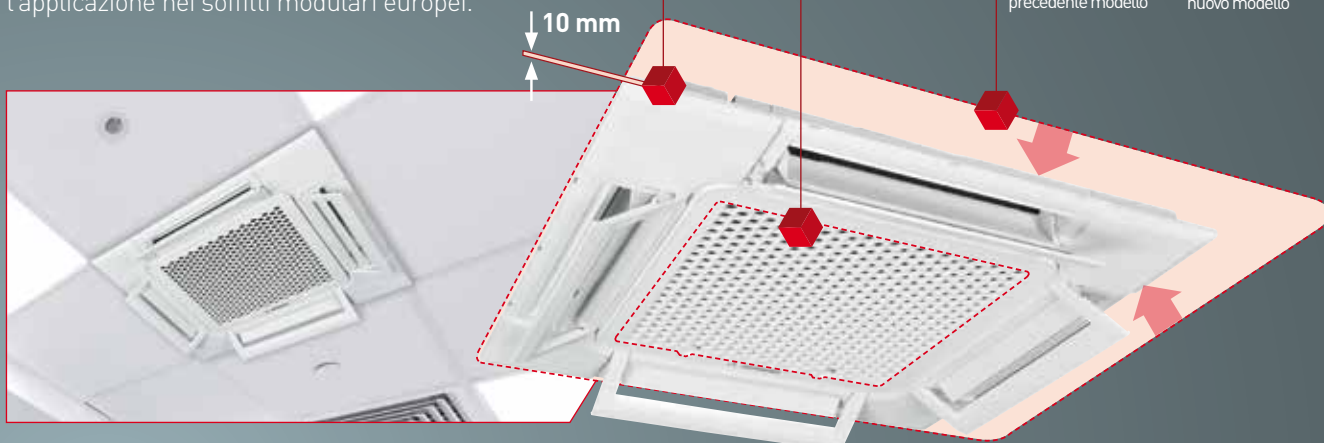

Pannelli standard lineare e a nido d'ape



Pannello standard lineare

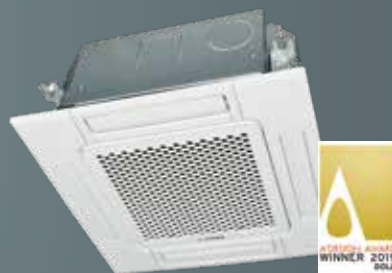

Pannello standard nido d'ape

FDT CASSETTA 84x84

Colori bianco e nero dei pannelli standard e antidraft, per ampliare le possibilità di progettazione in negozi, uffici e ristoranti.



Pannello antidraft bianco

Pannello standard nero

LIGHT COMMERCIAL

CASSETTA 60X60

Per i modelli da 2,5 e 4,0 kW

CONTO TERMICO 2.0

65% ECOBONUS

50% BONUS CASA

NEW



FDTC 25-35 VH1/FDTC 40-60 VH
Pannello standard nido d'ape
TC-PSA-5AW-E

FDTC 25-35 VH1/FDTC 40-60 VH
Pannello antidraft nido d'ape
TC-PSAE-5AW-E

FDTC 25-35 VH1/FDTC 40-60 VH
Pannello standard lineare
TC-PSAG-5AW-E

FDTC 25-35 VH1/FDTC 40-60 VH
Pannello antidraft lineare
TC-PSAGE-5AW-E



*opzionale

Modello unità interna		FDTC 25 VH1	FDTC 35 VH1	FDTC 40 VH	FDTC 50 VH	FDTC 60 VH	
Modello unità esterna		SRC 25 ZS-W2	SRC 35 ZS-W2	SRC 40 ZSX-W1	SRC 50 ZSX-W3	SRC 60 ZSX-W3	
Tipo		Pompa di calore DC-Inverter					
Dati Nominali							
Capacità nominale (T=+35°C)		kW	2,50 (0,90~3,20)	3,50 (0,90~4,30)	4,00 (1,10~4,70)	5,00 (1,10~5,60)	5,60 (1,10~6,30)
Potenza assorbita nominale (T=+35°C)	Raffrescamento	kW	0,61 (0,18~0,98)	0,91 (0,18~1,37)	0,98	1,40	1,73
Coefficiente di efficienza energetica nominale		EER1	4,10	3,85	4,08	3,58	3,23
Capacità nominale (T=+7°C)		kW	2,90 (0,90~4,00)	4,25 (0,90~5,60)	4,50 (0,60~5,40)	5,40 (0,60~6,30)	6,70 (0,60~6,70)
Potenza assorbita nominale (T=+7°C)	Riscaldamento	kW	0,71 (0,19~1,31)	1,15 (0,19~1,33)	1,13	1,53	2,14
Coefficiente di prestazione energetica nominale		COP1	4,08	3,70	3,98	3,53	3,13
Dati Stagionali							
Carico teorico (Pdesignc)		kW	2,50	3,50	4,00	5,00	5,60
Indice di efficienza energetica stagionale	Raffrescamento	SEER2	6,80	7,10	6,94	6,52	6,45
Classe di efficienza energetica stagionale		626/20113	A++	A++	A++	A++	A++
Consumo energetico annuo		kWh/a	129	173	202	269	304
Carico teorico (Pdesignh) @ -10°C		kW	2,40	2,90	4,00	4,30	5,10
Indice di efficienza energetica stagionale	Riscaldamento	SCOP2	4,00	4,60	4,37	4,30	4,10
Classe di efficienza energetica stagionale	(condizioni climatiche medie)	626/20113	A+	A++	A+	A+	A+
Consumo energetico annuo		kWh/a	840	883	1283	1401	1744
Dati elettrici							
Alimentazione elettrica	Unità esterna	Ph-V-Hz	1-220~240V-50Hz				
Cavo di alimentazione		Tipo	3 x 2,5 mm ²	3 x 2,5 mm ²	3 x 4 mm ²	3 x 4 mm ²	3 x 4 mm ²
Fili collegamento tra U.I. e U.E.		n°	4	4	4	4	4
Corrente assorbita nominale	Raffrescamento	A	3,10	4,30	4,30	6,20	7,60
	Riscaldamento	A	3,40	5,30	5,00	6,70	9,40
Corrente massima		A	9,00	9,00	15,00	15,00	15,00
Potenza assorbita massima		kW	1,65	1,65	2,60	2,90	2,90
Dati circuito frigorifero							
Refrigerante4		Tipo (GWP)	R32 (675)				
Quantità pre-carica refrigerante		Kg	0,62	0,78	1,30	1,30	1,30
Tonnellate di CO2 equivalenti		t	0,419	0,527	0,878	0,878	0,878
Diametro tubazioni frigorifere liquido/gas		mm (pollici)	6,35(1/4") - 9,52(3/8")	6,35(1/4") - 9,52(3/8")	6,35(1/4") - 12,74(1/2")	6,35(1/4") - 12,74(1/2")	6,35(1/4") - 12,74(1/2")
Max lunghezza splittaggio		m	20	20	30	30	30
Max dislivello U.I./U.E.		m	10	10	20	20	20
Lunghezza splittaggio senza carica aggiuntiva		m	15	15	15	15	15
Carica aggiuntiva		g/m	20	20	20	20	20
Specifiche unità interna							
Dimensioni	LxPxH	mm	570x570x248	570x570x248	570x570x248	570x570x248	570x570x248
Peso Netto		Kg	13,5	13,5	14	14	14
Livello potenza sonora	Max	dB(A)	52	53	59	59	60
Livello pressione sonora	P-Hi/Hi/Me/Lo	dB(A)	39/36/32/28	41/38/34/30	44/40/35/27	44/40/35/27	46/42/38/31
Volume aria trattata (P-Hi/Hi/Me/Lo)	Raffrescamento	m ³ /h	510/450/420/360	540/480/450/390	780/660/540/420	780/660/540/420	840/720/600/480
	Riscaldamento		570/510/450/390	600/540/480/420	780/660/540/420	780/660/540/420	840/720/600/480
Specifiche unità esterna							
Dimensioni	LxPxH	mm	780(+62)x290x540	780(+62)x290x540	800(+71)x290x640	800(+71)x290x640	800(+71)x290x640
Peso netto		Kg	31	34,5	45	45	45
Livello potenza sonora	Max	dB(A)	59	62	63	63	65
Livello pressione sonora	Max	dB(A)	47	50	52	51	53
Volume aria trattata	Max	m ³ /h	1644	1890	1980	2340	2490
Limiti di funzionamento (temperatura esterna)	Raffrescamento	°C	-15~+46	-15~+46	-15~+46	-15~+46	-15~+46
	Riscaldamento	°C	-15~24	-15~24	-20~+20	-15~24	-15~24
Accessori							
Pannello decorativo			TC-PSA-5AW-E (nido d'ape) / TC-PSAG-5AW-E (lineare)				
Dimensioni pannello	LxPxH	mm	620x620x10	620x620x10	620x620x10	620x620x10	620x620x10
Peso netto		Kg	2,5	2,5	2,5	2,5	2,5
Filocomando			RC-E5 (LCD) / RC-EX3A (touch) / RCH-E3 (semplificato)				
Telecomando IR (KIT angolare)			RCN-TC-5AW-E3				
Parti opzionali							
Modulo Wi-Fi			INWFIMHI001R100				
Human sensor (KIT angolare)			LB-TC-5W-E				
Interfaccia SUPERLINK II			SC-ADNA-E				
Pannello antidraft			TC-PSAE-5AW-E (nido d'ape) / TC-PSAGE-5AW-E (lineare)				

1. Valore misurato secondo la norma armonizzata EN14511.2. Regolamento UEN.206/2012 -- Valore misurato secondo la norma armonizzata EN14825. 3. Regolamento Delegato UEN.626/2011 relativo alla nuova etichettatura indicante il consumo di energia dei condizionatori d'aria. 4. La perdita di refrigerante contribuisce al cambiamento climatico. In caso di rilascio nell'atmosfera, i refrigeranti con un potenziale di riscaldamento globale (GWP) più basso contribuiscono in misura minore al riscaldamento globale rispetto a quelli con un GWP più elevato. Questo apparecchio contiene un fluido refrigerante con un GWP di 675. Se 1 kg di questo fluido refrigerante fosse rilasciato nell'atmosfera, quindi, l'impatto sul riscaldamento globale sarebbe 675 volte più elevato rispetto a 1 kg di CO2, per un periodo di 100 anni. In nessun caso l'utente deve cercare di intervenire sul circuito refrigerante o di disassemblare il prodotto. In caso di necessità occorre sempre rivolgersi a personale qualificato.

LIGHT COMMERCIAL

CASSETTA 84X84

Per tutti i modelli

CONTO TERMICO 2.0

65% ECOBONUS

50% BONUS CASA

NEW



FDT 40~60 VH
Pannello standard bianco
T-PSA-5BW-E

FDT 40~60 VH
Pannello antidraft bianco
T-PSAE-5BW-E

FDT 40~60 VH
Pannello standard nero
T-PSA-5BB-E

FDT 40~60 VH
Pannello antidraft nero
T-PSAE-5BB-E





















*opzionale

Modello unità interna		FDT 40 VH		FDT 50 VH		FDT 60 VH	
Modello unità esterna		SRC 40 ZSX-W1		SRC 50 ZSX-W3		SRC 60 ZSX-W3	
Tipo		Pompa di calore DC-Inverter					
Dati Nominali							
Capacità nominale (T=+35°C)		kW	4,00 (1,10~4,70)	5,00 (1,10~5,60)	5,60 (1,10~6,30)		
Potenza assorbita nominale (T=+35°C)	Raffrescamento	kW	0,89	1,29	1,33		
Coefficiente di efficienza energetica nominale		EER ¹	4,49	3,88	4,21		
Capacità nominale (T=+7°C)			kW	4,5 (0,6~5,4)	5,4 (0,6~6,3)	6,70 (0,60~6,70)	
Potenza assorbita nominale (T=+7°C)	Riscaldamento	kW	1,03	1,31	1,56		
Coefficiente di prestazione energetica nominale		COP ¹	4,37	4,12	4,29		
Dati Stagionali							
Carico teorico (Pdesignc)	Raffrescamento	kW	4,00	5,00	5,60		
Indice di efficienza energetica stagionale		SEER ²	8,63	7,93	8,74		
Classe di efficienza energetica stagionale		626/2011 ³	A+++	A++	A+++		
Consumo energetico annuo		kWh/a	163	221	225		
Carico teorico (Pdesignh) @ -10°C	Riscaldamento (condizioni climatiche medie)	kW	3,90	4,00	5,20		
Indice di efficienza energetica stagionale		SCOP ²	4,62	4,63	5,00		
Classe di efficienza energetica stagionale		626/2011 ³	A++	A++	A++		
Consumo energetico annuo		kWh/a	1167	1210	1455		
Dati elettrici							
Alimentazione elettrica	Unità esterna	Ph-V-Hz	1-220~240V-50Hz				
Cavo di alimentazione		Tipo	3 x 4 mm ²		3 x 4 mm ²		
Fili collegamento tra U.I. e U.E.		n°	4		4		
Corrente assorbita nominale	Raffrescamento	A	4,00		5,80		
	Riscaldamento	A	4,60		5,90		
Corrente massima		A	15,00		15,00		
Potenza assorbita massima		kW	2,60		2,90		
Dati circuito frigorifero							
Refrigerante ⁴		Tipo (GWP)	R32 (675)				
Quantità pre-carica refrigerante		Kg	1,30		1,30		
Tonnellate di CO2 equivalenti		t	0,878		0,878		
Diámetro tubazioni frigorifere liquido/gas		mm (pollici)	6,35(1/4") - 12,74(1/2")		6,35(1/4") - 12,74(1/2")		6,35(1/4") - 12,74(1/2")
Max lunghezza splittaggio		m	30		30		
Max dislivello U.I./U.E.		m	20		20		
Lunghezza splittaggio senza carica aggiuntiva		m	15		15		
Carica aggiuntiva		g/m	20		20		
Specifiche unità interna							
Dimensioni	LxPxH	mm	840X840X236		840X840X236		840X840X236
Peso Netto		Kg	19		19		21
Livello potenza sonora	Max	dB(A)	50		56		59
	Raffrescamento	dB(A)	36/33/30/26		41/33/30/26		44/34/30/27
Livello pressione sonora (P-Hi/Hi/Me/Lo)	Riscaldamento	dB(A)	36/33/28/20		42/33/28/20		44/34/30/23
	P-Hi/Hi/Me/Lo	m ³ /h	1140/960/780/600		1320/960/780/600		1560/1020/840/660
Specifiche unità esterna							
Dimensioni	LxPxH	mm	800(+71)x290x640		800(+71)x290x640		800(+71)x290x640
Peso netto		Kg	45		45		45
Livello potenza sonora	Max	dB(A)	63		63		65
Livello pressione sonora	Max	dB(A)	52		51		53
Volume aria trattata	Max	m ³ /h	1980		2340		2490
Limiti di funzionamento (temperatura esterna)	Raffrescamento	°C	-15~+46		-15~+46		-15~+46
	Riscaldamento	°C	-20~+20		-15~24		-15~24
Accessori							
Pannello decorativo			T-PSA-5BW-E (bianco) / T-PSA-5BB-E (nero)				
Dimensioni pannello	LxPxH	mm	950x950x35		950x950x35		950x950x35
Peso netto		Kg	5		5		5
Filocomando			RC-ES (LCD) / RC-EX3A (touch) / RCH-E3 (semplificato)				
Telecomando IR (KIT angolare)			RCN-T-5BW-E2 (bianco) / RCN-T-5BB-E2 (nero)				
Parti opzionali							
Modulo Wi-Fi			INWFIMH1001R100				
Human sensor (KIT angolare)			LB-T-5BW-E (bianco) / LB-T-5BB-E (nero)				
Interfaccia SUPERLINK II			SC-ADNA-E				
Pannello antidraft			T-PSAE-5BW-E (bianco) / T-PSAE-5BB-E (nero)				

1. Valore misurato secondo la norma armonizzata EN14511.2. Regolamento UEN N.206/2012 - Valore misurato secondo la norma armonizzata EN14825. 3. Regolamento Delegato UEN N.626/2011 relativo alla nuova etichettatura indicante il consumo di energia dei condizionatori d'aria. 4. La perdita di refrigerante contribuisce al cambiamento climatico. In caso di rilascio nell'atmosfera, i refrigeranti con un potenziale di riscaldamento globale (GWP) più basso contribuiscono in misura minore al riscaldamento globale rispetto a quelli con un GWP più elevato. Questo apparecchio contiene un fluido refrigerante con un GWP di 675. Se 1 kg di questo fluido refrigerante fosse rilasciato nell'atmosfera, quindi, l'impatto sul riscaldamento globale sarebbe 675 volte più elevato rispetto a 1 kg di CO2, per un periodo di 100 anni. In nessun caso l'utente deve cercare di intervenire sul circuito refrigerante o di disassemblare il prodotto. In caso di necessità occorre sempre rivolgersi a personale qualificato.

RESIDENZIALE MULTISPLIT R32

		kW	3,00	4,00	4,50	4,00	5,00	6,00	7,10	8,00	10,00
Nr. unità interne collegabili			2-2	2-2	2-2	2-3	2-3	2-3	2-4	2-4	2-5
											
			SCM 30 ZS-W	SCM 40 ZS-W	SCM 45 ZS-W	SCM 41 ZS-W	SCM 50 ZS-W	SCM 60 ZS-W	SCM 71 ZS-W	SCM 80 ZS-W	SCM 100 ZS-W
	SRK 20 ZSX-WF(T)			✓	✓		✓	✓	✓	✓	✓
	SRK 25 ZSX-WF(T)			✓	✓		✓	✓	✓	✓	✓
	SRK 35 ZSX-WF(T)			✓	✓		✓	✓	✓	✓	✓
	SRK 50 ZSX-WF(T)						✓	✓	✓	✓	✓
	SRK 60 ZSX-WF(T)							✓	✓	✓	✓
	SRK 15 ZS-WF(T)	✓				✓					
	SRK 20 ZS-WF(T)	✓	✓	✓	✓	✓	✓	✓	✓	✓	✓
	SRK 25 ZS-WF(T)	✓	✓	✓	✓	✓	✓	✓	✓	✓	✓
	SRK 35 ZS-WF(T)	✓	✓	✓	✓	✓	✓	✓	✓	✓	✓
	SRK 50 ZS-WF(T)						✓	✓	✓	✓	✓
	SRK 71 ZR-WF							✓	✓		✓
	SRK 80 ZR-WF								✓	✓	✓
	SKM 15 ZSP-W	✓				✓					
	SKM 20 ZSP-W	✓	✓	✓	✓	✓	✓	✓	✓	✓	✓
	SKM 25 ZSP-W	✓	✓	✓	✓	✓	✓	✓	✓	✓	✓
	SKM 35 ZSP-W		✓	✓	✓	✓	✓	✓	✓	✓	✓
	SRF 25 ZS-W		✓	✓	✓	✓	✓	✓	✓	✓	✓
	SRF 35 ZS-W		✓	✓	✓	✓	✓	✓	✓	✓	✓
	SRK 50 ZSX-W						✓	✓	✓	✓	✓
	SRR 25 ZS-W		✓	✓		✓	✓	✓	✓	✓	✓
	SRR 35 ZS-W		✓	✓		✓	✓	✓	✓	✓	✓
	SRR 50 ZS-W					✓	✓	✓	✓	✓	✓
	SRR 60 ZS-W							✓	✓	✓	✓
	FDUM 50 VH					✓	✓	✓	✓	✓	
	FDE 50 VH					✓	✓	✓	✓	✓	
	FDTC 25 VH1		✓	✓		✓	✓	✓	✓	✓	✓
	FDTC 35 VH1		✓	✓		✓	✓	✓	✓	✓	✓
	FDTC 50 VH					✓	✓	✓	✓	✓	✓
	FDTC 60 VH							✓	✓	✓	✓

UNITÀ ESTERNE

ELEVATE PRESTAZIONI

Unità esterna	EER*	COP*	SEER*	SCOP*
SCM 30 ZS-W	5,77	5,41	8,60 / A+++	4,80 / A++
SCM 40 ZS-W	5,00	5,42	9,10 / A+++	4,70 / A++
SCM 45 ZS-W	4,69	5,00	9,10 / A+++	4,70 / A++
SCM 41 ZS-W	5,56	5,56	9,20 / A+++	4,60 / A++
SCM 50 ZS-W	4,90	5,17	8,80 / A+++	4,60 / A++
SCM 60 ZS-W	4,55	4,86	8,80 / A+++	4,60 / A++
SCM 71 ZS-W	5,00	4,91	8,30 / A++	4,60 / A++
SCM 80 ZS-W	4,71	4,77	8,20 / A++	4,60 / A++
SCM 100 ZS-W	3,70	4,41	8,60 / A+++	4,50 / A+

* I valori riportati possono subire variazioni in relazione alle combinazioni scelte. Per maggiori informazioni fare riferimento ai manuali tecnici.

Possibilità d'accesso agli incentivi delle detrazioni fiscali e del Conto termico per tutte le taglie di potenza.

RANGE DI FUNZIONAMENTO

-15°C / +46°C

in raffreddamento

RANGE DI FUNZIONAMENTO

-15°C / +24°C

in riscaldamento

ELEVATA COMPATTEZZA

Elevata compattezza per i modelli da 3,00 a 6,00 kW. Facile installazione.

SCM 30-40-45 ZS-W



SCM 41-50-60 ZS-W



SCM 71-80 ZS-W



SCM 100 ZS-W



FLESSIBILITÀ INSTALLATIVA



SCM 30-40-45 ZS-W

L	TOT TUBAZIONI	= 30 m
L	MAX U.E.-U.I.	= 25 m
H	MAX U.E.-U.I.	= 15 m
H	MAX U.I.-U.I.	= 25 m

SCM 41-50-60 ZS-W

L	TOT TUBAZIONI	= 40 m
L	MAX U.E.-U.I.	= 25 m
H	MAX U.E.-U.I.	= 15 m
H	MAX U.I.-U.I.	= 25 m

SCM 71-80 ZS-W

L	TOT TUBAZIONI	= 70 m
L	MAX U.E.-U.I.	= 25 m
H	MAX U.E.-U.I.	= 20 m
H	MAX U.I.-U.I.	= 25 m

SCM 100 ZS-W

L	TOT TUBAZIONI	= 75 m
L	MAX U.E.-U.I.	= 25 m
H	MAX U.E.-U.I.	= 20 m
H	MAX U.I.-U.I.	= 25 m

UNITÀ ESTERNE

R32



SCM 30-40-45 ZS-W



SCM 41-50-60 ZS-W

Modello		SCM 30 ZS-W	SCM 40 ZS-W	SCM 45 ZS-W	SCM 41 ZS-W	SCM 50 ZS-W	SCM 60 ZS-W	
Tipo		Unità esterna a pompa di calore DC-Inverter						
Unità interne collegabili (min - max)	n°	2 - 2	2 - 2	2 - 2	2 - 3	2 - 3	2 - 3	
Capacità nominale collegabile U.I. (min - max)	kW	3,00 - 5,00	4,00 - 6,00	4,50 - 7,00	4,00 - 7,00	5,00 - 8,50	6,00 - 11,00	
Dati Nominali								
Capacità nominale (T=+35°C)	Raffrescamento	kW	3,00 (1,40~5,00)	4,00 (1,50~5,90)	4,50 (1,50~6,40)	4,00 (1,40~6,30)	5,00 (1,70~7,10)	6,00 (1,70~7,50)
Potenza assorbita nominale (T=+35°C)		kW	0,52 (0,32~1,60)	0,80 (0,34~2,10)	0,96 (0,34~2,30)	0,72 (0,32~1,65)	1,02 (0,43~2,15)	1,32 (0,43~2,28)
Coefficiente di efficienza energetica nominale	Riscaldamento	EER1	5,77	5,00	4,69	5,56	4,90	4,55
Capacità nominale (T=+7°C)		kW	4,00 (1,00~5,70)	4,50 (1,00~6,30)	5,30 (1,00~6,50)	4,50 (1,00~6,90)	6,00 (1,00~7,50)	6,80 (1,00~7,80)
Potenza assorbita nominale (T=+7°C)	kW	0,74 (0,25~1,49)	0,83 (0,25~1,48)	1,06 (0,25~1,48)	0,81 (0,25~1,58)	1,16 (0,32~2,50)	1,40 (0,32~2,80)	
Coefficiente di prestazione energetica nominale	COP1	5,41	5,42	5,00	5,56	5,17	4,86	
Dati Stagionali								
Carico teorico (Pdesignc)	Raffrescamento	kW	3,00	4,00	4,50	4,00	5,00	6,00
Indice di efficienza energetica stagionale		SEER2	8,60	9,10	9,10	9,20	8,80	8,80
Classe di efficienza energetica stagionale		626/20113	A+++	A+++	A+++	A+++	A+++	A+++
Consumo energetico annuo	kWh/a	123	154	174	153	199	239	
Carico teorico (Pdesignh) @ -10°C	Riscaldamento (condizioni climatiche medie)	kW	3,30	4,10	4,10	3,40	4,70	4,70
Indice di efficienza energetica stagionale		SCOP2	4,80	4,70	4,70	4,60	4,60	4,60
Classe di efficienza energetica stagionale		626/20113	A++	A++	A++	A++	A++	A++
Consumo energetico annuo	kWh/a	962	1222	1222	1034	1430	1430	
Dati elettrici								
Alimentazione elettrica	Ph-V-Hz	1-220~240V-50Hz						
Cavo di alimentazione	Tipo	3 x 4 mm ²	3 x 4 mm ²	3 x 4 mm ²	3 x 4 mm ²	3 x 4 mm ²	3 x 4 mm ²	
Fili collegamento tra ogni U.I. e U.E.	n°	4	4	4	4	4	4	
Corrente assorbita nominale	Raffrescamento	A	2,50	3,50	4,30	3,30	4,50	5,80
	Riscaldamento	A	3,40	3,70	4,70	3,70	5,10	6,10
Corrente massima	A	14,00	14,00	14,00	15,00	15,00	15,00	
Dati circuito frigorifero								
Refrigerante4	Tipo (GWP)	R32 (675)						
Quantità pre-carica refrigerante	Kg	1,25	1,40	1,40	1,60	1,80	1,80	
Tonnellate di CO2 equivalenti	t	0,844	0,945	0,945	1,080	1,215	1,215	
Diametro tubazioni frigorifere	Liquido	mm (pollici)	6,35 (1/4") x 2	6,35 (1/4") x 2	6,35 (1/4") x 2	6,35 (1/4") x 3	6,35 (1/4") x 3	6,35 (1/4") x 3
	Gas	mm (pollici)	9,52 (3/8") x 2	9,52 (3/8") x 2	9,52 (3/8") x 2	9,52 (3/8") x 3	9,52 (3/8") x 3	9,52 (3/8") x 3
Lunghezza totale di splittaggio	m	30	30	30	40	40	40	
Max lunghezza di una singola linea frigorifera	m	25	25	25	25	25	25	
Max dislivello U.I./U.E.	m	15	15	15	15	15	15	
Max dislivello tra U.I.	m	25	25	25	25	25	25	
Lunghezza splittaggio senza carica aggiuntiva	m	30	20	20	40	40	40	
Carica aggiuntiva	g/m	20	20	20	20	20	20	
Specifiche prodotto								
Dimensioni	LxPxH	mm	780(+90)x290x595	780(+90)x290x595	780(+90)x290x595	850(+65)x290x640	850(+65)x290x640	850(+65)x290x640
Peso netto	Kg	35,5	40	40	42,5	48,5	48,5	
Livello potenza sonora	Max	dB(A)	64	64	65	64	64	
	Max	dB(A)	51	51	52	52	52	
Livello pressione sonora	Silent mode	dB(A)	45	46	46	44	44	
	Max	dB(A)	45	46	46	44	44	
Volume aria trattata	Max	m ³ /h	1950	1950	1950	2460	2460	
Limiti di funzionamento (temperatura esterna)	Raffrescamento	°C	-15~46					
	Riscaldamento	°C	-15~24					

1. Valore misurato secondo la norma armonizzata EN14511. 2. Regolamento UE N.206/2012 - Valore misurato secondo la norma armonizzata EN14825.

I valori riportati fanno riferimento alle seguenti combinazioni: **SCM 30 ZS-W** + 2 x SRK 15 ZS-WF / **SCM 40 ZS-W** + 2 x SRK 20 ZS-W / **SCM 45 ZS-W** + SRK 20 ZS-W + SRK 25 ZS-W / **SCM 41 ZS-W** + 3 x SRK 15 ZS-WF / **SCM 50 ZS-W** + 3 x SRK 20 ZS-W / **SCM 60 ZS-W** + 3 x SRK 20 ZS-W.

3. Regolamento Delegato UE N.626/2011 relativo alla nuova etichettatura indicante il consumo di energia dei condizionatori d'aria. 4. La perdita di refrigerante contribuisce al cambiamento climatico. In caso di rilascio nell'atmosfera, i refrigeranti con un potenziale di riscaldamento globale (GWP) più basso contribuiscono in misura minore al riscaldamento globale rispetto a quelli con un GWP più elevato. Questo apparecchio contiene un fluido refrigerante con un GWP di 675. Se 1 kg di questo fluido refrigerante fosse rilasciato nell'atmosfera, quindi, l'impatto sul riscaldamento globale sarebbe 675 volte più elevato rispetto a 1 kg di CO₂, per un periodo di 100 anni. In nessun caso l'utente deve cercare di intervenire sul circuito refrigerante o di disassemblare il prodotto. In caso di necessità occorre sempre rivolgersi a personale qualificato.

UNITÀ ESTERNE

R32



SCM 71-80 ZS-W



SCM 100 ZS-W

Modello		SCM 71 ZS-W		SCM 80 ZS-W		SCM 100 ZS-W	
Tipo		Unità esterna a pompa di calore DC-Inverter					
Unità interne collegabili (min - max)		n°	2 - 4	2 - 4	*2 - 5		
Capacità nominale collegabile U.I. (min - max)		kW	7,00 - 12,50	8,00 - 13,50	9,00 - 16,00		
Dati Nominali							
Capacità nominale (T=+35°C)	Raffrescamento	kW	7,10 (1,80~8,80)	8,00 (1,80~9,20)	10,00 (1,70~11,50)		
Potenza assorbita nominale (T=+35°C)		kW	1,42 (0,48~2,75)	1,70 (0,48~2,83)	2,70 (0,48~3,65)		
Coefficiente di efficienza energetica nominale		EER ¹	5,00	4,71	3,70		
Capacità nominale (T=+7°C)	Riscaldamento	kW	8,60 (1,10~9,40)	9,30 (1,10~9,80)	10,50 (0,90~11,50)		
Potenza assorbita nominale (T=+7°C)		kW	1,75 (0,35~3,00)	1,95 (0,35~3,12)	2,38 (0,37~2,90)		
Coefficiente di prestazione energetica nominale		COP ¹	4,91	4,77	4,41		
Dati Stagionali							
Carico teorico (Pdesignc)	Raffrescamento	kW	7,10	8,00	10,00		
Indice di efficienza energetica stagionale		SEER ²	8,30	8,20	8,60		
Classe di efficienza energetica stagionale		626/2011 ³	A++	A++	A+++		
Consumo energetico annuo		kWh/a	300	342	407		
Carico teorico (Pdesignh) @ -10°C	Riscaldamento (condizioni climatiche medie)	kW	6,70	6,70	6,80		
Indice di efficienza energetica stagionale		SCOP ²	4,60	4,60	4,50		
Classe di efficienza energetica stagionale		626/2011 ³	A++	A++	A+		
Consumo energetico annuo		kWh/a	2038	2038	2116		
Dati elettrici							
Alimentazione elettrica	Ph-V-Hz	1-220~240V-50Hz					
Cavo di alimentazione	Tipo	3 x 4 mm ²	3 x 4 mm ²	3 x 4 mm ²	3 x 4 mm ²		
Fili collegamento tra ogni U.I. e U.E.	n°	4	4	4	4		
Corrente assorbita nominale	Raffrescamento	A	6,20	7,50	11,90		
	Riscaldamento	A	7,80	8,60	10,50		
Corrente massima	A	20,00	20,00	21,00			
Dati circuito frigorifero							
Refrigerante ⁴	Tipo (GWP)	R32 (675)					
Quantità pre-carica refrigerante	Kg	2,55	2,55	2,98			
Tonnellate di CO2 equivalenti	t	1,721	1,721	2,012			
Diametro tubazioni frigorifere	Liquido	mm (pollici)	6,35 (1/4") x 4	6,35 (1/4") x 4	6,35 (1/4") x 5		
	Gas	mm (pollici)	9,52 (3/8") x 4	9,52 (3/8") x 4	9,52 (3/8") x 5		
Lunghezza totale di splittaggio	m	70	70	75			
Max lunghezza di una singola linea frigorifera	m	25	25	25			
Max dislivello U.I./U.E.	m	20	20	20			
Max dislivello tra U.I.	m	25	25	25			
Lunghezza splittaggio senza carica aggiuntiva	m	30	30	40			
Carica aggiuntiva	g/m	20	20	20			
Specifiche prodotto							
Dimensioni	LxPxH	mm	880(+73)x340x750	880(+73)x340x750	970(+73)x370x945		
Peso netto	Kg	61	61	73			
Livello potenza sonora	Max	dB(A)	67	67	72		
	Max	dB(A)	54	54	59		
Livello pressione sonora	Silent mode	dB(A)	50	50	50		
	Max	dB(A)	50	50	50		
Volume aria trattata	Max	m ³ /h	3360	3360	4500		
Limiti di funzionamento (temperatura esterna)	Raffrescamento	°C	-15~46				
	Riscaldamento	°C	-15~24				

* Le combinazioni con 2 unità interne prevedono molte limitazioni. Verificare sempre la configurazione proposta con il nostro ufficio tecnico.

1. Valore misurato secondo la norma armonizzata EN14511. 2. Regolamento UE N.206/2012 - Valore misurato secondo la norma armonizzata EN14825.

I valori riportati fanno riferimento alle seguenti combinazioni: **SCM 71 ZS-W** + 4 x SRK 20 ZSX-W / **SCM 80 ZS-W** + 4 x SRK 20 ZSX-W / **SCM 100 ZS-W** + 5 x SRK 20 ZSX-W. 3. Regolamento Delegato UE N.626/2011 relativo alla nuova etichettatura indicante il consumo di energia dei condizionatori d'aria. 4. La perdita di refrigerante contribuisce al cambiamento climatico. In caso di rilascio nell'atmosfera, i refrigeranti con un potenziale di riscaldamento globale (GWP) più basso contribuiscono in misura minore al riscaldamento globale rispetto a quelli con un GWP più elevato. Questo apparecchio contiene un fluido refrigerante con un GWP di 675. Se 1 kg di questo fluido refrigerante fosse rilasciato nell'atmosfera, quindi, l'impatto sul riscaldamento globale sarebbe 675 volte più elevato rispetto a 1 kg di CO₂, per un periodo di 100 anni. In nessun caso l'utente deve cercare di intervenire sul circuito refrigerante o di disassemblare il prodotto. In caso di necessità occorre sempre rivolgersi a personale qualificato.

UNITÀ INTERNE

KIREIA Plus PARETE



<TELECOMANDO>
INCLUSO

SRK 20-25-35-50-60 ZSX-WF(T)

Modello			SRK 20 ZSX-WF(T)	SRK 25 ZSX-WF(T)	SRK 35 ZSX-WF(T)	SRK 50 ZSX-WF(T)	SRK 60 ZSX-WF(T)
Tipo			Unità interna a parete				
Controllo			Telecomando				
Capacità nominale	Raffrescamento	kW	2,00	2,50	3,50	5,00	6,00
	Riscaldamento	kW	3,00	3,40	4,50	5,80	6,80
Dati elettrici							
Alimentazione elettrica	Unità esterna	Ph-V-Hz	1-220~240V-50Hz				
Fili collegamento tra U.I. e U.E.		n°	4	4	4	4	4
Dati circuito frigorifero							
Diametro tubazioni frigorifere liquido/gas		mm (pollici)	6,35(1/4") - 9,52(3/8")	6,35(1/4") - 9,52(3/8")	6,35(1/4") - 9,52(3/8")	6,35(1/4") - 12,74(1/2")	6,35(1/4") - 12,74(1/2")
Specifiche prodotto							
Dimensioni	LxPxH	mm	920x220x305	920x220x305	920x220x305	920x220x305	920x220x305
Peso netto		Kg	13	13	13	13	13
Livello potenza sonora (Hi)	Raffrescamento	dB(A)	53	55	58	59	62
	Riscaldamento		55	56	58	62	63
Livello pressione sonora (Hi/Me/Lo/Ulo)	Raffrescamento	dB(A)	38/31/24/19	39/33/25/19	43/35/26/19	44/39/31/22	48/41/33/22
	Riscaldamento		38/33/25/19	40/34/27/19	42/35/28/19	47/41/33/23	47/42/34/23
Volume aria trattata (Hi/Me/Lo/Ulo)	Raffrescamento	m³/h	678/546/360/300	732/600/402/300	786/648/438/300	858/744/468/324	978/804/534/324
	Riscaldamento		732/618/432/324	768/660/468/324	834/708/516/324	1038/858/588/372	1068/822/654/372
Parti opzionali							
Modulo Wi-Fi			Integrato				
Interfaccia per connessione domotica e comando a filo¹			SC-BIKN2-E				

1. Protocolli domotici disponibili: KNX, Modbus, BACnet. L'utilizzo della scheda di interfaccia SC-BIKN2-E inibisce alcune funzioni dell'unità. Rivolgersi al proprio referente per ulteriori approfondimenti.

KIREIA PARETE



<TELECOMANDO>
INCLUSO

SRK 15-20-25-35-50 ZS-WF(T)

Modello			SRK 15 ZS-WF(T)	SRK 20 ZS-WF(T)	SRK 25 ZS-WF(T)	SRK 35 ZS-WF(T)	SRK 50 ZS-WF(T)
Tipo			Unità interna a parete				
Controllo			Telecomando				
Capacità nominale	Raffrescamento	kW	1,50	2,00	2,50	3,50	5,00
	Riscaldamento	kW	2,00	3,00	3,40	4,50	5,80
Dati elettrici							
Alimentazione elettrica	Unità esterna	Ph-V-Hz	1-220~240V-50Hz				
Fili collegamento tra U.I. e U.E.		n°	4	4	4	4	4
Dati circuito frigorifero							
Diametro tubazioni frigorifere liquido/gas		mm (pollici)	6,35(1/4") - 9,52(3/8")	6,35(1/4") - 9,52(3/8")	6,35(1/4") - 9,52(3/8")	6,35(1/4") - 9,52(3/8")	6,35(1/4") - 12,74(1/2")
Specifiche prodotto							
Dimensioni	LxPxH	mm	870x230x290	870x230x290	870x230x290	870x230x290	870x230x290
Peso netto		Kg	9,5	9,5	9,5	9,5	10
Livello potenza sonora (Hi)	Raffrescamento	dB(A)	48	48	50	54	59
	Riscaldamento		50	50	53	56	60
Livello pressione sonora (Hi/Me/Lo/Ulo)	Raffrescamento	dB(A)	34/25/22/19	34/25/22/19	36/28/23/19	40/30/26/19	46/36/29/22
	Riscaldamento		36/29/23/19	36/29/23/19	39/30/24/19	41/36/25/19	46/37/31/24
Volume aria trattata (Hi/Me/Lo/Ulo)	Raffrescamento	m³/h	558/420/354/300	558/420/354/300	594/480/354/300	678/522/420/300	726/594/444/354
	Riscaldamento		600/510/390/354	600/510/390/354	678/522/402/354	738/660/420/336	834/672/546/444
Parti opzionali							
Modulo Wi-Fi			Integrato				
Interfaccia per connessione domotica e comando a filo¹			SC-BIKN2-E				

1. Protocolli domotici disponibili: KNX, Modbus, BACnet. L'utilizzo della scheda di interfaccia SC-BIKN2-E inibisce alcune funzioni dell'unità. Rivolgersi al proprio referente per ulteriori approfondimenti.

UNITÀ INTERNE

PARETE



SRK 71-80 ZR-WF



<INTEGRATO>



<TELECOMANDO INCLUSO>

Modello			SRK 71 ZR-WF	SRK 80 ZR-WF
Tipo			Unità interna a parete	
Controllo			Telecomando	
Capacità nominale	Raffrescamento	kW	7,10	8,00
	Riscaldamento	kW	8,00	9,00
Dati elettrici			1-220~240V-50Hz	
Alimentazione elettrica	Unità esterna	Ph-V-Hz		
Fili collegamento tra U.I. e U.E.		n°	4	4
Dati circuito frigorifero			6,35(1/4") - 15,88(5/8")	
Diametro tubazioni frigorifere liquido/gas		mm (pollici)		
Specifiche prodotto			1197x262x339	
Dimensioni	LxPxH	mm		
Peso netto		Kg	15,5	16,5
Livello potenza sonora (Hi)	Raffrescamento	dB(A)	57	60
	Riscaldamento	dB(A)	60	62
Livello pressione sonora (Hi/Me/Lo/Ulo)	Raffrescamento	dB(A)	44/41/37/25	47/44/39/26
	Riscaldamento	dB(A)	46/39/35/28	47/41/36/29
Volume aria trattata (Hi/Me/Lo/Ulo)	Raffrescamento	m³/h	1230/1116/972/624	1410/1212/1050/624
	Riscaldamento	m³/h	1500/1188/1038/798	1590/1278/1104/810
Parti opzionali			Integrato	
Modulo Wi-Fi			SC-BIKN2-E	
Interfaccia per connessione domotica e comando a filo ¹			SC-BIKN2-E	

1. Protocolli domotici disponibili: KNX, Modbus, BACnet. L'utilizzo della scheda di interfaccia SC-BIKN2-E inibisce alcune funzioni dell'unità. Rivolgersi al proprio referente per ulteriori approfondimenti.

PARETE



SKM 15-20-25-35 ZSP-W



OPZIONALE



<TELECOMANDO INCLUSO>

Modello			SKM 15 ZSP-W	SKM 20 ZSP-W	SKM 25 ZSP-W	SKM 35 ZSP-W
Tipo			Unità interna a parete			
Controllo			Telecomando			
Capacità nominale	Raffrescamento	kW	1,50	2,00	2,50	3,50
	Riscaldamento	kW	2,00	3,00	3,40	4,50
Dati elettrici			1-220~240V-50Hz			
Alimentazione elettrica	Unità esterna	Ph-V-Hz				
Fili collegamento tra U.I. e U.E.		n°	4	4	4	4
Dati circuito frigorifero			6,35(1/4") - 9,52(3/8")			
Diametro tubazioni frigorifere liquido/gas		mm (pollici)				
Specifiche prodotto			783x210x267			
Dimensioni	LxPxH	mm				
Peso netto		Kg	7,5	7,5	7,5	7,5
Livello potenza sonora (Hi)	Raffrescamento	dB(A)	57	57	57	58
	Riscaldamento	dB(A)	56	56	56	58
Livello pressione sonora (Hi/Me/Lo)	Raffrescamento	dB(A)	42/35/22	42/35/22	43/36/23	44/37/25
	Riscaldamento	dB(A)	41/36/26	41/36/26	41/36/27	42/37/30
Volume aria trattata (Hi/Me/Lo)	Raffrescamento	m³/h	510/420/300	510/420/300	510/420/300	540/450/300
	Riscaldamento	m³/h	480/420/330	480/420/330	480/420/330	510/420/360
Parti opzionali			INWFIUNIO011000			
Modulo Wi-Fi			Non disponibile per questo prodotto			
Interfaccia per connessione domotica e comando a filo			Non disponibile per questo prodotto			

UNITÀ INTERNE

CANALIZZABILE A BASSA PREVALENZA



SRR 25-35-50-60 ZS-W



OPZIONALE



<TELECOMANDO>
INCLUSO

Modello			SRR 25 ZS-W	SRR 35 ZS-W	SRR 50 ZS-W	SRR 60 ZS-W
Tipo			Unità interna canalizzabile			
Controllo			Telecomando			
Capacità nominale	Raffrescamento	kW	2,50	3,50	5,00	6,00
	Riscaldamento	kW	3,40	4,50	5,80	6,80
Dati elettrici			1-220~240V-50Hz			
Alimentazione elettrica	Unità esterna	Ph-V-Hz	1-220~240V-50Hz			
Fili collegamento tra U.I. e U.E.		n°	4	4	4	4
Dati circuito frigorifero			1-220~240V-50Hz			
Diametro tubazioni frigorifere liquido/gas		mm (pollici)	6,35(1/4") - 9,52(3/8")	6,35(1/4") - 9,52(3/8")	6,35(1/4") - 12,74(1/2")	6,35(1/4") - 12,74(1/2")
Specifiche prodotto						
Dimensioni	LxPxH	mm	750x500x200	750x500x200	950x500x200	950x500x200
Peso netto		Kg	20,5	20,5	24	24
Livello potenza sonora (Hi)	Raffrescamento	dB(A)	56	57	59	60
	Riscaldamento		59	60	61	63
Livello pressione sonora (Hi/Me/Lo/Ulo)	Raffrescamento	dB(A)	37/33/30/24	38/34/31/25	41/37/34/29	44/38/35/30
	Riscaldamento		40/37/34/28	42/38/35/29	43/39/37/32	45/41/38/33
Volume aria trattata (Hi/Me/Lo/Ulo)	Raffrescamento	m³/h	570/480/390/270	600/510/420/300	810/660/600/450	870/690/630/480
	Riscaldamento		600/540/480/360	630/570/510/390	840/750/660/510	900/780/690/540
Prevalenza del ventilatore	Std/Max	Pa	5/35	5/35	5/50	5/50
Parti opzionali						
Modulo Wi-Fi ¹			WF-RAC			
Interfaccia per connessione domotica e comando a filo ²			SC-BIKN2-E			
Kit ripresa aria dal basso			UT-BAT1EF		UT-BAT2EF	

1. L'utilizzo del modulo Wi-Fi esclude la possibilità di connettere qualsiasi altro accessorio opzionale.

2. Protocolli domotici disponibili: KNX, Modbus, BACnet.

CONSOLE



SRF 25-35 ZS-W
SRF 50 ZSX-W



OPZIONALE



<TELECOMANDO>
INCLUSO

Modello			SRF 25 ZS-W	SRF 35 ZS-W	SRF 50 ZSX-W
Tipo			Unità interna a pavimento		
Controllo			Telecomando		
Capacità nominale	Raffrescamento	kW	2,50	3,50	5,00
	Riscaldamento	kW	3,40	4,50	5,80
Dati elettrici			1-220~240V-50Hz		
Alimentazione elettrica	Unità esterna	Ph-V-Hz	1-220~240V-50Hz		
Fili collegamento tra U.I. e U.E.		n°	4	4	4
Dati circuito frigorifero			1-220~240V-50Hz		
Diametro tubazioni frigorifere liquido/gas		mm (pollici)	6,35(1/4") - 9,52(3/8")	6,35(1/4") - 9,52(3/8")	6,35(1/4") - 12,74(1/2")
Specifiche prodotto					
Dimensioni	LxPxH	mm	860x238x600	860x238x600	860x238x600
Peso netto		Kg	18	19	19
Livello potenza sonora (Hi)	Raffrescamento	dB(A)	50	51	58
	Riscaldamento		51	52	58
Livello pressione sonora (Hi/Me/Lo/Ulo)	Raffrescamento	dB(A)	38/32/29/25	40/35/33/29	46/38/33/28
	Riscaldamento		39/35/33/39	41/36/35/33	46/41/38/32
Volume aria trattata (Hi/Me/Lo/Ulo)	Raffrescamento	m³/h	540/456/402/348	552/468/438/384	690/576/444/396
	Riscaldamento		630/492/462/396	642/498/486/444	720/600/564/456
Parti opzionali					
Modulo Wi-Fi ¹			WF-RAC		
Interfaccia per connessione domotica e comando a filo ²			SC-BIKN2-E		

1. L'utilizzo del modulo Wi-Fi esclude la possibilità di connettere qualsiasi altro accessorio opzionale.

2. Protocolli domotici disponibili: KNX, Modbus, BACnet.

UNITÀ INTERNE

CANALIZZABILE A MEDIA PREVALENZA

R32



FDUM 50 VH



OPZIONALE

Compatibile con sistemi **AIRZONE**

Modello			FDUM 50 VH
Tipo			Unità interna canalizzabile
Capacità nominale	Raffrescamento	kW	5,00
	Riscaldamento	kW	5,80
Dati elettrici			
Alimentazione elettrica	Unità esterna	Ph-V-Hz	1-220~240V-50Hz
Fili collegamento tra U.I. e U.E.		n°	4
Dati circuito frigorifero			
Diametro tubazioni frigorifere liquido/gas		mm (pollici)	6,35(1/4") - 12,74(1/2")
Specifiche prodotto			
Dimensioni	LxPxH	mm	750x635x280
Peso Netto		Kg	29
Livello potenza sonora	Max	dB(A)	60
Livello pressione sonora	P-Hi/Hi/Me/Lo	dB(A)	37/32/29/26
Volume aria trattata	P-Hi/Hi/Me/Lo	m³/h	780/600/540/480
Prevalenza del ventilatore	Std/Max	Pa	35/100
Accessori			
Filocomando			RC-E5 / RC-EX3A / RC-EXZ3A / RCH-E3
Telecomando IR (KIT)			RCN-KIT4-E2
Parti opzionali			
Modulo Wi-Fi			INWFIMHI001R100
Human sensor (KIT)			LB-KIT2
Interfaccia SUPERLINK II			SC-ADNA-E
Filtro ripresa (KIT)			UM-FL1EF

SOFFITTO



FDE 50 VH



OPZIONALE

Modello			FDE 50 VH
Tipo			Unità interna a soffitto
Capacità nominale	Raffrescamento	kW	5,00
	Riscaldamento	kW	5,80
Dati elettrici			
Alimentazione elettrica	Unità esterna	Ph-V-Hz	1-220~240V-50Hz
Fili collegamento tra U.I. e U.E.		n°	4
Dati circuito frigorifero			
Diametro tubazioni frigorifere liquido/gas		mm (pollici)	6,35(1/4") - 12,74(1/2")
Specifiche prodotto			
Dimensioni	LxPxH	mm	1070x690x210
Peso Netto		Kg	28
Livello potenza sonora	Max	dB(A)	60
Livello pressione sonora	P-Hi/Hi/Me/Lo	dB(A)	46/38/36/31
Volume aria trattata	P-Hi/Hi/Me/Lo	m³/h	780/600/540/420
Accessori			
Filocomando			RC-E5 / RC-EX3A / RCH-E3
Telecomando IR (KIT)			RCN-E-E3
Parti opzionali			
Modulo Wi-Fi			INWFIMHI001R100
Human sensor (KIT)			LB-E
Interfaccia SUPERLINK II			SC-ADNA-E

UNITÀ INTERNE

CASSETTA ULTRACOMPATTA 60X60



FDTC 25-35 VH1/FDTC 50~60 VH
Pannello standard nido d'ape
TC-PSA-5AW-E

FDTC 25-35 VH1/FDTC 50~60 VH
Pannello antidraft nido d'ape
TC-PSAE-5AW-E

FDTC 25-35 VH1/FDTC 50~60 VH
Pannello standard lineare
TC-PSAG-5AW-E

FDTC 25-35 VH1/FDTC 50~60 VH
Pannello antidraft lineare
TC-PSAGE-5AW-E

Modello			FDTC 25 VH1	FDTC 35 VH1	FDTC 50 VH	FDTC 60 VH
Tipo			Unità interna a cassetta			
Capacità nominale	Raffrescamento	kW	2,50	3,50	5,00	6,00
	Riscaldamento	kW	3,40	4,50	5,80	6,80
Dati elettrici						
Alimentazione elettrica	Unità esterna	Ph-V-Hz	1-220~240V-50Hz			
Fili collegamento tra U.I. e U.E.		n°	4	4	4	4
Dati circuito frigorifero						
Diametro tubazioni frigorifere liquido/gas		mm (pollici)	6,35(1/4") - 9,52(3/8")	6,35(1/4") - 9,52(3/8")	6,35(1/4") - 12,74(1/2")	6,35(1/4") - 12,74(1/2")
Specifiche prodotto						
Dimensioni	LxPxH	mm	570x570x248	570x570x248	570x570x248	570x570x248
Peso Netto		Kg	13,5	13,5	14	14
Livello potenza sonora (Hi)	Raffrescamento	dB(A)	51	52	59	60
	Riscaldamento		52	53	59	60
Livello pressione sonora (P-Hi/Hi/Me/Lo)	Raffrescamento	dB(A)	38/34/30/27	39/36/32/29	44/40/35/27	46/42/38/31
	Riscaldamento		39/36/32/28	41/38/34/30	44/40/35/27	46/42/38/31
Volume aria trattata (P-Hi/Hi/Me/Lo)	Raffrescamento	m³/h	510/450/420/360	540/480/450/390	780/660/540/420	840/720/600/480
	Riscaldamento		570/510/450/390	600/540/480/420		
Accessori						
Pannello decorativo			TC-PSA-5AW-E (nido d'ape) / TC-PSAG-5AW-E (lineare)			
Dimensioni pannello	LxPxH	mm	620x620x10	620x620x10	620x620x10	620x620x10
Peso netto		Kg	2,5	2,5	2,5	2,5
Filocomando			RC-E5 (LCD) / RC-EX3A (touch) / RCH-E3 (semplificato)			
Telecomando IR (KIT angolare)			RCN-TC-5AW-E3			
Parti opzionali						
Modulo Wi-Fi			INWFiMH001R100			
Human sensor (KIT angolare)			LB-TC-5W-E			
Interfaccia SUPERLINK II			SC-ADNA-E			
Pannello antidraft			TC-PSAE-5AW-E (nido d'ape) / TC-PSAGE-5AW-E (lineare)			





COMMERCIALE
MONO E MULTI
R32



COMMERCIALE MONO E MULTI



54 CARATTERISTICHE COMMERCIALE R32

58 LINE-UP R32

COMMERCIALE MONOSPLIT

60 Serie HYPER R32

68 Serie SUPER R32

76 Serie SMART R32

COMMERCIALE MULTISPLIT

84 Serie HYPER combinazioni R32

86 Serie SUPER combinazioni R32

88 **RECUPERATORE DI CALORE ENTALPICO**

90 **INTERFACCIA UNITÀ TRATTAMENTO ARIA**

I condizionatori della gamma commerciale MHI sono stati progettati per spazi ampi come uffici e aziende e per piccole e medie applicazioni.

A seconda della superficie e delle caratteristiche dell'ambiente lavorativo, MHI offre tutte le soluzioni utili a coniugare costi d'esercizio, flessibilità e manutenzione.

PRESTAZIONI ELEVATE CON L'R32

MHI introduce il gas refrigerante R32 su tutta la linea commerciale. La nuova tecnologia, più ecologica, garantisce risparmio energetico per tutte le taglie.

Affidabili, innovativi, ecologici, i climatizzatori della linea commerciale hanno tutte le caratteristiche per soddisfare le esigenze installative più disparate.



FDC100 VSX-W (4HP) - TRIFASE

Capacità in riscaldamento nominale mantenuta costante fino a -15° C.

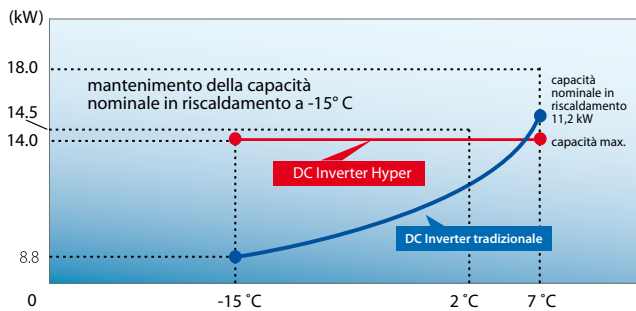

SUPER HEAT: AVVIO AD ALTA TEMPERATURA

All'accensione, la macchina raggiunge la temperatura di 40° C in soli 4 minuti, in condizioni di funzionamento con temperatura - interna ed esterna - di 2° C e può raggiungere i 50° C negli 8 minuti successivi.

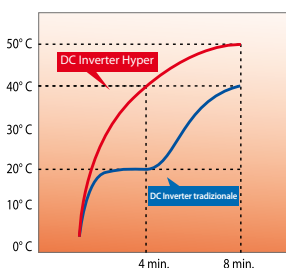

Fare riferimento alle specifiche tecniche per quanto riguarda: condizioni applicative, range di funzionamento e capacità in riscaldamento/raffrescamento.

RANGE DI FUNZIONAMENTO

HYPER VSX-W

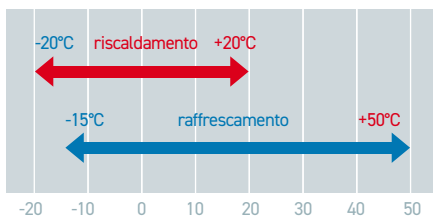

La nuova tecnologia avanzata, installata sulle unità R32, ha ampliato il range di funzionamento in raffreddamento rispetto alle unità in R410A, consentendo l'installazione dei sistemi in luoghi dalle condizioni climatiche più estreme.

MENO CORROSIONE GRAZIE AL BLUE FIN

Il particolare rivestimento delle alette dello scambiatore garantisce una perfetta resistenza alla corrosione e al deterioramento causato dagli agenti atmosferici.

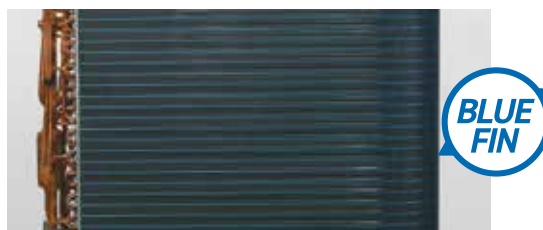



LUNGHEZZA DI SPLITTAGGIO DI 100 M, ELEVATA FLESSIBILITÀ INSTALLATIVA

La lunghezza massima delle tubazioni frigorifere può raggiungere i 100 m. Il dislivello massimo tra le unità interne è 15 m. Ogni unità è inoltre provvista di una precarica di refrigerante sufficiente a splittaggi di 30 m.

La versatilità offerta dalle numerose soluzioni installative si concretizza, inoltre, nella possibilità di centralizzare l'impianto tramite rete Superlink, applicando l'adattatore SC-ADNA-E su ciascuna unità interna da controllare.

Modelli 4-5-6HP VSX (trifase)

Serie	Lunghezza tubazioni	Dislivello in altezza
Hyper 4~6	100 m	50 m
Super 4~6	50 m	50 m
Smart 3~5	30 m	20 m

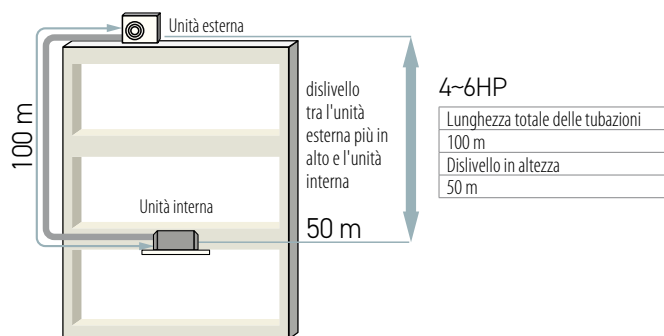

COMPRESSORE DC TWIN ROTARY

Riduzione delle dimensioni e aumento delle prestazioni energetiche (modelli da 4~6HP). L'applicazione del compressore DC Twin Rotary ha permesso di raggiungere i 120rps di velocità. Migliori prestazioni e riduzione delle vibrazioni, sono garantite dall'impiego del controllo Inverter Vector.



TECNOLOGIA AVANZATA CON LO HUMAN SENSOR

La soluzione più avanzata per controllare la temperatura e il comfort nella stanza. Lo HUMAN SENSOR rileva la presenza di persone nella stanza e il tipo di attività che stanno svolgendo, la temperatura è regolata di conseguenza in automatico, con effetti benefici sui consumi e sul benessere delle persone.

RISPARMIO ENERGETICO TRAMITE LA RILEVAZIONE DEL MOVIMENTO NELLA STANZA

Il sensore HUMAN SENSOR rileva la presenza/assenza e/o l'attività delle persone in una stanza per migliorare il comfort e le prestazioni grazie alle funzioni di risparmio energetico dell'unità.

3 MODALITÀ DI CONTROLLO DEL RISPARMIO ENERGETICO

1. CONTROLLO DELLA POTENZA

Il nuovo sensore di movimento rileva l'attività umana in ambiente. Il controllo del risparmio energetico è ottenuto modificando la temperatura impostata in funzione della quantità e del tipo di attività rilevata.



Il controllo della potenza incrementa il risparmio energetico.



Il controllo della potenza incrementa il comfort.

2. AUTO-OFF: STAND BY

L'unità smette di funzionare se non rileva attività per 1 ora. Riparte automaticamente quando percepisce attività.

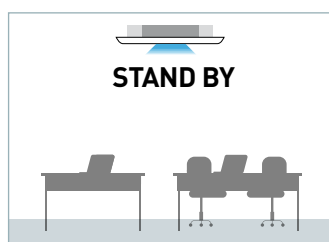

Il funzionamento s'interrompe temporaneamente.

3. AUTO-OFF: SPEGNIMENTO TOTALE

L'unità si spegne automaticamente se non rileva alcuna attività per 12 ore.

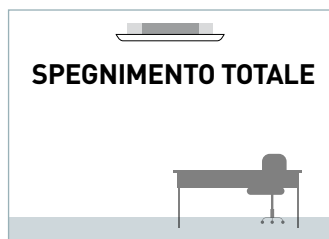

Il funzionamento s'interrompe completamente.

DISPONIBILE COME
OPTIONAL PER I
SEGUENTI MODELLI DI
UNITÀ INTERNA:



FDT



FDTC



FDUM



FDU



FDE



FDF

COMMERCIALE MONOSPLIT R32

Unità esterne		HYPER				SUPER						SMART			
															
		FDC VNX-W		FDC VSX-W		FDC VNA-W/VSA-W			FDC VSA-W			FDC VNP-W			
kW		7,10	10,00	12,50	14,00	10,00	12,50	14,00	20,00	25,00	28,00	7,10	9,00	10,00	12,50
UNITÀ INTERNE	FDT VH 	✓	✓	✓	✓	✓	✓	✓				✓	✓	✓	✓
	FDUM VH 	✓	✓	✓	✓	✓	✓	✓				✓	✓	✓	✓
	FDU VH 	✓	✓	✓	✓	✓	✓	✓	✓	✓	✓	✓	✓	✓	✓
	FDE VH 	✓	✓	✓	✓	✓	✓	✓				✓	✓	✓	✓
	SRK ZR-WF 	✓	✓			✓						✓		✓	
	FDV VH 	✓	✓	✓	✓	✓	✓	✓					✓	✓	✓

COMBINAZIONI MULTISPLIT TWIN/TRIPLE/DOUBLE TWIN R32

COMBINAZIONI VALIDE PER LE SERIE HYPER E SUPER

HYPER

	TWIN	TRIPLE
FDC 71 VNX-W	40+40	-
FDC 100 VSX-W	50+50	-
FDC 125 VSX-W	60+60	-
FDC 140 VSX-W	71+71	50+50+50

SUPER

	TWIN	TRIPLE	DOUBLE TWIN
FDC 100 VNA-W/FDC 100 VSA-W	50+50	-	-
FDC 125 VNA-W/FDC 125 VSA-W	60+60	-	-
FDC 140 VNA-W/FDC 140 VSA-W	71+71	50+50+50	-
FDC 200 VSA-W	100+100	71+71+71	50+50+50+50
FDC 250 VSA-W	125+125	-	60+60+60+60
FDC 280 VSA-W	140+140	-	71+71+71+71



Nota: le combinazioni diverse da quelle indicate nelle pagine 86-89 sono vietate.

COMBINAZIONI MULTISPLIT V MULTI R32

COMBINAZIONI VALIDE PER LE SERIE HYPER E SUPER

HYPER

	TWIN	TRIPLE
FDC 71 VNX-W	40+40	-
FDC 100 VSX-W	50+50	-
FDC 125 VSX-W	60+60	-
	50+71	-
FDC 140 VSX-W	71+71	50+50+50

SUPER

	TWIN	TRIPLE	DOUBLE TWIN
FDC 100 VNA-W/FDC 100 VSA-W	50+50	-	-
FDC 125 VNA-W/FDC 125 VSA-W	60+60	-	-
	50+71	-	-
FDC 140 VNA-W/FDC 140 VSA-W	71+71	50+50+50	-
FDC 200 VSA-W	100+100	71+71+71	50+50+50+50
	71+125		
FDC 250 VSA-W	125+125	60+60+125	60+60+60+60
		71+71+100	
FDC 280 VSA-W	140+140	71+71+140	71+71+71+71

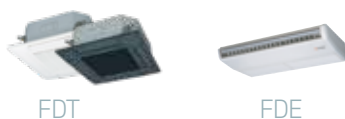

Nota: le combinazioni diverse da quelle indicate nelle pagine 86-89 sono vietate.

SERIE HYPER



Minima temperatura esterna di funzionamento
in riscaldamento: -20°C

Se diminuisce la temperatura esterna,
la potenza erogata rimane costante

■ 4 taglie

1 Monofase 3HP= 7,10 kW
3 Trifase 4~6HP=10,00~14,00 kW

- Minima temperatura esterna di funzionamento
- Super Heat ad avvio macchina
- Mantenimento della potenza erogata anche al diminuire della temperatura esterna

■ 100 m

Lunghezza di splittaggio

- Applicazione dei compressori Twin Rotary:
riduzione delle dimensioni e aumento delle prestazioni

VNX-W = MONOFASE
VSX-W = TRIFASE



FDC 71 VNX-W (3HP)



FDC100 VSX-W (4HP)
FDC125 VSX-W (5HP)
FDC140 VSX-W (6HP)

MONOSPLIT HYPER

CASSETTA 84X84

Per tutti i modelli

CONTO TERMICO 2.0

65% ECOBONUS

50% BONUS CASA



FDT 71-100-125-140 VH
Pannello standard bianco
T-PSA-5BW-E

FDT 71-100-125-140 VH
Pannello antidraft bianco
T-PSAE-5BW-E

FDT 71-100-125-140 VH
Pannello standard nero
T-PSA-5BB-E

FDT 71-100-125-140 VH
Pannello antidraft nero
T-PSAE-5BB-E

Modello unità interna			FDT 71 VH	FDT 100 VH	FDT 125 VH	FDT 140 VH
Modello unità esterna			FDC 71 VNX-W	FDC 100 VSX-W	FDC 125 VSX-W	FDC 140 VSX-W
Pompa di calore DC-Inverter						
Dati Nominali						
Capacità nominale (T=+35°C)	Raffrescamento	kW	7,10 (3,20~8,00)	10,00 (3,50~11,20)	12,50 (3,50~14,00)	14,00 (3,50~16,00)
Potenza assorbita nominale (T=+35°C)		kW	1,69	2,28	3,21	3,87
Coefficiente di efficienza energetica nominale		EER ¹	4,20	4,38	3,89	3,62
Capacità nominale (T=+7°C)	Riscaldamento	kW	8,00 (3,60~9,00)	11,20 (2,70~16,00)	14,00 (2,70~18,00)	16,00 (2,70~20,00)
Potenza assorbita nominale (T=+7°C)		kW	1,75	2,48	3,43	4,20
Coefficiente di prestazione energetica nominale		COP ¹	4,58	4,52	4,08	3,81
Dati Stagionali						
Carico teorico (Pdesignnc)	Raffrescamento	kW	7,10	10,00	12,50	14,00
Indice di efficienza energetica stagionale		SEER ²	7,60	8,00	7,64	7,20
Classe di efficienza energetica stagionale		626/2011 ³	A++	A++	-	-
Consumo energetico annuo		kWh/a	327	438	-	-
Carico teorico (Pdesignnh) @ -10°C	Riscaldamento (condizioni climatiche medie)	kW	5,80	11,20	14,00	16,00
Indice di efficienza energetica stagionale		SCOP ²	4,61	4,44	4,26	4,14
Classe di efficienza energetica stagionale		626/2011 ³	A++	A+	-	-
Consumo energetico annuo		kWh/a	1762	3534	-	-
Dati elettrici						
Alimentazione elettrica	Unità esterna	Ph-V-Hz	1-220~240V-50Hz		3-380~415V-50Hz	
Cavo di alimentazione		Tipo	3 x 4 mm ²	5 x 4 mm ²	5 x 4 mm ²	5 x 4 mm ²
Fili collegamento tra U.I. e U.E.		n°	4	4	4	4
Corrente assorbita nominale	Raffrescamento	A	7,50	3,90	5,20	6,20
	Riscaldamento	A	7,80	4,20	5,60	6,70
Corrente massima		A	19,10	14,00	14,00	14,00
Potenza assorbita massima		kW	4,11	8,90	8,90	8,90
Dati circuito frigorifero						
Refrigerante ⁴		Tipo (GWP)	R32 (675)			
Quantità pre-carica refrigerante		Kg	2,75	4	4	4
Tonnellate di CO2 equivalenti		t	1,856	2,700	2,700	2,700
Diametro tubazioni frigorifere liquido/gas		mm (pollici)	ø9,52 (3/8") - ø15,88(5/8")		ø9,52 (3/8") - ø15,88(5/8")	
Lunghezza di splittaggio	Min/Max	m	3/50	3/100	3/100	3/100
Max dislivello U.I./U.E.	U.E. sopra/U.E. sotto	m	30/15	50/15	50/15	50/15
Lunghezza splittaggio senza carica aggiuntiva		m	30	30	30	30
Carica aggiuntiva		g/m	54	54	54	54
Specifiche unità interna						
Dimensioni	LxPxH	mm	840x840x236	840x840x298	840x840x298	840x840x298
Peso Netto		Kg	21	25	25	25
Livello potenza sonora	Max	dB(A)	60	62	64	64
Livello pressione sonora (P-Hi/Hi/Mi/Lo)	Raffrescamento	dB(A)	46/34/31/26	47/39/36/30	48/41/39/31	48/42/39/32
	Riscaldamento	dB(A)		47/39/36/29	48/41/38/31	48/41/38/31
Volume aria trattata	P-Hi/Hi/Me/Lo	m ³ /h	1680/1080/900/720	2220/1560/1380/1020	2280/1680/1500/1080	2280/1740/1560/1140
Specifiche unità esterna						
Dimensioni	LxPxH	mm	880(+88)x340x750	970x370x1300	970x370x1300	970x370x1300
Peso netto		Kg	60	99	99	99
Livello potenza sonora	Max	dB(A)	66	67	70	71
Livello pressione sonora	Max	dB(A)	51	53	54	54
Volume aria trattata	Max	m ³ /h	3600	6000	6000	6000
Limiti di funzionamento (temperatura esterna)	Raffrescamento	°C	-15~+50			
	Riscaldamento	°C	-20~+20			
Accessori						
Pannello decorativo				T-PSA-5BW-E (bianco) / T-PSA-5BB-E (nero)		
Dimensioni pannello	LxPxH	mm	950x950x35	950x950x35	950x950x35	950x950x35
Peso netto		Kg	5	5	5	5
Filocomando	RC-E5 (LCD) / RC-EX3A (touch) / RCH-E3 (semplificato)					
Telecomando IR (KIT angolare)	RCN-T-5BW-E2 (bianco) / RCN-T-5BB-E2 (nero)					
Parti opzionali						
Modulo Wi-Fi	INWFIMH001R100					
Human sensor (KIT angolare)	LB-T-5BW-E (bianco) / LB-T-5BB-E (nero)					
Interfaccia SUPERLINK II	SC-ADNA-E					
Pannello antidraft	T-PSAE-5BW-E (bianco) / T-PSAE-5BB-E (nero)					

1. Valore misurato secondo la norma armonizzata EN14511. 2. Regolamento UE N.206/2012 -- Valore misurato secondo la norma armonizzata EN14825. 3. Regolamento Delegato UE N.626/2011 relativo alla nuova etichettatura indicante il consumo di energia dei condizionatori d'aria. 4. La perdita di refrigerante contribuisce al cambiamento climatico. In caso di rilascio nell'atmosfera, i refrigeranti con un potenziale di riscaldamento globale (GWP) più basso contribuiscono in misura minore al riscaldamento globale rispetto a quelli con un GWP più elevato. Questo apparecchio contiene un fluido refrigerante con un GWP di 675. Se 1 kg di questo fluido refrigerante fosse rilasciato nell'atmosfera, quindi, l'impatto sul riscaldamento globale sarebbe 675 volte più elevato rispetto a 1 kg di CO2, per un periodo di 100 anni. In nessun caso l'utente deve cercare di intervenire sul circuito refrigerante o di disassemblare il prodotto. In caso di necessità occorre sempre rivolgersi a personale qualificato.

MONOSPLIT HYPER

CANALIZZABILE A MEDIA PREVALENZA REGOLABILE



Per tutti i modelli

CONTO TERMICO 2.0

65% ECOBONUS

50% BONUS CASA

- **max 100**
Prevalenza del ventilatore
- Unità con ripresa dal basso o posteriore (filtro escluso)
- **280 mm**
Altezza
- **100 m**
Lunghezza di splittaggio
- Funzione ESP: mantenimento automatico della portata d'aria al variare delle perdite di carico
- Filtro escluso
- Compatibile con sistemi **AIRZONE**

FDUM 71-100-125-140 VH

Modello unità interna		FDUM 71 VH	FDUM 100 VH	FDUM 125 VH	FDUM 140 VH	
Modello unità esterna		FDC 71 VNX-W	FDC 100 VSX-W	FDC 125 VSX-W	FDC 140 VSX-W	
Tipo		Pompa di calore DC-Inverter				
Dati Nominali						
Capacità nominale (T=+35°C)	Raffrescamento	kW	7,10 (3,20~8,00)	10,00 (3,50~11,20)	12,50 (3,50~14,00)	14,00 (3,50~16,00)
Potenza assorbita nominale (T=+35°C)		kW	1,77	2,59	3,49	4,22
Coefficiente di efficienza energetica nominale		EER ¹	4,01	3,86	3,58	3,32
Capacità nominale (T=+7°C)	Riscaldamento	kW	8,00 (3,60~9,00)	11,20 (2,70~16,00)	14,00 (2,70~18,00)	16,00 (2,70~20,00)
Potenza assorbita nominale (T=+7°C)		kW	1,78	2,63	3,61	4,22
Coefficiente di prestazione energetica nominale		COP ¹	4,49	4,26	3,88	3,79
Dati Stagionali						
Carico teorico (Pdesignc)	Raffrescamento	kW	7,10	10,00	12,50	14,00
Indice di efficienza energetica stagionale		SEER ²	6,89	6,29	6,10	5,79
Classe di efficienza energetica stagionale		626/2011 ³	A++	A++	-	-
Consumo energetico annuo	Riscaldamento (condizioni climatiche medie)	kWh/a	361	557	-	-
Carico teorico (Pdesignh) @ -10°C		kW	6,00	11,20	14,00	16,00
Indice di efficienza energetica stagionale		SCOP ²	4,45	4,13	3,92	3,88
Classe di efficienza energetica stagionale	626/2011 ³	A+	A+	-	-	
Consumo energetico annuo	kWh/a	1889	3800	-	-	
Dati elettrici						
Alimentazione elettrica	Unità esterna	Ph-V-Hz	1-220~240V-50Hz		3-380~415V-50Hz	
Cavo di alimentazione		Tipo	3 x 4 mm ²	5 x 4 mm ²	5 x 4 mm ²	5 x 4 mm ²
Fili collegamento tra U.I. e U.E.		n°	4	4	4	4
Corrente assorbita nominale	Raffrescamento	A	7,90	4,40	5,60	6,70
	Riscaldamento	A	7,90	4,40	5,90	6,80
Corrente massima	A	20,00	17,00	16,00	17,00	
Potenza assorbita massima	kW	4,11	8,90	8,90	8,90	
Dati circuito frigorifero						
Refrigerante ⁴		Tipo (GWP)	R32 (675)			
Quantità pre-carica refrigerante		Kg	2,75	4	4	4
Tonnellate di CO2 equivalenti		t	1,856	2,700	2,700	2,700
Diametro tubazioni frigorifere liquido/gas		mm (pollici)	ø9,52 (3/8") - ø15,88(5/8")	ø9,52 (3/8") - ø15,88(5/8")	ø9,52 (3/8") - ø15,88(5/8")	ø9,52 (3/8") - ø15,88(5/8")
Lunghezza di splittaggio	Min/Max	m	3/50	3/100	3/100	3/100
Max dislivello U.I./U.E.	U.E. sopra/U.E. sotto	m	30/15	50/15	50/15	50/15
Lunghezza splittaggio senza carica aggiuntiva		m	30	30	30	30
Carica aggiuntiva		g/m	54	54	54	54
Specifiche unità interna						
Dimensioni	LxPxH	mm	950x635x280	1370x740x280	1370x740x280	1370x740x280
Peso Netto		Kg	34	54	54	54
Livello potenza sonora	Max	dB(A)	65	65	67	70
Livello pressione sonora	P-Hi/Hi/Me/Lo	dB(A)	38/33/29/25	44/38/36/30	45/40/34/29	47/40/35/30
Volume aria trattata	P-Hi/Hi/Me/Lo	m ³ /h	1440/1140/900/600	2160/1680/1500/1140	2340/1920/1560/1200	2880/2100/1680/1320
Prevalenza del ventilatore	Std/Max	Pa	35/100	60/100	60/100	60/100
Specifiche unità esterna						
Dimensioni	LxPxH	mm	880(+88)x340x750	970x370x1300	970x370x1300	970x370x1300
Peso netto		kg	60	99	99	99
Livello potenza sonora	Max	dB(A)	66	67	70	71
Livello pressione sonora	Max	dB(A)	51	53	54	54
Volume aria trattata	Max	m ³ /h	3600	6000	6000	6000
Limiti di funzionamento (temperatura esterna)	Raffrescamento	°C	-15~+50			
	Riscaldamento	°C	-20~+20			
Accessori						
Filocomando		RC-E5 (LCD) / RC-EX3A (touch) / RC-EXZ3A (touch + zone control) / RCH-E3 (semplificato)				
Telecomando IR (KIT)		RCN-KIT4-E2				
Parti opzionali						
Modulo Wi-Fi		INWFIMH001R100				
Human sensor (KIT)		LB-KIT2				
Interfaccia SUPERLINK II		SC-ADNA-E				
Filtro ripresa (KIT)		UM-FL2EF		UM-FL3EF		

1. Valore misurato secondo la norma armonizzata EN14511. 2. Regolamento UE N.206/2012 -- Valore misurato secondo la norma armonizzata EN14825. 3. Regolamento Delegato UE N.626/2011 relativo alla nuova etichettatura indicante il consumo di energia dei condizionatori d'aria. 4. La perdita di refrigerante contribuisce al cambiamento climatico. In caso di rilascio nell'atmosfera, i refrigeranti con un potenziale di riscaldamento globale (GWP) più basso contribuiscono in misura minore al riscaldamento globale rispetto a quelli con un GWP più elevato. Questo apparecchio contiene un fluido refrigerante con un GWP di 675. Se 1 kg di questo fluido refrigerante fosse rilasciato nell'atmosfera, quindi, l'impatto sul riscaldamento globale sarebbe 675 volte più elevato rispetto a 1 kg di CO2 per un periodo di 100 anni. In nessun caso l'utente deve cercare di intervenire sul circuito refrigerante o di disassemblare il prodotto. In caso di necessità occorre sempre rivolgersi a personale qualificato.

MONOSPLIT HYPER

CANALIZZABILE AD ALTA PREVALENZA REGOLABILE



Per tutti i modelli

CONTO TERMICO 2.0

65% ECOBONUS

50% BONUS CASA

- **max 200**
Prevalenza del ventilatore
- Unità con ripresa dal basso o posteriore (filtro escluso)
- **280 mm**
Altezza
- **100 m**
Lunghezza di splittaggio
- Funzione ESP: mantenimento automatico della portata d'aria al variare delle perdite di carico
- Filtro escluso
- Compatibile con sistemi **AIRZONE**

FDU 71-100-125-140 VH

Modello unità interna	FDU 71 VH		FDU 100 VH		FDU 125 VH		FDU 140 VH	
Modello unità esterna	FDC 71 VNX-W		FDC 100 VSX-W		FDC 125 VSX-W		FDC 140 VSX-W	
Tipo	Pompa di calore DC-Inverter							
Dati Nominali								
Capacità nominale (T=+35°C)	Raffrescamento	kW	7,10 (3,20~8,00)	10,00 (3,50~11,20)	12,50 (3,50~14,00)	14,00 (3,50~16,00)		
Potenza assorbita nominale (T=+35°C)		kW	1,77	2,59	3,49	4,22		
Coefficiente di efficienza energetica nominale		EER ¹	4,01	3,86	3,58	3,32		
Capacità nominale (T=+7°C)	Riscaldamento	kW	8,00 (3,60~9,00)	11,20 (2,70~16,00)	14,00 (2,70~18,00)	16,00 (2,70~20,00)		
Potenza assorbita nominale (T=+7°C)		kW	1,78	2,63	3,61	4,22		
Coefficiente di prestazione energetica nominale		COP ¹	4,49	4,26	3,88	3,79		
Dati Stagionali								
Carico teorico (Pdesignc)	Raffrescamento	kW	7,10	10,00	12,50	14,00		
Indice di efficienza energetica stagionale		SEER ²	6,89	6,29	6,10	5,79		
Classe di efficienza energetica stagionale		626/2011 ³	A++	A++	-	-		
Consumo energetico annuo		kWh/a	361	557	-	-		
Carico teorico (Pdesignh) @ -10°C	Riscaldamento (condizioni climatiche medie)	kW	6,00	11,20	14,00	16,00		
Indice di efficienza energetica stagionale		SCOP ²	4,47	4,13	3,92	3,88		
Classe di efficienza energetica stagionale		626/2011 ³	A+	A+	-	-		
Consumo energetico annuo		kWh/a	1878	3800	-	-		
Dati elettrici								
Alimentazione elettrica	Unità esterna	Ph-V-Hz	1-220~240V-50Hz			3-380~415V-50Hz		
Cavo di alimentazione		Tipo	3 x 4 mm ²		5 x 4 mm ²		5 x 4 mm ²	
Fili collegamento tra U.I. e U.E.		n°	4		4		4	
Corrente assorbita nominale	Raffrescamento	A	7,90		4,40		5,60	
	Riscaldamento	A	7,90		4,40		5,90	
Corrente massima		A	20,00		15,00		16,00	
Potenza assorbita massima		kW	4,11		8,90		8,90	
Dati circuito frigorifero								
Refrigerante ⁴		Tipo (GWP)	R32 (675)					
Quantità pre-carica refrigerante		Kg	2,75		4		4	
Tonnellate di CO2 equivalenti		t	1,856		2,700		2,700	
Diametro tubazioni frigorifere liquido/gas		mm (pollici)	9,52 (3/8") - 15,88(5/8")		9,52 (3/8") - 15,88(5/8")		9,52 (3/8") - 15,88(5/8")	
Lunghezza di splittaggio	Min/Max	m	3/50		3/100		3/100	
Max dislivello U.I./U.E.	U.E. sopra/U.E. sotto	m	30/15		50/15		50/15	
Lunghezza splittaggio senza carica aggiuntiva		m	30		30		30	
Carica aggiuntiva		g/m	54		54		54	
Specifiche unità interna								
Dimensioni	LxPxH	mm	950x635x280		1370x740x280		1370x740x280	
Peso Netto		Kg	34		54		54	
Livello potenza sonora	Max	dB(A)	65		65		70	
Livello pressione sonora	P-Hi/Hi/Me/Lo	dB(A)	38/33/29/25		44/38/36/30		45/40/34/29	
Volume aria trattata	P-Hi/Hi/Me/Lo	m ³ /h	1440/1140/900/600		2160/1680/1500/1140		2340/1920/1560/1200	
Prevalenza del ventilatore	Std/Max	Pa	35/200		60/200		60/200	
Specifiche unità esterna								
Dimensioni	LxPxH	mm	880(+88)x340x750		970x370x1300		970x370x1300	
Peso netto		Kg	60		99		99	
Livello potenza sonora	Max	dB(A)	66		67		70	
Livello pressione sonora	Max	dB(A)	51		53		54	
Volume aria trattata	Max	m ³ /h	3600		6000		6000	
Limiti di funzionamento (temperatura esterna)	Raffrescamento	°C	-15~+50					
	Riscaldamento	°C	-20~+20					
Accessori								
Filocomando	RC-E5 (LCD) / RC-EX3A (touch) / RC-EXZ3A (touch + zone control) / RCH-E3 (semplificato)							
Telecomando IR (KIT)	RCN-KIT4-E2							
Parti opzionali								
Modulo Wi-Fi	INWFIMH001R100							
Human sensor (KIT)	LB-KIT2							
Interfaccia SUPERLINK II	SC-ADNA-E							

1. Valore misurato secondo la norma armonizzata EN14511. 2. Regolamento UE N.206/2012 -- Valore misurato secondo la norma armonizzata EN14825. 3. Regolamento Delegato UE N.626/2011 relativo alla nuova etichettatura indicante il consumo di energia dei condizionatori d'aria. 4. La perdita di refrigerante contribuisce al cambiamento climatico. In caso di rilascio nell'atmosfera, i refrigeranti con un potenziale di riscaldamento globale (GWP) più basso contribuiscono in misura minore al riscaldamento globale rispetto a quelli con un GWP più elevato. Questo apparecchio contiene un fluido refrigerante con un GWP di 675. Se 1 kg di questo fluido refrigerante fosse rilasciato nell'atmosfera, quindi, l'impatto sul riscaldamento globale sarebbe 675 volte più elevato rispetto a 1 kg di CO2, per un periodo di 100 anni. In nessun caso l'utente deve cercare di intervenire sul circuito refrigerante o di disassemblare il prodotto. In caso di necessità occorre sempre rivolgersi a personale qualificato.

MONOSPLIT HYPER

SOFFITTO



OPZIONALE

Per i modelli
fino a 12,5 kW



- Ideale per ambienti molto grandi, grazie al flusso d'aria particolarmente ampio
- **100 m**
Lunghezza di splittaggio
- Installazione versatile grazie alla flessibilità dei tubi di scarico e del refrigerante
- Filtro in polipropilene in dotazione

FDE 71-100-125-140 VH

Modello unità interna		FDE 71 VH	FDE 100 VH	FDE 125 VH	FDE 140 VH	
Modello unità esterna		FDC 71 VNX-W	FDC 100 VSX-W	FDC 125 VSX-W	FDC 140 VSX-W	
Tipo						
Pompa di calore DC-Inverter						
Dati Nominali						
Capacità nominale (T=+35°C)		kW	7,10 (3,20~8,00)	10,00 (3,50~11,20)	12,50 (3,50~14,00)	14,00 (3,50~16,00)
Potenza assorbita nominale (T=+35°C)	Raffrescamento	kW	1,87	2,33	3,34	4,08
Coefficiente di efficienza energetica nominale		EER ¹	3,80	4,29	3,75	3,43
Capacità nominale (T=+7°C)		kW	8,00 (3,60~9,00)	11,20 (2,70~16,00)	14,00 (2,70~18,00)	16,00 (2,70~20,00)
Potenza assorbita nominale (T=+7°C)	Riscaldamento	kW	1,87	2,52	3,74	4,41
Coefficiente di prestazione energetica nominale		COP ¹	4,28	4,45	3,74	3,63
Dati Stagionali						
Carico teorico (Pdesignc)		kW	7,10	10,00	12,50	14,00
Indice di efficienza energetica stagionale	Raffrescamento	SEER ²	6,58	7,00	6,53	6,29
Classe di efficienza energetica stagionale		626/2011 ³	A++	A++	-	-
Consumo energetico annuo		kWh/a	378	501	-	-
Carico teorico (Pdesignh) @ -10°C		kW	6,00	11,20	14,00	16,00
Indice di efficienza energetica stagionale	Riscaldamento (condizioni climatiche medie)	SCOP ²	4,45	4,24	4,02	3,96
Classe di efficienza energetica stagionale		626/2011 ³	A+	A+	-	-
Consumo energetico annuo		kWh/a	1889	3700	-	-
Dati elettrici						
Alimentazione elettrica	Unità esterna	Ph-V-Hz	1-220~240V-50Hz		3-380~415V-50Hz	
Cavo di alimentazione		Tipo	3 x 4 mm ²		5 x 4 mm ²	
Fili collegamento tra U.I. e U.E.		n°	4		4	
Corrente assorbita nominale	Raffrescamento	A	8,30		4,00	
	Riscaldamento	A	8,30		4,20	
Corrente massima		A	19,10		14,00	
Potenza assorbita massima		kW	4,11		8,90	
Dati circuito frigorifero						
Refrigerante ⁴		Tipo (GWP)	R32 (675)			
Quantità pre-carica refrigerante		Kg	2,75		4	
Tonnellate di CO2 equivalenti		t	1,856		2,700	
Diametro tubazioni frigorifere liquido/gas		mm (pollici)	ø9,52 (3/8") - ø15,88(5/8")		ø9,52 (3/8") - ø15,88(5/8")	
Lunghezza di splittaggio	Min/Max	m	3/50		3/100	
Max dislivello U.I./U.E.	U.E. sopra/U.E. sotto	m	30/15		50/15	
Lunghezza splittaggio senza carica aggiuntiva		m	30		30	
Carica aggiuntiva		g/m	54		54	
Specifiche unità interna						
Dimensioni	LxPxH	mm	1320x690x210		1620x690x250	
Peso Netto		Kg	33		43	
Livello potenza sonora	Max	dB(A)	60		64	
Livello pressione sonora	P-Hi/Hi/Me/Lo	dB(A)	47/41/37/32		48/43/38/34	
Volume aria trattata	P-Hi/Hi/Me/Lo	m ³ /h	1200/960/780/600		1920/1560/1260/990	
Specifiche unità esterna						
Dimensioni	LxPxH	mm	880(+88)x340x750		970x370x1300	
Peso netto		Kg	60		99	
Livello potenza sonora	Max	dB(A)	66		70	
Livello pressione sonora	Max	dB(A)	51		53	
Volume aria trattata	Max	m ³ /h	3600		6000	
Limiti di funzionamento (temperatura esterna)	Raffrescamento	°C	-15~+50			
	Riscaldamento	°C	-20~+20			
Accessori						
Filocomando			RC-E5 (LCD) / RC-EX3A (touch) / RCH-E3 (semplificato)			
Telecomando IR (KIT)			RCN-E-E3			
Parti opzionali						
Modulo Wi-Fi			INWFIMH001R100			
Human sensor (KIT)			LB-E			
Interfaccia SUPERLINK II			SC-ADNA-E			

1. Valore misurato secondo la norma armonizzata EN14511. 2. Regolamento UE N.206/2012 -- Valore misurato secondo la norma armonizzata EN14825. 3. Regolamento Delegato UE N.626/2011 relativo alla nuova etichettatura indicante il consumo di energia dei condizionatori d'aria. 4. La perdita di refrigerante contribuisce al cambiamento climatico. In caso di rilascio nell'atmosfera, i refrigeranti con un potenziale di riscaldamento globale (GWP) più basso contribuiscono in misura minore al riscaldamento globale rispetto a quelli con un GWP più elevato. Questo apparecchio contiene un fluido refrigerante con un GWP di 675. Se 1 kg di questo fluido refrigerante fosse rilasciato nell'atmosfera, quindi, l'impatto sul riscaldamento globale sarebbe 675 volte più elevato rispetto a 1 kg di CO2, per un periodo di 100 anni. In nessun caso l'utente deve cercare di intervenire sul circuito refrigerante o di disassemblare il prodotto. In caso di necessità occorre sempre rivolgersi a personale qualificato.

MONOSPLIT HYPER

COLONNA



OPZIONALE

FD7 71-100-125-140 VH

Per il modello
da 10 kW



- Ideale per l'installazione in ristoranti, negozi o uffici privi di controsoffitto, o caratterizzati da soffitti particolarmente alti
- **100 m**
Lunghezza di splittaggio
- Flusso d'aria ampio e potente
- Facilità di trasporto e installazione
- Il comando a filo ha una funzione di allarme in caso di rilevazione fughe. Il sensore si trova in basso, nella base dell'unità

Modello unità interna		FD7 71 VH	FD7 100 VH	FD7 125 VH	FD7 140 VH	
Modello unità esterna		FDC 71 VNX-W	FDC 100 VSX-W	FDC 125 VSX-W	FDC 140 VSX-W	
Tipo		Pompa di calore DC-Inverter				
Controllo (in dotazione)		Filocomando TOUCH con allarme fughe gas				
Dati Nominali						
Capacità nominale (T=+35°C)		kW	7,10 (3,20~8,00)	10,00 (3,50~11,20)	12,50 (3,50~14,00)	14,00 (3,50~16,00)
Potenza assorbita nominale (T=+35°C)	Raffrescamento	kW	1,97	2,66	3,74	4,62
Coefficiente di efficienza energetica nominale		EER ¹	3,61	3,76	3,34	3,03
Capacità nominale (T=+7°C)		kW	8,00 (3,60~9,00)	11,20 (2,70~16,00)	14,00 (2,70~18,00)	16,00 (2,70~20,00)
Potenza assorbita nominale (T=+7°C)	Riscaldamento	kW	2,21	2,95	3,88	4,70
Coefficiente di prestazione energetica nominale		COP ¹	3,62	3,80	3,61	3,41
Dati Stagionali						
Carico teorico (Pdesignc)		kW	7,10	10,00	12,50	14,00
Indice di efficienza energetica stagionale	Raffrescamento	SEER ²	6,25	6,10	5,95	5,75
Classe di efficienza energetica stagionale		626/20113	A++	A++	-	-
Consumo energetico annuo		kWh/a	376	574	-	-
Carico teorico (Pdesignh) @ -10°C		kW	6,00	11,20	14,00	16,00
Indice di efficienza energetica stagionale	Riscaldamento	SCOP ²	4,03	3,84	3,78	3,65
Classe di efficienza energetica stagionale	(condizioni climatiche medie)	626/20113	A+	A	-	-
Consumo energetico annuo		kWh/a	2085	4084	-	-
Dati elettrici						
Alimentazione elettrica	Unità esterna	Ph-V-Hz	1-220~240V-50Hz		3-380~415V-50Hz	
Cavo di alimentazione		Tipo	3 x 4 mm ²	5 x 4 mm ²	5 x 4 mm ²	5 x 4 mm ²
Fili collegamento tra U.I. e U.E.		n°	4	4	4	4
Corrente assorbita nominale	Raffrescamento	A	8,70	4,60	6,10	7,40
	Riscaldamento	A	9,90	5,00	6,40	7,70
Corrente massima		A	19,10	14,00	14,00	14,00
Potenza assorbita massima		kW	4,11	8,90	8,90	8,90
Dati circuito frigorifero						
Refrigerante ⁴		Tipo (GWP)		R32 (675)		
Quantità pre-carica refrigerante		Kg	2,75	4	4	4
Tonnellate di CO2 equivalenti		t	1,856	2,700	2,700	2,700
Diametro tubazioni frigorifere liquido/gas		mm (pollici)	ø9,52 (3/8") - ø15,88(5/8")	ø9,52 (3/8") - ø15,88(5/8")	ø9,52 (3/8") - ø15,88(5/8")	ø9,52 (3/8") - ø15,88(5/8")
Lunghezza di splittaggio	Min/Max	m	-/50	3/100	3/100	3/100
Max dislivello U.I./U.E.	U.E. sopra/U.E. sotto	m	30/15	50/15	50/15	50/15
Lunghezza splittaggio senza carica aggiuntiva		m	30	30	30	30
Carica aggiuntiva		g/m	54	54	54	54
Specifiche unità interna						
Dimensioni	LxPxH	mm	600x329x1850	600x329x1850	600x329x1850	600x329x1850
Peso Netto		Kg	47	49	49	49
Livello potenza sonora	Max	dB(A)	55	65	67	67
Livello pressione sonora	P-Hi/Hi/Me/Lo	dB(A)	42/39/35/33	53/51/49/44	55/51/49/44	55/51/49/44
Volume aria trattata	P-Hi/Hi/Me/Lo	m ³ /h	1080/960/840/720	1620/1560/1380/1140	1740/1560/1380/1140	1740/1560/1380/1140
Rilevatore fughe di gas refrigerante				Integrato		
Specifiche unità esterna						
Dimensioni	LxPxH	mm	880(+88)x340x750	970x370x1300	970x370x1300	970x370x1300
Peso netto		Kg	60	99	99	99
Livello potenza sonora	Max	dB(A)	66	67	70	71
Livello pressione sonora	Max	dB(A)	51	53	54	54
Volume aria trattata	Max	m ³ /h	3600	6000	6000	6000
Limiti di funzionamento (temperatura esterna)	Raffrescamento	°C		-15~+50		
	Riscaldamento	°C		-20~+20		
Parti opzionali						
Modulo Wi-Fi				INWFIMH001R100		
Human sensor (KIT)				LB-KIT2		
Interfaccia SUPERLINK II				SC-ADNA-E		
Telecomando IR (KIT)				RCN-KIT4-E2		

1. Valore misurato secondo la norma armonizzata EN14511. 2. Regolamento UE N.206/2012 -- Valore misurato secondo la norma armonizzata EN14825. 3. Regolamento Delegato UE N.626/2011 relativo alla nuova etichettatura indicante il consumo di energia dei condizionatori d'aria. 4. La perdita di refrigerante contribuisce al cambiamento climatico. In caso di rilascio nell'atmosfera, i refrigeranti con un potenziale di riscaldamento globale (GWP) più basso contribuiscono in misura minore al riscaldamento globale rispetto a quelli con un GWP più elevato. Questo apparecchio contiene un fluido refrigerante con un GWP di 675. Se 1 kg di questo fluido refrigerante fosse rilasciato nell'atmosfera, quindi, l'impatto sul riscaldamento globale sarebbe 675 volte più elevato rispetto a 1 kg di CO2, per un periodo di 100 anni. In nessun caso l'utente deve cercare di intervenire sul circuito refrigerante o di disassemblare il prodotto. In caso di necessità occorre sempre rivolgersi a personale qualificato.

MONOSPLIT HYPER

PARETE



INTEGRATO

Per il modello
da 7,1 kW



- **339 mm**
Altezza
- **100 m**
Lunghezza di splittaggio
- **28 dB(A)**
Livello di potenza sonora (7,10 kW),
massima silenziosità
- Trattamento antibatterico del ventilatore
- Il flusso d'aria potente è realizzato con la tecnologia Jet
- Ideale per grandi saloni e negozi
- Filtro antipolvere e fotocatalitico in dotazione

SRK 71-100 ZR-WF

Modello unità interna		SRK 71 ZR-WF		SRK 100 ZR-WF	
Modello unità esterna		FDC 71 VNX-W		FDC 100 VSX-W	
Tipo		Pompa di calore DC-Inverter			
Controllo (in dotazione)		Telecomando			
Dati Nominali					
Capacità nominale (T=+35°C)	Raffrescamento	kW	7,10 (3,20~8,00)	10,00 (3,50~11,20)	
Potenza assorbita nominale (T=+35°C)		kW	1,93	2,74	
Coefficiente di efficienza energetica nominale		EER1	3,68	3,65	
Capacità nominale (T=+7°C)	Riscaldamento	kW	8,00 (3,60~9,00)	11,20 (2,70~16,00)	
Potenza assorbita nominale (T=+7°C)		kW	1,78	3,04	
Coefficiente di prestazione energetica nominale		COP1	4,49	3,69	
Dati Stagionali					
Carico teorico (Pdesignc)	Raffrescamento	kW	7,10	10,00	
Indice di efficienza energetica stagionale		SEER2	6,80	6,54	
Classe di efficienza energetica stagionale		626/20113	A++	A++	
Consumo energetico annuo		kWh/a	366	535	
Carico teorico (Pdesignh) @ -10°C	Riscaldamento (condizioni climatiche medie)	kW	5,80	10,50	
Indice di efficienza energetica stagionale		SCOP2	4,56	4,01	
Classe di efficienza energetica stagionale		626/20113	A+	A	
Consumo energetico annuo		kWh/a	1782	3671	
Dati elettrici					
Alimentazione elettrica	Unità esterna	Ph-V-Hz	1-220~240V-50Hz	3-380~415V-50Hz	
Cavo di alimentazione		Tipo	3 x 4 mm ²	5 x 4 mm ²	
Fili collegamento tra U.I. e U.E.		n°	4	4	
Corrente assorbita nominale	Raffrescamento	A	8,60	4,70	
	Riscaldamento	A	7,90	5,10	
Corrente massima		A	19,10	14,00	
Potenza assorbita massima		kW	4,11	8,90	
Dati circuito frigorifero					
Refrigerante ⁴		Tipo (GWP)	R32 (675)		
Quantità pre-carica refrigerante		Kg	2,75	4	
Tonnellate di CO2 equivalenti		t	1,856	2,700	
Diametro tubazioni frigorifere liquido/gas		mm (pollici)	ø9,52 (3/8") - ø15,88(5/8")	ø9,52 (3/8") - ø15,88(5/8")	
Lunghezza di splittaggio	Min/Max	m	3/50	3/100	
Max dislivello U.I./U.E.	U.E. sopra/U.E. sotto	m	30/15	50/15	
Lunghezza splittaggio senza carica aggiuntiva		m	30	30	
Carica aggiuntiva		g/m	54	54	
Specifiche unità interna					
Dimensioni	LxPxH	mm	1197x262x339	1197x262x339	
Peso Netto		Kg	15,5	16,5	
Livello potenza sonora	Max	dB(A)	60	63	
Livello pressione sonora (Hi/Mi/Lo/Ulo)	Raffrescamento	dB(A)	44/41/37/25	48/45/40/27	
	Riscaldamento		46/39/35/28	48/43/38/30	
Volume aria trattata (Hi/Mi/Lo/Ulo)	Raffrescamento	m ³ /h	1230/1116/972/624	1470/1278/1056/624	
	Riscaldamento		1500/1188/1038/798	1650/1392/1146/816	
Specifiche unità esterna					
Dimensioni	LxPxH	mm	880(+88)x340x750	970x370x1300	
Peso netto		Kg	60	99	
Livello potenza sonora	Max	dB(A)	66	67	
Livello pressione sonora	Max	dB(A)	51	53	
Volume aria trattata	Max	m ³ /h	3600	6000	
Limiti di funzionamento (temperatura esterna)	Raffrescamento	°C		-15~+50	
	Riscaldamento	°C		-20~+20	
Parti opzionali					
Modulo Wi-Fi				Integrato	
Interfaccia per connessione domotica e comando a filo ⁵				SC-BIKN2-E	

1. Valore misurato secondo la norma armonizzata EN14511. 2. Regolamento UE N.206/2012 -- Valore misurato secondo la norma armonizzata EN14825. 3. Regolamento Delegato UE N.626/2011 relativo alla nuova etichettatura indicante il consumo di energia dei condizionatori d'aria. 4. La perdita di refrigerante contribuisce al cambiamento climatico. In caso di rilascio nell'atmosfera, i refrigeranti con un potenziale di riscaldamento globale (GWP) più basso contribuiscono in misura minore al riscaldamento globale rispetto a quelli con un GWP più elevato. Questo apparecchio contiene un fluido refrigerante con un GWP di 675. Se 1 kg di questo fluido refrigerante fosse rilasciato nell'atmosfera, quindi, l'impatto sul riscaldamento globale sarebbe 675 volte più elevato rispetto a 1 kg di CO2, per un periodo di 100 anni. In nessun caso l'utente deve cercare di intervenire sul circuito refrigerante o di disassemblare il prodotto. In caso di necessità occorre sempre rivolgersi a personale qualificato. 5. Protocolli domotici disponibili: KNX, Modbus, BACnet.



SERIE SUPER



Flessibilità di progettazione grazie alle dimensioni ridotte delle macchine

Soluzioni applicative che rispondono alle esigenze installative sia di piccoli e medi spazi commerciali sia di contesti di tipo industriale

- **SEER fino a 7,13**
Migliore efficienza stagionale
- **SCOP fino a 4,60**
Migliore efficienza stagionale
- Dimensioni compatte fino alla 6HP
- Maggiore flessibilità installativa:
dislivello U.I.-U.E. 50 m
- Ampia disponibilità di unità interne
- Nuovo sistema di raffreddamento PCB:
una derivazione del circuito refrigerante
viene fatta passare alla base della scheda
elettronica per evitare surriscaldamenti



VNA-W = MONOFASE
VSA-W= TRIFASE

FDC 100 VNA-W/VSA-W (4HP)
FDC 125 VNA-W/VSA-W (5HP)
FDC 140 VNA-W/VSA-W (6HP)

FDC 200 VSA-W (8HP)
FDC 250 VSA-W (10HP)
FDC 280 VSA-W (12HP)

MONOSPLIT SUPER

CASSETTA 84X84



Per tutti i modelli Per il modello da 10 kW



FDT 100-125-140 VH
Pannello standard bianco
T-PSA-5BW-E

FDT 100-125-140 VH
Pannello antidraift bianco
T-PSAE-5BW-E

FDT 100-125-140 VH
Pannello standard nero
T-PSA-5BB-E

FDT 100-125-140 VH
Pannello antidraift nero
T-PSAE-5BB-E

Modello unità interna		FDT 100 VH	FDT 100 VH	FDT 125 VH	FDT 125 VH	FDT 140 VH	FDT 140 VH	
Modello unità esterna		FDC 100 VNA-W	FDC 100 VSA-W	FDC 125 VNA-W	FDC 125 VSA-W	FDC 140 VNA-W	FDC 140 VSA-W	
Pompa di calore DC-Inverter								
Dati Nominali								
Capacità nominale (T=+35°C)	Raffrescamento	kW	10,00 (4,00~11,20)	12,50 (5,00~14,00)		13,60 (5,00~14,50)		
Potenza assorbita nominale (T=+35°C)		kW	2,73	4,05		4,79		
Coefficiente di efficienza energetica nominale		EER ¹	3,66	3,09		2,84		
Capacità nominale (T=+7°C)	Riscaldamento	kW	11,20 (4,00~12,50)	14,00 (4,00~16,00)		15,50 (4,00~16,50)		
Potenza assorbita nominale (T=+7°C)		kW	2,54	3,59		4,18		
Coefficiente di prestazione energetica nominale		COP ¹	4,41	3,90		3,71		
Dati Stagionali								
Carico teorico (Pdesignc)	Raffrescamento	kW	10,00	12,50		13,60		
Indice di efficienza energetica stagionale		SEER ²	7,13	6,53		6,17		
Classe di efficienza energetica stagionale		626/2011 ³	A++	-		-		
Consumo energetico annuo		kWh/a	491	-		-		
Carico teorico (Pdesignh) @ -10°C	Riscaldamento (condizioni climatiche medie)	kW	8,50	14,00		15,50		
Indice di efficienza energetica stagionale		SCOP ²	4,60	4,38		4,42		
Classe di efficienza energetica stagionale		626/2011 ³	A++	-		-		
Consumo energetico annuo		kWh/a	2590	-		-		
Dati elettrici								
Alimentazione elettrica	Unità esterna	Ph-V-Hz	1-220~240V-50Hz	3-380~415V-50Hz	1-220~240V-50Hz	3-380~415V-50Hz	1-220~240V-50Hz	
Cavo di alimentazione		Tipo	3 x 6 mm ²	5 x 4 mm ²	3 x 6 mm ²	5 x 4 mm ²	3 x 6 mm ²	
Fili collegamento tra U.I. e U.E.		n°	4	4	4	4	4	
Corrente assorbita nominale	Raffrescamento	A	13,20	4,20	18,70	6,20	21,50	
	Riscaldamento	A	12,40	3,90	16,80	5,50	18,50	
Corrente massima		A	24,00	15,00	24,00	15,00	24,00	
Potenza assorbita massima		kW	6,40	10,20	6,40	10,20	6,40	
Dati circuito frigorifero								
Refrigerante ⁴		Tipo (GWP)	R32 (675)					
Quantità pre-carica refrigerante		Kg	3,3		3,3		3,3	
Tonnellate di CO2 equivalenti		t	2,228		2,228		2,228	
Diametro tubazioni frigorifere liquido/gas		mm (pollici)	ø9,52 (3/8") - ø15,88(5/8")		ø9,52 (3/8") - ø15,88(5/8")		ø9,52 (3/8") - ø15,88(5/8")	
Max lunghezza splicing		m	50		50		50	
Max dislivello U.I./U.E.	U.E. sopra/U.E. sotto	m	50/15		50/15		50/15	
Lunghezza splicing senza carica aggiuntiva		m	30		30		30	
Carica aggiuntiva		g/m	54		54		54	
Specifiche unità interna								
Dimensioni	LxPxH	mm	840x840x298		840x840x298		840x840x298	
Peso Netto		Kg	25		25		25	
Livello potenza sonora	Max	dB(A)	62		64		64	
Livello pressione sonora (P-Hi/Hi/Mi/Lo)	Raffrescamento	dB(A)	47/39/36/30		48/41/39/31		48/42/39/32	
	Riscaldamento	dB(A)	47/39/36/29		48/41/38/31		48/41/38/31	
Volume aria trattata	P-Hi/Hi/Me/Lo	m ³ /h	2220/1560/1380/1020		2280/1680/1500/1080		2280/1740/1560/1140	
Specifiche unità esterna								
Dimensioni	LxPxH	mm	970x370x845		970x370x845		970x370x845	
Peso netto		Kg	77	78	77	78	77	78
Livello potenza sonora	Max	dB(A)	70		71		73	
Livello pressione sonora	Max	dB(A)	55		56		58	
Volume aria trattata	Max	m ³ /h	4500		4500		4500	
Limiti di funzionamento (temperatura esterna)	Raffrescamento	°C	-15~+50		-15~+50		-15~+50	
	Riscaldamento	°C	-20~+20		-20~+20		-20~+20	
Accessori								
Pannello decorativo				T-PSA-5BW-E (bianco) / T-PSA-5BB-E (nero)				
Dimensioni pannello	LxPxH	mm	950x950x35		950x950x35		950x950x35	
Peso netto		Kg	5		5		5	
Filocomando			RC-E5 (LCD) / RC-EX3A (touch) / RCH-E3 (semplificato)					
Telecomando IR (KIT angolare)			RCN-T-5BW-E2 (bianco) / RCN-T-5BB-E2 (nero)					
Parti opzionali								
Modulo Wi-Fi			INWFIMH001R100					
Human sensor (KIT angolare)			LB-T-5BW-E (bianco) / LB-T-5BB-E (nero)					
Interfaccia SUPERLINK II			SC-ADNA-E					
Pannello antidraift			T-PSAE-5BW-E (bianco) / T-PSAE-5BB-E (nero)					

1. Valore misurato secondo la norma armonizzata EN14511. 2. Regolamento UE N.206/2012 -- Valore misurato secondo la norma armonizzata EN14825. 3. Regolamento Delegato UE N.626/2011 relativo alla nuova etichettatura indicante il consumo di energia dei condizionatori d'aria. 4. La perdita di refrigerante contribuisce al cambiamento climatico. In caso di rilascio nell'atmosfera, i refrigeranti con un potenziale di riscaldamento globale (GWP) più basso contribuiscono in misura minore al riscaldamento globale rispetto a quelli con un GWP più elevato. Questo apparecchio contiene un fluido refrigerante con un GWP di 675. Se 1 kg di questo fluido refrigerante fosse rilasciato nell'atmosfera, quindi, l'impatto sul riscaldamento globale sarebbe 675 volte più elevato rispetto a 1 kg di CO2, per un periodo di 100 anni. In nessun caso l'utente deve cercare di intervenire sul circuito refrigerante o di disassemblare il prodotto. In caso di necessità occorre sempre rivolgersi a personale qualificato.

MONOSPLIT SUPER

CANALIZZABILE A MEDIA PREVALENZA REGOLABILE



Per i modelli fino a 12,5 kW Per il modello da 10 kW

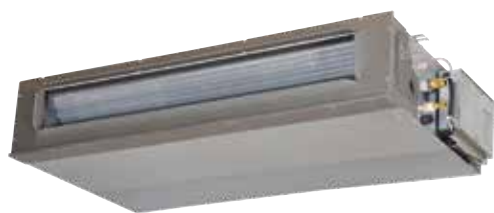

FDUM 100-125-140 VH

- **max 100**
Prevalenza del ventilatore
- Unità con ripresa dal basso o posteriore
- **280 mm**
Altezza
- **50 m**
Lunghezza di splittaggio
- Funzione ESP: mantenimento automatico della portata d'aria al variare delle perdite di carico
- Filtro escluso
- Compatibile con sistemi **AIRZONE**

Modello unità interna			FDUM 100 VH	FDUM 100 VH	FDUM 125 VH	FDUM 125 VH	FDUM 140 VH	FDUM 140 VH
Modello unità esterna			FDC 100 VNA-W	FDC 100 VSA-W	FDC 125 VNA-W	FDC 125 VSA-W	FDC 140 VNA-W	FDC 140 VSA-W
			Pompa di calore DC-Inverter					
Dati Nominali								
Capacità nominale (T=+35°C)	Raffrescamento	kW	10,00 (4,00~11,20)		12,50 (5,00~14,00)		13,60 (5,00~14,50)	
Potenza assorbita nominale (T=+35°C)		kW	2,99		4,36		5,13	
Coefficiente di efficienza energetica nominale		EER ¹	3,35		2,87		2,65	
Capacità nominale (T=+7°C)	Riscaldamento	kW	11,20 (4,00~12,50)		14,00 (4,00~16,00)		15,50 (4,00~16,50)	
Potenza assorbita nominale (T=+7°C)		kW	2,66		3,69		4,21	
Coefficiente di prestazione energetica nominale		COP ¹	4,21		3,79		3,68	
Dati Stagionali								
Carico teorico (Pdesignc)	Raffrescamento	kW	10,00		12,50		13,60	
Indice di efficienza energetica stagionale		SEER ²	6,11		5,57		5,30	
Classe di efficienza energetica stagionale		626/2011 ³	A++		-		-	
Consumo energetico annuo	Riscaldamento (condizioni climatiche medie)	kWh/a	574		-		-	
Carico teorico (Pdesignh) @ -10°C		kW	8,50		14,00		15,50	
Indice di efficienza energetica stagionale		SCOP ²	4,19		4,13		4,01	
Classe di efficienza energetica stagionale	626/2011 ³	A+		-		-		
Consumo energetico annuo	kWh/a	2843		-		-		
Dati elettrici								
Alimentazione elettrica	Unità esterna	Ph-V-Hz	1-220~240V-50Hz	3-380~415V-50Hz	1-220~240V-50Hz	3-380~415V-50Hz	1-220~240V-50Hz	3-380~415V-50Hz
Cavo di alimentazione		Tipo	3 x 6 mm ²	5 x 4 mm ²	3 x 6 mm ²	5 x 4 mm ²	3 x 6 mm ²	5 x 4 mm ²
Fili collegamento tra U.I. e U.E.		n°	4	4	4	4	4	4
Corrente assorbita nominale	Raffrescamento	A	14,30	4,60	20,40	6,80	23,70	8,10
	Riscaldamento	A	12,70	4,10	17,80	5,90	20,30	6,80
Corrente massima	A	26,00	17,00	26,00	17,00	27,00	18,00	
Potenza assorbita massima	kW	6,40	10,20	6,40	10,20	6,40	10,20	
Dati circuito frigorifero								
Refrigerante ⁴		Tipo (GWP)	R32 (675)					
Quantità pre-carica refrigerante		Kg	3,3		3,3		3,3	
Tonnellate di CO2 equivalenti		t	2,228		2,228		2,228	
Diametro tubazioni frigorifere liquido/gas		mm (pollici)	ø9,52 (3/8") - ø15,88(5/8")		ø9,52 (3/8") - ø15,88(5/8")		ø9,52 (3/8") - ø15,88(5/8")	
Max lunghezza splittaggio		m	50		50		50	
Max dislivello U.I./U.E.	U.E. sopra/U.E. sotto	m	50/15		50/15		50/15	
Lunghezza splittaggio senza carica aggiuntiva		m	30		30		30	
Carica aggiuntiva		g/m	54		54		54	
Specifiche unità interna								
Dimensioni	LxPxH	mm	1370x740x280		1370x740x280		1370x740x280	
Peso Netto		Kg	54		54		54	
Livello potenza sonora	Max	dB(A)	65		67		70	
Livello pressione sonora	P-Hi/Hi/Me/Lo	dB(A)	44/38/36/30		45/40/34/29		47/40/35/30	
Volume aria trattata	P-Hi/Hi/Me/Lo	m ³ /h	2160/1680/1500/1140		2340/1920/1560/1200		2880/2100/1680/1320	
Prevalenza del ventilatore	Std/Max	Pa	60/100		60/100		60/100	
Specifiche unità esterna								
Dimensioni	LxPxH	mm	970x370x845		970x370x845		970x370x845	
Peso netto		Kg	77	78	77	78	77	78
Livello potenza sonora	Max	dB(A)	70		71		73	
Livello pressione sonora	Max	dB(A)	55		56		58	
Volume aria trattata	Max	m ³ /h	4500		4500		4500	
Limiti di funzionamento (temperatura esterna)	Raffrescamento	°C	-15~+50					
	Riscaldamento	°C	-20~+20					
Accessori								
Filocomando			RC-E5 (LCD) / RC-EX3A (touch) / RC-EXZ3A (touch + zone control) / RCH-E3 (semplificato)					
Telecomando IR (KIT)			RCN-KIT4-E2					
Parti opzionali								
Modulo Wi-Fi			INWFIMH1001R100					
Human sensor (KIT)			LB-KIT2					
Interfaccia SUPERLINK II			SC-ADNA-E					
Filtro ripresa (KIT)			UM-FL3EF					

1. Valore misurato secondo la norma armonizzata EN14511. 2. Regolamento UE N.206/2012 -- Valore misurato secondo la norma armonizzata EN14825. 3. Regolamento Delegato UE N.626/2011 relativo alla nuova etichettatura indicante il consumo di energia dei condizionatori d'aria. 4. La perdita di refrigerante contribuisce al cambiamento climatico. In caso di rilascio nell'atmosfera, i refrigeranti con un potenziale di riscaldamento globale (GWP) più basso contribuiscono in misura minore al riscaldamento globale rispetto a quelli con un GWP più elevato. Questo apparecchio contiene un fluido refrigerante con un GWP di 675. Se 1 kg di questo fluido refrigerante fosse rilasciato nell'atmosfera, quindi, l'impatto sul riscaldamento globale sarebbe 675 volte più elevato rispetto a 1 kg di CO2, per un periodo di 100 anni. In nessun caso l'utente deve cercare di intervenire sul circuito refrigerante o di disassemblare il prodotto. In caso di necessità occorre sempre rivolgersi a personale qualificato.

MONOSPLIT SUPER

CANALIZZABILE AD ALTA PREVALENZA REGOLABILE



Per i modelli fino a 12,5 kW Per il modello da 10 kW



- **max 200**
Prevalenza del ventilatore
- Unità con ripresa dal basso o posteriore
- **280 mm**
Altezza
- **50 m**
Lunghezza di splittaggio
- Funzione ESP: mantenimento automatico della portata d'aria al variare delle perdite di carico
- Filtro escluso
- Compatibile con sistemi **AIRZONE**

FDU 100-125-140 VH

Modello unità interna			FDU 100 VH	FDU 100 VH	FDU 125 VH	FDU 125 VH	FDU 140 VH	FDU 140 VH
Modello unità esterna			FDC 100 VNA-W	FDC 100 VSA-W	FDC 125 VNA-W	FDC 125 VSA-W	FDC 140 VNA-W	FDC 140 VSA-W
			Pompa di calore DC-Inverter					
Dati Nominali								
Capacità nominale (T=+35°C)	Raffrescamento	kW	10,00 (4,00~11,20)		12,50 (5,00~14,00)		13,60 (5,00~14,50)	
Potenza assorbita nominale (T=+35°C)		kW	2,99		4,36		5,13	
Coefficiente di efficienza energetica nominale		EER ¹	3,35		2,87		2,65	
Capacità nominale (T=+7°C)	Riscaldamento	kW	11,20 (4,00~12,50)		14,00 (4,00~16,00)		15,50 (4,00~16,50)	
Potenza assorbita nominale (T=+7°C)		kW	2,66		3,69		4,21	
Coefficiente di prestazione energetica nominale		COP ¹	4,21		3,79		3,68	
Dati Stagionali								
Carico teorico (Pdesignc)	Raffrescamento	kW	10,00		12,50		13,60	
Indice di efficienza energetica stagionale		SEER ²	6,11		5,57		5,30	
Classe di efficienza energetica stagionale		626/2011 ³	A++		-		-	
Consumo energetico annuo		kWh/a	574		-		-	
Carico teorico (Pdesignh) @ -10°C	Riscaldamento (condizioni climatiche medie)	kW	8,50		14,00		15,50	
Indice di efficienza energetica stagionale		SCOP ²	4,19		4,13		4,01	
Classe di efficienza energetica stagionale		626/2011 ³	A+		-		-	
Consumo energetico annuo		kWh/a	2843		-		-	
Dati elettrici								
Alimentazione elettrica	Unità esterna	Ph-V-Hz	1-220~240V-50Hz	3-380~415V-50Hz	1-220~240V-50Hz	3-380~415V-50Hz	1-220~240V-50Hz	3-380~415V-50Hz
Cavo di alimentazione		Tipo	3 x 6 mm ²	5 x 4 mm ²	3 x 6 mm ²	5 x 4 mm ²	3 x 6 mm ²	5 x 4 mm ²
Fili collegamento tra U.I. e U.E.		n°	4	4	4	4	4	4
Corrente assorbita nominale	Raffrescamento	A	14,30	4,60	20,40	6,80	23,70	8,10
	Riscaldamento	A	12,70	4,10	17,80	5,90	20,30	6,80
Corrente massima		A	26,00	17,00	26,00	17,00	27,00	18,00
Potenza assorbita massima		kW	6,40	10,20	6,40	10,20	6,40	10,20
Dati circuito frigorifero								
Refrigerante ⁴		Tipo (GWP)	R32 (675)					
Quantità pre-carica refrigerante		Kg	3,3		3,3		3,3	
Tonnellate di CO2 equivalenti		t	2,228		2,228		2,228	
Diametro tubazioni frigorifere liquido/gas		mm (pollici)	ø9,52 (3/8") - ø15,88(5/8")		ø9,52 (3/8") - ø15,88(5/8")		ø9,52 (3/8") - ø15,88(5/8")	
Max lunghezza splittaggio		m	50		50		50	
Max dislivello U.I./U.E.	U.E. sopra/U.E. sotto	m	50/15		50/15		50/15	
Lunghezza splittaggio senza carica aggiuntiva		m	30		30		30	
Carica aggiuntiva		g/m	54		54		54	
Specifiche unità interna								
Dimensioni	LxPxH	mm	1370x740x280		1370x740x280		1370x740x280	
Peso Netto		Kg	54		54		54	
Livello potenza sonora	Max	dB(A)	65		67		70	
Livello pressione sonora	P-Hi/Hi/Me/Lo	dB(A)	44/38/36/30		45/40/34/29		47/40/35/30	
Volume aria trattata	P-Hi/Hi/Me/Lo	m ³ /h	2160/1680/1500/1140		2340/1920/1560/1200		2880/2100/1680/1320	
Prevalenza del ventilatore	Std/Max	Pa	60/200		60/200		60/200	
Specifiche unità esterna								
Dimensioni	LxPxH	mm	970x370x845		970x370x845		970x370x845	
Peso netto		Kg	77	78	77	78	77	78
Livello potenza sonora	Max	dB(A)	70		71		73	
Livello pressione sonora	Max	dB(A)	55		56		58	
Volume aria trattata	Max	m ³ /h	4500		4500		4500	
Limiti di funzionamento (temperatura esterna)	Raffrescamento	°C	-15~+50					
	Riscaldamento	°C	-20~+20					
Accessori								
Filocomando			RC-E5 (LCD) / RC-EX3A (touch) / RC-EXZ3A (touch + zone control) / RCH-E3 (semplificato)					
Telecomando IR (KIT)			RCN-KIT4-E2					
Parti opzionali								
Modulo Wi-Fi			INWFIMH001R100					
Human sensor (KIT)			LB-KIT2					
Interfaccia SUPERLINK II			SC-ADNA-E					

1. Valore misurato secondo la norma armonizzata EN14511. 2. Regolamento UE N.206/2012 -- Valore misurato secondo la norma armonizzata EN14825. 3. Regolamento Delegato UE N.626/2011 relativo alla nuova etichettatura indicante il consumo di energia dei condizionatori d'aria. 4. La perdita di refrigerante contribuisce al cambiamento climatico. In caso di rilascio nell'atmosfera, i refrigeranti con un potenziale di riscaldamento globale (GWP) più basso contribuiscono in misura minore al riscaldamento globale rispetto a quelli con un GWP più elevato. Questo apparecchio contiene un fluido refrigerante con un GWP di 675. Se 1 kg di questo fluido refrigerante fosse rilasciato nell'atmosfera, quindi, l'impatto sul riscaldamento globale sarebbe 675 volte più elevato rispetto a 1 kg di CO₂ per un periodo di 100 anni. In nessun caso l'utente deve cercare di intervenire sul circuito refrigerante o di disassemblare il prodotto. In caso di necessità occorre sempre rivolgersi a personale qualificato.

MONOSPLIT SUPER

CANALIZZABILE AD ALTA PREVALENZA REGOLABILE



Per i modelli fino a 25 kW Per il modello da 20 kW



OPZIONALE

- **max 200**
Prevalenza del ventilatore
- Unità con ripresa dal basso o posteriore
- **70 m**
Lunghezza di splittaggio (20,00~25,00 kW)
- Funzione ESP: mantenimento automatico della portata d'aria al variare delle perdite di carico

FDU 200-250-280 VH

Modello unità interna		FDU 200 VH		FDU 250 VH		FDU 280 VH	
Modello unità esterna		FDC 200 VSA-W		FDC 250 VSA-W		FDC 280 VSA-W	
Tipo		Pompa di calore DC-Inverter					
Dati Nominali							
Capacità nominale (T=+35°C)	Raffrescamento	kW	20,00 (7,20~22,40)	25,00 (7,20~28,00)	27,00 (6,90~31,50)		
Potenza assorbita nominale (T=+35°C)		kW	6,15	8,25	9,15		
Coefficiente di efficienza energetica nominale		EER ¹	3,25	3,03	2,95		
Capacità nominale (T=+7°C)	Riscaldamento	kW	22,40 (6,50~25,00)	28,00 (6,70~31,50)	30,00 (6,90~33,50)		
Potenza assorbita nominale (T=+7°C)		kW	5,67	7,55	9,12		
Coefficiente di prestazione energetica nominale		COP ¹	3,95	3,75	3,29		
Dati Stagionali							
Carico teorico (Pdesignc)	Raffrescamento	kW	20,00	25,00	27,00		
Indice di efficienza energetica stagionale		SEER ²	5,90	4,89	4,93		
Classe di efficienza energetica stagionale		626/2011 ³	-	-	-		
Consumo energetico annuo		kWh/a	-	-	-		
Carico teorico (Pdesignh) @ -10°C	Riscaldamento (condizioni climatiche medie)	kW	22,40	28,00	30,00		
Indice di efficienza energetica stagionale		SCOP ²	3,55	3,54	3,70		
Classe di efficienza energetica stagionale		626/2011 ³	-	-	-		
Consumo energetico annuo		kWh/a	-	-	-		
Dati elettrici							
Alimentazione elettrica	Unità esterna	Ph-V-Hz	3-380~415V-50Hz				
Cavo di alimentazione		Tipo	5 x 6 mm ²	5 x 6 mm ²	5 x 6 mm ²		
Fili collegamento tra U.I. e U.E.		n°	4	4	4		
Corrente assorbita nominale	Raffrescamento	A	9,80	12,70	14,20		
	Riscaldamento	A	8,90	11,60	14,00		
Corrente massima		A	23,00	25,00	25,00		
Potenza assorbita massima		kW	12,00	11,20	11,40		
Dati circuito frigorifero							
Refrigerante ⁴		Tipo (GWP)	R32 (675)				
Quantità pre-carica refrigerante		Kg	4,3	5,1	5,6		
Tonnellate di CO2 equivalenti		t	2,903	3,443	3,780		
Diametro tubazioni frigorifere liquido/gas		mm (pollici)	ø9,52 (3/8") - ø22,2 (7/8") ⁵	ø12,7 (1/2") - ø22,2 (7/8") ⁵	ø12,7 (1/2") - ø22,2 (7/8") ⁵		
Max lunghezza splittaggio		m	70	70	60		
Max dislivello U.I./U.E.	U.E. sopra/U.E. sotto	m	50/15	50/15	50/15		
Lunghezza splittaggio senza carica aggiuntiva		m	30	30	30		
Carica aggiuntiva		g/m	Consultare il manuale tecnico ⁵				
Specifiche unità interna							
Dimensioni	LxPxH	mm	1600x893x379	1600x893x379	1600x893x379		
Peso Netto		Kg	88	88	88		
Livello potenza sonora	Max	dB(A)	78	78	78		
Livello pressione sonora	P-Hi/Hi/Me/Lo	dB(A)	52/50/47/45	52/50/47/45	52/50/47/45		
Volume aria trattata	P-Hi/Hi/Me/Lo	m ³ /h	4800/4320/3840/3360	4800/4320/3840/3360	4800/4320/3840/3360		
Prevalenza del ventilatore	Std/Max	Pa	72/200	72/200	72/200		
Specifiche unità esterna							
Dimensioni	LxPxH	mm	970x370x1505	970x370x1505	970x370x1505		
Peso netto		Kg	144	145	155		
Livello potenza sonora	Max	dB(A)	74	75	77		
Livello pressione sonora	Max	dB(A)	59	62	63		
Volume aria trattata	Max	m ³ /h	8880	9180	8400		
Limiti di funzionamento (temperatura esterna)	Raffrescamento	°C	-15~+50				
	Riscaldamento	°C	-20~+20				
Accessori							
Filocomando	RC-ES (LCD) / RC-EX3A (touch) / RC-EX23A (touch + zone control) / RCH-E3 (semplificato)						
Telecomando IR (KIT)	RCN-KIT4-E2						
Parti opzionali							
Modulo Wi-Fi	INWFIMH001R100						
Human sensor (KIT)	LB-KIT2						
Interfaccia SUPERLINK II	SC-ADNA-E						

1. Valore misurato secondo la norma armonizzata EN14511. 2. Regolamento UE N.206/2012 -- Valore misurato secondo la norma armonizzata EN14825. 3. Regolamento Delegato UE N.626/2011 relativo alla nuova etichettatura indicante il consumo di energia dei condizionatori d'aria. 4. La perdita di refrigerante contribuisce al cambiamento climatico. In caso di rilascio nell'atmosfera, i refrigeranti con un potenziale di riscaldamento globale (GWP) più basso contribuiscono in misura minore al riscaldamento globale rispetto a quelli con un GWP più elevato. Questo apparecchio contiene un fluido refrigerante con un GWP di 675. Se 1 kg di questo fluido refrigerante fosse rilasciato nell'atmosfera, quindi, l'impatto sul riscaldamento globale sarebbe 675 volte più elevato rispetto a 1 kg di CO2, per un periodo di 100 anni. In nessun caso l'utente deve cercare di intervenire sul circuito refrigerante o di disassemblare il prodotto. In caso di necessità occorre sempre rivolgersi a personale qualificato. 5. Il diametro delle tubazioni e la carica aggiuntiva di refrigerante, cambiano in funzione della lunghezza di splittaggio. Per dettagli consultare il manuale tecnico.

MONOSPLIT SUPER

SOFFITTO



OPZIONALE



Per tutti i modelli Per il modello da 10 kW

- Ideale per ambienti molto grandi, grazie al flusso d'aria particolarmente ampio
- **50 m**
Lunghezza di splittaggio
- Installazione versatile grazie alla flessibilità dei tubi di scarico e del refrigerante
- Filtro in polipropilene in dotazione

FDE 100-125-140 VH

Modello unità interna	FDE 100 VH		FDE 125 VH		FDE 140 VH	
Modello unità esterna	FDC 100 VNA-W		FDC 125 VNA-W		FDC 140 VNA-W	
Tipo	FDC 100 VSA-W		FDC 125 VSA-W		FDC 140 VSA-W	
Pompa di calore DC-Inverter						
Dati Nominali						
Capacità nominale (T=+35°C)	Raffrescamento	kW	10,00 (4,00~11,20)	12,50 (5,00~14,00)	13,60 (5,00~14,50)	
Potenza assorbita nominale (T=+35°C)		kW	2,85	4,45	5,05	
Coefficiente di efficienza energetica nominale		EER ¹	3,51	2,81	2,69	
Capacità nominale (T=+7°C)	Riscaldamento	kW	11,20 (4,00~12,50)	14,00 (4,00~16,00)	15,50 (4,00~16,50)	
Potenza assorbita nominale (T=+7°C)		kW	2,54	3,74	4,18	
Coefficiente di prestazione energetica nominale		COP ¹	4,41	3,74	3,71	
Dati Stagionali						
Carico teorico (Pdesignc)	Raffrescamento	kW	10,00	12,50	13,60	
Indice di efficienza energetica stagionale		SEER ²	6,67	6,03	5,76	
Classe di efficienza energetica stagionale		626/2011 ³	A++	-	-	
Consumo energetico annuo		kWh/a	525	-	-	
Carico teorico (Pdesignh) @ -10°C	Riscaldamento (condizioni climatiche medie)	kW	8,50	14,00	15,50	
Indice di efficienza energetica stagionale		SCOP ²	4,31	4,30	4,24	
Classe di efficienza energetica stagionale		626/2011 ³	A+	-	-	
Consumo energetico annuo		kWh/a	2764	-	-	
Dati elettrici						
Alimentazione elettrica	Unità esterna	Ph-V-Hz	1-220~240V-50Hz	3-380~415V-50Hz	1-220~240V-50Hz	3-380~415V-50Hz
Cavo di alimentazione		Tipo	3 x 6 mm ²	5 x 4 mm ²	3 x 6 mm ²	5 x 4 mm ²
Fili collegamento tra U.I. e U.E.		n°	4	4	4	4
Corrente assorbita nominale	Raffrescamento	A	13,80	4,60	20,40	6,90
	Riscaldamento	A	12,40	4,00	17,50	5,90
Corrente massima		A	24,00	15,00	24,00	15,00
Potenza assorbita massima		kW	6,40	10,20	6,40	10,20
Dati circuito frigorifero						
Refrigerante ⁴		Tipo (GWP)	R32 (675)			
Quantità pre-carica refrigerante		Kg	3,3		3,3	3,3
Tonnellate di CO2 equivalenti		t	2,228		2,228	2,228
Diametro tubazioni frigorifere liquido/gas		mm (pollici)	ø9,52 (3/8") - ø15,88(5/8")		ø9,52 (3/8") - ø15,88(5/8")	
Max lunghezza splittaggio		m	50		50	50
Max dislivello U.I./U.E.	U.E. sopra/U.E. sotto	m	50/15		50/15	50/15
Lunghezza splittaggio senza carica aggiuntiva		m	30		30	30
Carica aggiuntiva		g/m	54		54	54
Specifiche unità interna						
Dimensioni	LxPxH	mm	1620x690x250		1620x690x250	
Peso Netto		Kg	43		43	43
Livello potenza sonora	Max	dB(A)	64		64	65
Livello pressione sonora	P-Hi/Hi/Me/Lo	dB(A)	48/43/38/34		48/45/40/35	49/45/40/36
Volume aria trattata	P-Hi/Hi/Me/Lo	m ³ /h	1920/1560/1260/990		1920/1740/1380/1020	2040/1740/1380/1080
Specifiche unità esterna						
Dimensioni	LxPxH	mm	970x370x845		970x370x845	
Peso netto		Kg	77	78	77	78
Livello potenza sonora	Max	dB(A)	70		71	73
Livello pressione sonora	Max	dB(A)	55		56	58
Volume aria trattata	Max	m ³ /h	4500		4500	4500
Limiti di funzionamento (temperatura esterna)	Raffrescamento	°C	-15~+50			
	Riscaldamento	°C	-20~+20			
Accessori						
Filocomando	RC-E5 (LCD) / RC-EX3A (touch) / RCH-E3 (semplificato)					
Telecomando IR (KIT)	RCN-E-E3					
Parti opzionali						
Modulo Wi-Fi	INWFIMH1001R100					
Human sensor (KIT)	LB-E					
Interfaccia SUPERLINK II	SC-ADNA-E					

1. Valore misurato secondo la norma armonizzata EN14511. 2. Regolamento UE N.206/2012 -- Valore misurato secondo la norma armonizzata EN14825. 3. Regolamento Delegato UE N.626/2011 relativo alla nuova etichettatura indicante il consumo di energia dei condizionatori d'aria. 4. La perdita di refrigerante contribuisce al cambiamento climatico. In caso di rilascio nell'atmosfera, i refrigeranti con un potenziale di riscaldamento globale (GWP) più basso contribuiscono in misura minore al riscaldamento globale rispetto a quelli con un GWP più elevato. Questo apparecchio contiene un fluido refrigerante con un GWP di 675. Se 1 kg di questo fluido refrigerante fosse rilasciato nell'atmosfera, quindi, l'impatto sul riscaldamento globale sarebbe 675 volte più elevato rispetto a 1 kg di CO2, per un periodo di 100 anni. In nessun caso l'utente deve cercare di intervenire sul circuito refrigerante o di disassemblare il prodotto. In caso di necessità occorre sempre rivolgersi a personale qualificato.

MONOSPLIT SUPER

COLONNA



OPZIONALE

FDF 100-125-140 VH

Per il modello
da 10 kW



- Ideale per l'installazione in ristoranti, negozi o uffici privi di controsoffitto, o caratterizzati da soffitti particolarmente alti
- **50 m**
Lunghezza di splittaggio
- Flusso d'aria ampio e potente
- Facilità di trasporto e installazione
- Il comando a filo ha una funzione di allarme in caso di rilevazione fughe. Il sensore si trova in basso, nella base dell'unità

Modello unità interna		FDF 100 VH	FDF 100 VH	FDF 125 VH	FDF 125 VH	FDF 140 VH	FDF 140 VH	
Modello unità esterna		FDC 100 VNA-W	FDC 100 VSA-W	FDC 125 VNA-W	FDC 125 VSA-W	FDC 140 VNA-W	FDC 140 VSA-W	
Tipo		Pompa di calore DC-Inverter						
Controllo (in dotazione)		Filocomando TOUCH con allarme fughe gas						
Dati Nominali								
Capacità nominale (T=+35°C)	Raffrescamento	kW	10,00 (4,00~11,20)		12,50 (5,00~14,00)		13,60 (5,00~14,50)	
		Potenza assorbita nominale (T=+35°C)	kW	3,08		4,65		5,35
		Coefficiente di efficienza energetica nominale	EER1	3,25		2,69		2,54
Capacità nominale (T=+7°C)	Riscaldamento	kW	11,20 (4,00~12,50)		14,00 (4,00~16,00)		15,50 (4,00~16,50)	
		Potenza assorbita nominale (T=+7°C)	kW	2,94		4,10		4,98
		Coefficiente di prestazione energetica nominale	COP1	3,81		3,42		3,11
Dati Stagionali								
Carico teorico (Pdesignc)	Raffrescamento	kW	10,00		12,50		13,60	
Indice di efficienza energetica stagionale		SEER2	5,76		5,28		5,13	
Classe di efficienza energetica stagionale		626/20113	A++		-		-	
Consumo energetico annuo		kWh/a	608		-		-	
Carico teorico (Pdesignh) @ -10°C	Riscaldamento (condizioni climatiche medie)	kW	8,50		14,00		15,50	
Indice di efficienza energetica stagionale		SCOP2	4,00		3,89		3,92	
Classe di efficienza energetica stagionale		626/20113	A+		-		-	
Consumo energetico annuo		kWh/a	2973		-		-	
Dati elettrici								
Alimentazione elettrica	Unità esterna	Ph-V-Hz	1-220~240V-50Hz	3-380~415V-50Hz	1-220~240V-50Hz	3-380~415V-50Hz	1-220~240V-50Hz	3-380~415V-50Hz
Cavo di alimentazione		Tipo	3 x 6 mm ²	5 x 4 mm ²	3 x 6 mm ²	5 x 4 mm ²	3 x 6 mm ²	5 x 4 mm ²
Fili collegamento tra U.I. e U.E.		n°	4	4	4	4	4	4
Corrente assorbita nominale	Raffrescamento	A	14,90	4,80	21,50	7,20	24,00	8,40
	Riscaldamento	A	14,40	4,60	19,20	6,30	22,10	7,90
Corrente massima		A	24,00	15,00	24,00	15,00	24,00	15,00
Potenza assorbita massima		kW	6,40	10,20	6,40	10,20	6,40	10,20
Dati circuito frigorifero								
Refrigerante ⁴		Tipo (GWP)	R32 (675)					
Quantità pre-carica refrigerante		Kg	3,3		3,3		3,3	
Tonnellate di CO2 equivalenti		t	2,228		2,228		2,228	
Diametro tubazioni frigorifero liquido/gas		mm (pollici)	ø9,52 (3/8") - ø15,88(5/8")		ø9,52 (3/8") - ø15,88(5/8")		ø9,52 (3/8") - ø15,88(5/8")	
Max lunghezza splittaggio		m	50		50		50	
Max dislivello U.I./U.E.	U.E. sopra/U.E. sotto	m	50/15		50/15		50/15	
Lunghezza splittaggio senza carica aggiuntiva		m	30		30		30	
Carica aggiuntiva		g/m	54		54		54	
Specifiche unità interna								
Dimensioni	LxPxH	mm	600x329x1850		600x329x1850		600x329x1850	
Peso Netto		Kg	49		49		49	
Livello potenza sonora	Max	dB(A)	65		67		67	
Livello pressione sonora	P-Hi/Hi/Me/Lo	dB(A)	53/51/49/44		55/51/49/44		55/51/49/44	
Volume aria trattata	P-Hi/Hi/Me/Lo	m ³ /h	1620/1560/1380/1140		1740/1560/1380/1140		1740/1560/1380/1140	
Rilevatore fughe di gas refrigerante			Integrato					
Specifiche unità esterna								
Dimensioni	LxPxH	mm	970x370x845		970x370x845		970x370x845	
Peso netto		Kg	77	78	77	78	77	78
Livello potenza sonora	Max	dB(A)	70		71		73	
Livello pressione sonora	Max	dB(A)	55		56		58	
Volume aria trattata	Max	m ³ /h	4500		4500		4500	
Limiti di funzionamento (temperatura esterna)	Raffrescamento	°C	-15~+50					
	Riscaldamento	°C	-20~+20					
Parti opzionali								
Modulo Wi-Fi			INWFIMHI001R100					
Human sensor (KIT)			LB-KIT2					
Interfaccia SUPERLINK II			SC-ADNA-E					
Telecomando IR (KIT)			RCN-KIT4-E2					

1. Valore misurato secondo la norma armonizzata EN14511. 2. Regolamento UE N.206/2012 -- Valore misurato secondo la norma armonizzata EN14825. 3. Regolamento Delegato UE N.626/2011 relativo alla nuova etichettatura indicante il consumo di energia dei condizionatori d'aria. 4. La perdita di refrigerante contribuisce al cambiamento climatico. In caso di rilascio nell'atmosfera, i refrigeranti con un potenziale di riscaldamento globale (GWP) più basso contribuiscono in misura minore al riscaldamento globale rispetto a quelli con un GWP più elevato. Questo apparecchio contiene un fluido refrigerante con un GWP di 675. Se 1 kg di questo fluido refrigerante fosse rilasciato nell'atmosfera, quindi, l'impatto sul riscaldamento globale sarebbe 675 volte più elevato rispetto a 1 kg di CO2, per un periodo di 100 anni. In nessun caso l'utente deve cercare di intervenire sul circuito refrigerante o di disassemblare il prodotto. In caso di necessità occorre sempre rivolgersi a personale qualificato.

MONOSPLIT SUPER

PARETE



SRK 100 ZR-WF

- **339 mm**
Altezza
- **50 m**
Lunghezza di splittaggio
- **27 dB(A)**
Livello di potenza sonora, massima silenziosità
- Trattamento antibatterico del ventilatore
- Il flusso d'aria potente è realizzato con la tecnologia Jet
- Ideale per grandi saloni e negozi
- Filtro antipolvere e fotocatalitico in dotazione

Modello unità interna		SRK 100 ZR-WF		SRK 100 ZR-WF	
Modello unità esterna		FDC 100 VNA-W		FDC 100 VSA-W	
Tipo		Pompa di calore DC-Inverter			
Controllo (in dotazione)		Telecomando			
Dati Nominali					
Capacità nominale (T=+35°C)	Raffrescamento	kW	10,00 (4,00~11,20)		
Potenza assorbita nominale (T=+35°C)		kW	3,19		
Coefficiente di efficienza energetica nominale		EER1	3,13		
Capacità nominale (T=+7°C)	Riscaldamento	kW	11,20 (4,00~12,50)		
Potenza assorbita nominale (T=+7°C)		kW	3,04		
Coefficiente di prestazione energetica nominale		COP1	3,68		
Dati Stagionali					
Carico teorico (Pdesignc)	Raffrescamento	kW	10,00		
Indice di efficienza energetica stagionale		SEER2	6,13		
Classe di efficienza energetica stagionale		626/20113	A++		
Consumo energetico annuo		kWh/a	571		
Carico teorico (Pdesignh) @ -10°C	Riscaldamento (condizioni climatiche medie)	kW	8,50		
Indice di efficienza energetica stagionale		SCOP2	4,33		
Classe di efficienza energetica stagionale		626/20113	A+		
Consumo energetico annuo		kWh/a	2746		
Dati elettrici					
Alimentazione elettrica	Unità esterna	Ph-V-Hz	1-220~240V-50Hz		3-380~415V-50Hz
Cavo di alimentazione		Tipo	3 x 6 mm ²		5 x 4 mm ²
Fili collegamento tra U.I. e U.E.		n°	4		4
Corrente assorbita nominale	Raffrescamento	A	14,30		4,80
	Riscaldamento	A	13,60		4,60
Corrente massima		A	24,00		15,00
Potenza assorbita massima		kW	6,40		10,20
Dati circuito frigorifero					
Refrigerante ⁴		Tipo (GWP)	R32 (675)		
Quantità pre-carica refrigerante		kg	3,3		
Tonnellate di CO2 equivalenti		t	2,228		
Diametro tubazioni frigorifere liquido/gas		mm (pollici)	ø9,52 (3/8") - ø15,88(5/8")		
Max lunghezza splittaggio		m	50		
Max dislivello U.I./U.E.	U.E. sopra/U.E. sotto	m	50/15		
Lunghezza splittaggio senza carica aggiuntiva		m	30		
Carica aggiuntiva		g/m	54		
Specifiche unità interna					
Dimensioni	LxPxH	mm	1197x262x339		
Peso Netto		kg	16,5		
Livello potenza sonora	Max	dB(A)	63		
Livello pressione sonora (Hi/Mi/Lo/ULO)	Raffrescamento	dB(A)	48/45/40/27		
	Riscaldamento	dB(A)	48/43/38/30		
Volume aria trattata (Hi/Mi/Lo/ULO)	Raffrescamento	m ³ /h	1470/1278/1056/624		
	Riscaldamento	m ³ /h	1650/1392/1146/816		
Specifiche unità esterna					
Dimensioni	LxPxH	mm	970x370x845		
Peso netto		kg	77		78
Livello potenza sonora	Max	dB(A)	70		
Livello pressione sonora	Max	dB(A)	55		
Volume aria trattata	Max	m ³ /h	4500		
Limiti di funzionamento (temperatura esterna)	Raffrescamento	°C	-15~+50		
	Riscaldamento	°C	-20~+20		
Parti opzionali					
Modulo Wi-Fi			Integrato		
Interfaccia per connessione domotica e comando a filo ⁵			SC-BIKN2-E		

1. Valore misurato secondo la norma armonizzata EN14511. 2. Regolamento UE N.206/2012 -- Valore misurato secondo la norma armonizzata EN14825. 3. Regolamento Delegato UE N.626/2011 relativo alla nuova etichettatura indicante il consumo di energia dei condizionatori d'aria. 4. La perdita di refrigerante contribuisce al cambiamento climatico. In caso di rilascio nell'atmosfera, i refrigeranti con un potenziale di riscaldamento globale (GWP) più basso contribuiscono in misura minore al riscaldamento globale rispetto a quelli con un GWP più elevato. Questo apparecchio contiene un fluido refrigerante con un GWP di 675. Se 1 kg di questo fluido refrigerante fosse rilasciato nell'atmosfera, quindi, l'impatto sul riscaldamento globale sarebbe 675 volte più elevato rispetto a 1 kg di CO₂ per un periodo di 100 anni. In nessun caso l'utente deve cercare di intervenire sul circuito refrigerante o di disassemblare il prodotto. In caso di necessità occorre sempre rivolgersi a personale qualificato. 5. Protocolli domotici disponibili: KNX, Modbus, BACnet.

SERIE SMART



L'intelligenza delle prestazioni
in dimensioni compatte

■ **4 taglie**

Monofase 3~5HP = 7,10~12,10 kW

- Diametro tubazioni frigorifere, peso e ingombro in pianta estremamente ridotti rispetto alle unità esterne da 7,10 e 10,00 kW della linea Super



FDC 71 VNP-W (3HP)



FDC 90 VNP-W (3,5HP)
FDC 100 VNP-W (4HP)



FDC 125 VNP-W (5HP)

MONOSPLIT SMART

CASSETTA 84X84



Per tutti i modelli

Per i modelli da 9 a 12,1 kW



FDT 71-100-125 VH
Pannello standard bianco
T-PSA-5BW-E

FDT 71-100-125 VH
Pannello antidraft bianco
T-PSAE-5BW-E

FDT 71-100-125 VH
Pannello standard nero
T-PSA-5BB-E

FDT 71-100-125 VH
Pannello antidraft nero
T-PSAE-5BB-E

Modello unità interna	FDT 71 VH		FDT 100 VH		FDT 100 VH		FDT 125 VH	
Modello unità esterna	FDC 71 VNP-W		FDC 90 VNP-W		FDC 100 VNP-W		FDC 125 VNP-W	
Tipo	Pompa di calore DC-Inverter							
Dati Nominali								
Capacità nominale (T=+35°C)	Raffrescamento	kW	7,10 (1,50~7,30)	9,00 (2,10~9,50)	10,00 (2,10~10,20)	12,10 (5,00~12,10)		
Potenza assorbita nominale (T=+35°C)		kW	2,31	2,48	2,84	3,69		
Coefficiente di efficienza energetica nominale		EER ¹	3,07	3,63	3,52	3,28		
Capacità nominale (T=+7°C)	Riscaldamento	kW	7,10 (1,10~7,30)	9,00 (1,70~9,50)	10,00 (1,70~10,40)	12,10 (4,00~13,30)		
Potenza assorbita nominale (T=+7°C)		kW	1,73	1,90	2,33	3,20		
Coefficiente di prestazione energetica nominale		COP ¹	4,10	4,74	4,29	3,78		
Dati Stagionali								
Carico teorico (Pdesignc)	Raffrescamento	kW	7,10	9,00	10,00	12,10		
Indice di efficienza energetica stagionale		SEER ²	6,34	7,10	7,08	6,30		
Classe di efficienza energetica stagionale		626/2011 ³	A++	A++	A++	-		
Consumo energetico annuo		kWh/a	393	444	495	-		
Carico teorico (Pdesignh) @ -10°C	Riscaldamento (condizioni climatiche medie)	kW	5,70	6,00	6,40	12,10		
Indice di efficienza energetica stagionale		SCOP ²	4,38	4,56	4,53	4,19		
Classe di efficienza energetica stagionale		626/2011 ³	A+	A+	A+	-		
Consumo energetico annuo		kWh/a	1822	1842	1977	-		
Dati elettrici								
Alimentazione elettrica	Unità esterna	Ph-V-Hz	1-220~240V-50Hz					
Cavo di alimentazione		Tipo	3 x 4 mm ²	3 x 4 mm ²	3 x 4 mm ²	3 x 4 mm ²		
Fili collegamento tra U.I. e U.E.		n°	4	4	4	4		
Corrente assorbita nominale	Raffrescamento	A	10,20	11,00	12,10	15,50		
	Riscaldamento	A	7,80	8,40	9,90	13,50		
Corrente massima		A	15,80	19,00	19,00	18,00		
Potenza assorbita massima		kW	3,58	4,46	4,46	4,75		
Dati circuito frigorifero								
Refrigerante ⁴		Tipo (GWP)	R32 (675)					
Quantità pre-carica refrigerante		Kg	1,3	1,7	1,7	2,25		
Tonnellate di CO2 equivalenti		t	0,878	1,148	1,148	1,519		
Diametro tubazioni frigorifere liquido/gas		mm (pollici)	ø6,35 (1/4") - ø12,7 (1/2")	ø6,35 (1/4") - ø15,88 (5/8")	ø6,35 (1/4") - ø15,88 (5/8")	ø9,52 (3/8") - ø15,88 (5/8")		
Max lunghezza splittaggio		m	30	30	30	30		
Max dislivello U.I./U.E.		m	20	20	20	20		
Lunghezza splittaggio senza carica aggiuntiva		m	15	15	15	15		
Carica aggiuntiva		g/m	20	20	20	54		
Specifiche unità interna								
Dimensioni	LxPxH	mm	840x840x236	840x840x298	840x840x298	840x840x298		
Peso Netto		Kg	21	25	25	25		
Livello potenza sonora	Max	dB(A)	60	62	62	64		
Livello pressione sonora	P-Hi/Hi/Me/Lo	dB(A)	46/34/31/26	47/39/36/30	47/39/36/30	48/41/39/31		
Volume aria trattata	P-Hi/Hi/Me/Lo	m ³ /h	1680/1080/900/720	2220/1560/1380/1020	2220/1560/1380/1020	2280/1680/1500/1080		
Specifiche unità esterna								
Dimensioni	LxPxH	mm	800(+71)x290x640	800(+71)x340x750	880(+88)x340x750	970x370x845		
Peso netto		Kg	45	57	57	73		
Livello potenza sonora	Max	dB(A)	67	67	68	73		
Livello pressione sonora	Max	dB(A)	54	55	56	57		
Volume aria trattata	Max	m ³ /h	2520	3540	3780	4740		
Limiti di funzionamento (temperatura esterna)	Raffrescamento	°C	-15~+46					
	Riscaldamento	°C	-15~+20					
Accessori								
Pannello decorativo				T-PSA-5BW-E (bianco) / T-PSA-5BB-E (nero)				
Dimensioni pannello	LxPxH	mm	950x950x35	950x950x35	950x950x35	950x950x35		
Peso netto		Kg	5	5	5	5		
Filocomando	RC-E5 (LCD) / RC-EX3A (touch) / RCH-E3 (semplificato)							
Telecomando IR (KIT angolare)	RCN-T-5BW-E2 (bianco) / RCN-T-5BB-E2 (nero)							
Parti opzionali								
Modulo Wi-Fi	INWFIMHI001R100							
Human sensor (KIT angolare)	LB-T-5BW-E (bianco) / LB-T-5BB-E (nero)							
Interfaccia SUPERLINK II	SC-ADNA-E							
Pannello antidraft	T-PSAE-5BW-E (bianco) / T-PSAE-5BB-E (nero)							

1. Valore misurato secondo la norma armonizzata EN14511. 2. Regolamento UE N.206/2012 -- Valore misurato secondo la norma armonizzata EN14825. 3. Regolamento Delegato UE N.626/2011 relativo alla nuova etichettatura indicante il consumo di energia dei condizionatori d'aria. 4. La perdita di refrigerante contribuisce al cambiamento climatico. In caso di rilascio nell'atmosfera, i refrigeranti con un potenziale di riscaldamento globale (GWP) più basso contribuiscono in misura minore al riscaldamento globale rispetto a quelli con un GWP più elevato. Questo apparecchio contiene un fluido refrigerante con un GWP di 675. Se 1 kg di questo fluido refrigerante fosse rilasciato nell'atmosfera, quindi, l'impatto sul riscaldamento globale sarebbe 675 volte più elevato rispetto a 1 kg di CO2 per un periodo di 100 anni. In nessun caso l'utente deve cercare di intervenire sul circuito refrigerante o di disassemblare il prodotto. In caso di necessità occorre sempre rivolgersi a personale qualificato.

MONOSPLIT SMART

CANALIZZABILE A MEDIA PREVALENZA REGOLABILE



Per i modelli da 7,1 a 10 kW Per i modelli da 9 e 10 kW

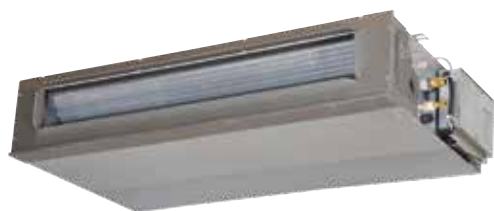

OPZIONALE

FDUM 71-100-125 VH

- **max 100**
Prevalenza del ventilatore
- Unità con ripresa dal basso o posteriore
- **280 mm**
Altezza
- **30 m**
Lunghezza di splittaggio
- Funzione ESP: mantenimento automatico della portata d'aria al variare delle perdite di carico
- Filtro escluso
- Compatibile con sistemi **AIRZONE**

Modello unità interna	FDUM 71 VH		FDUM 100 VH		FDUM 100 VH		FDUM 125 VH	
Modello unità esterna	FDC 71 VNP-W		FDC 90 VNP-W		FDC 100 VNP-W		FDC 125 VNP-W	
Tipo	Pompa di calore DC-Inverter							
Dati Nominali								
Capacità nominale (T=+35°C)	Raffrescamento	kW	7,10 (1,50~7,30)	9,00 (2,10~9,50)	10,00 (2,10~10,20)	12,10 (5,00~12,10)		
Potenza assorbita nominale (T=+35°C)		kW	2,60	2,62	3,08	3,85		
Coefficiente di efficienza energetica nominale		EER ¹	2,73	3,44	3,25	3,14		
Capacità nominale (T=+7°C)	Riscaldamento	kW	7,10 (1,10~7,30)	9,00 (1,70~9,50)	10,00 (1,70~10,40)	12,10 (4,00~13,30)		
Potenza assorbita nominale (T=+7°C)		kW	1,89	1,98	2,45	3,28		
Coefficiente di prestazione energetica nominale		COP ¹	3,76	4,55	4,08	3,69		
Dati Stagionali								
Carico teorico (Pdesignc)	Raffrescamento	kW	7,10	9,00	10,00	12,10		
Indice di efficienza energetica stagionale		SEER ²	5,86	6,65	6,11	5,42		
Classe di efficienza energetica stagionale		626/2011 ³	A+	A++	A++	-		
Consumo energetico annuo	Riscaldamento (condizioni climatiche medie)	kWh/a	425	474	573	-		
Carico teorico (Pdesignh) @ -10°C		kW	5,70	6,00	6,40	12,10		
Indice di efficienza energetica stagionale		SCOP ²	4,12	4,22	4,13	3,94		
Classe di efficienza energetica stagionale	626/2011 ³	A+	A+	A+	-			
Consumo energetico annuo	kWh/a	1937	1990	2169	-			
Dati elettrici								
Alimentazione elettrica	Unità esterna	Ph-V-Hz	1-220~240V-50Hz					
Cavo di alimentazione		Tipo	3 x 4 mm ²	3 x 4 mm ²	3 x 4 mm ²	3 x 4 mm ²		
Fili collegamento tra U.I. e U.E.		n°	4	4	4	4		
Corrente assorbita nominale	Raffrescamento	A	11,50	11,60	13,10	16,20		
	Riscaldamento	A	8,50	8,80	10,40	13,80		
Corrente massima		A	15,80	19,00	19,00	20,00		
Potenza assorbita massima		kW	3,58	4,46	4,46	4,75		
Dati circuito frigorifero								
Refrigerante ⁴		Tipo (GWP)	R32 (675)					
Quantità pre-carica refrigerante		Kg	1,3	1,7	1,7	2,25		
Tonnellate di CO2 equivalenti		t	0,878	1,148	1,148	1,519		
Diametro tubazioni frigorifere liquido/gas		mm (pollici)	ø6,35 (1/4") - ø12,7 (1/2")	ø6,35 (1/4") - ø15,88 (5/8")	ø6,35 (1/4") - ø15,88 (5/8")	ø9,52 (3/8") - ø15,88 (5/8")		
Max lunghezza splittaggio		m	30	30	30	30		
Max dislivello U.I./U.E.		m	20	20	20	20		
Lunghezza splittaggio senza carica aggiuntiva		m	15	15	15	15		
Carica aggiuntiva		g/m	20	20	20	54		
Specifiche unità interna								
Dimensioni	LxPxH	mm	950x635x280	1370x740x280	1370x740x280	1370x740x280		
Peso Netto		Kg	34	54	54	54		
Livello potenza sonora	Max	dB(A)	65	65	65	67		
Livello pressione sonora	P-Hi/Hi/Me/Lo	dB(A)	38/33/29/25	44/38/36/30	44/38/36/30	45/40/34/29		
Volume aria trattata	P-Hi/Hi/Me/Lo	m ³ /h	1440/1140/900/600	2160/1680/1500/1140	2160/1680/1500/1140	2340/1920/1560/1200		
Prevalenza del ventilatore	Std/Max	Pa	35/100	60/100	60/100	60/100		
Specifiche unità esterna								
Dimensioni	LxPxH	mm	800(+71)x290x640	800(+71)x340x750	880(+88)x340x750	970x370x845		
Peso netto		Kg	45	57	57	73		
Livello potenza sonora	Max	dB(A)	67	67	68	73		
Livello pressione sonora	Max	dB(A)	54	55	56	57		
Volume aria trattata	Max	m ³ /h	42	59	63	4740		
Limiti di funzionamento (temperatura esterna)	Raffrescamento	°C	-15~+46					
	Riscaldamento	°C	-15~+20					
Accessori								
Filocomando	RC-E5 (LCD) / RC-EX3A (touch) / RC-EXZ3A (touch + zone control) / RCH-E3 (semplificato)							
Telecomando IR (KIT)	RCN-KIT4-E2							
Parti opzionali								
Modulo Wi-Fi	INWFIMH100R100							
Human sensor (KIT)	LB-KIT2							
Interfaccia SUPERLINK II	SC-ADNA-E							
Filtro ripresa (KIT)	UM-FL2EF						UM-FL3EF	

1. Valore misurato secondo la norma armonizzata EN14511. 2. Regolamento UE N.206/2012 -- Valore misurato secondo la norma armonizzata EN14825. 3. Regolamento Delegato UE N.626/2011 relativo alla nuova etichettatura indicante il consumo di energia dei condizionatori d'aria. 4. La perdita di refrigerante contribuisce al cambiamento climatico. In caso di rilascio nell'atmosfera, i refrigeranti con un potenziale di riscaldamento globale (GWP) più basso contribuiscono in misura minore al riscaldamento globale rispetto a quelli con un GWP più elevato. Questo apparecchio contiene un fluido refrigerante con un GWP di 675. Se 1 kg di questo fluido refrigerante fosse rilasciato nell'atmosfera, quindi, l'impatto sul riscaldamento globale sarebbe 675 volte più elevato rispetto a 1 kg di CO2, per un periodo di 100 anni. In nessun caso l'utente deve cercare di intervenire sul circuito refrigerante o di disassemblare il prodotto. In caso di necessità occorre sempre rivolgersi a personale qualificato.

MONOSPLIT SMART

CANALIZZABILE AD ALTA PREVALENZA REGOLABILE



Per i modelli da 7,1 a 10 kW Per i modelli da 9 e 10 kW



FDU 71-100-125 VH

- **max 200**
Prevalenza del ventilatore
- Unità con ripresa dal basso o posteriore
- **280 mm**
Altezza
- **30 m**
Lunghezza di splittaggio
- Funzione ESP: mantenimento automatico della portata d'aria al variare delle perdite di carico
- Filtro escluso
- Compatibile con sistemi **AIRZONE**

Modello unità interna	FDU 71 VH		FDU 100 VH		FDU 100 VH		FDU 125 VH	
Modello unità esterna	FDC 71 VNP-W		FDC 90 VNP-W		FDC 100 VNP-W		FDC 125 VNP-W	
Tipo	Pompa di calore DC-Inverter							
Dati Nominali								
Capacità nominale (T=+35°C)	Raffrescamento	kW	7,10 (1,50~7,30)	9,00 (2,10~9,50)	10,00 (2,10~10,20)	12,10 (5,00~12,10)		
Potenza assorbita nominale (T=+35°C)		kW	2,60	2,62	3,08	3,85		
Coefficiente di efficienza energetica nominale		EER ¹	2,73	3,44	3,25	3,14		
Capacità nominale (T=+7°C)	Riscaldamento	kW	7,10 (1,10~7,30)	9,00 (1,70~9,50)	10,00 (1,70~10,40)	12,10 (4,00~13,30)		
Potenza assorbita nominale (T=+7°C)		kW	1,89	1,98	2,45	3,28		
Coefficiente di prestazione energetica nominale		COP ¹	3,76	4,55	4,08	3,69		
Dati Stagionali								
Carico teorico (Pdesignc)	Raffrescamento	kW	7,10	9,00	10,00	12,10		
Indice di efficienza energetica stagionale		SEER ²	5,86	6,66	6,11	5,42		
Classe di efficienza energetica stagionale		626/2011 ³	A+	A++	A++	-		
Consumo energetico annuo	Riscaldamento (condizioni climatiche medie)	kWh/a	425	474	573	-		
Carico teorico (Pdesignh) @ -10°C		kW	5,70	6,00	6,40	12,10		
Indice di efficienza energetica stagionale		SCOP ²	4,12	4,22	4,13	3,94		
Classe di efficienza energetica stagionale	626/2011 ³	A+	A+	A+	-			
Consumo energetico annuo	kWh/a	1937	1990	2169	-			
Dati elettrici								
Alimentazione elettrica	Unità esterna	Ph-V-Hz	1-220~240V-50Hz					
Cavo di alimentazione		Tipo	3 x 4 mm ²	3 x 4 mm ²	3 x 4 mm ²	3 x 4 mm ²		
Fili collegamento tra U.I. e U.E.		n°	4	4	4	4		
Corrente assorbita nominale	Raffrescamento	A	11,50	11,60	13,10	16,20		
	Riscaldamento	A	8,50	8,80	10,40	13,80		
Corrente massima		A	15,80	19,00	19,00	20,00		
Potenza assorbita massima		kW	3,58	4,46	4,46	4,75		
Dati circuito frigorifero								
Refrigerante ⁴		Tipo (GWP)	R32 (675)					
Quantità pre-carica refrigerante		Kg	1,3	1,7	1,7	2,25		
Tonnellate di CO2 equivalenti		t	0,878	1,148	1,148	1,519		
Diametro tubazioni frigorifere liquido/gas		mm (pollici)	ø6,35 (1/4") - ø12,7 (1/2")	ø6,35 (1/4") - ø15,88 (5/8")	ø6,35 (1/4") - ø15,88 (5/8")	ø9,52 (3/8") - ø15,88 (5/8")		
Max lunghezza splittaggio		m	30	30	30	30		
Max dislivello U.I./U.E.		m	20	20	20	20		
Lunghezza splittaggio senza carica aggiuntiva		m	15	15	15	15		
Carica aggiuntiva		g/m	20	20	20	54		
Specifiche unità interna								
Dimensioni	LxPxH	mm	950x635x280	1370x740x280	1370x740x280	1370x740x280		
Peso Netto		Kg	34	54	54	54		
Livello potenza sonora	Max	dB(A)	65	65	65	67		
Livello pressione sonora	P-Hi/Hi/Me/Lo	dB(A)	38/33/29/25	44/38/36/30	44/38/36/30	45/40/34/29		
Volume aria trattata	P-Hi/Hi/Me/Lo	m ³ /h	1440/1140/900/600	2160/1680/1500/1140	2160/1680/1500/1140	2340/1920/1560/1200		
Prevalenza del ventilatore	Std/Max	Pa	35/200	60/200	60/200	60/200		
Specifiche unità esterna								
Dimensioni	LxPxH	mm	800(+71)x290x640	800(+71)x340x750	880(+88)x340x750	970x370x845		
Peso netto		Kg	45	57	57	73		
Livello potenza sonora	Max	dB(A)	67	67	68	73		
Livello pressione sonora	Max	dB(A)	54	55	56	57		
Volume aria trattata	Max	m ³ /h	2520	3540	3780	4740		
Limiti di funzionamento (temperatura esterna)	Raffrescamento	°C	-15~+46					
	Riscaldamento	°C	-15~+20					
Accessori								
Filocomando	RC-E5 (LCD) / RC-EX3A (touch) / RC-EXZ3A (touch + zone control) / RCH-E3 (semplificato)							
Telecomando IR (KIT)	RCN-KIT4-E2							
Parti opzionali								
Modulo Wi-Fi	INWFIMH1001R100							
Human sensor (KIT)	LB-KIT2							
Interfaccia SUPERLINK II	SC-ADNA-E							

1. Valore misurato secondo la norma armonizzata EN14511. 2. Regolamento UE N.206/2012 -- Valore misurato secondo la norma armonizzata EN14825. 3. Regolamento Delegato UE N.626/2011 relativo alla nuova etichettatura indicante il consumo di energia dei condizionatori d'aria. 4. La perdita di refrigerante contribuisce al cambiamento climatico. In caso di rilascio nell'atmosfera, i refrigeranti con un potenziale di riscaldamento globale (GWP) più basso contribuiscono in misura minore al riscaldamento globale rispetto a quelli con un GWP più elevato. Questo apparecchio contiene un fluido refrigerante con un GWP di 675. Se 1 kg di questo fluido refrigerante fosse rilasciato nell'atmosfera, quindi, l'impatto sul riscaldamento globale sarebbe 675 volte più elevato rispetto a 1 kg di CO2, per un periodo di 100 anni. In nessun caso l'utente deve cercare di intervenire sul circuito refrigerante o di disassemblare il prodotto. In caso di necessità occorre sempre rivolgersi a personale qualificato.

MONOSPLIT SMART

SOFFITTO



OPZIONALE

Per i modelli da 9 e 10 kW



- Ideale per ambienti molto grandi, grazie al flusso d'aria particolarmente ampio
- **30 m**
Lunghezza di splittaggio
- Installazione versatile grazie alla flessibilità dei tubi di scarico e del refrigerante
- Filtro in polipropilene in dotazione

ORIENTAMENTO FLESSIBILE DEI TUBI

Massima flessibilità: le tubazioni frigorifere possono essere collegate in 3 differenti posizioni (posteriormente, in alto, a destra), così come quelle di scarico condensa (a sinistra, a destra).

FDE 71-100-125 VH

Modello unità interna		FDE 71 VH	FDE 100 VH	FDE 100 VH	FDE 125 VH	
Modello unità esterna		FDC 71 VNP-W	FDC 90 VNP-W	FDC 100 VNP-W	FDC 125 VNP-W	
Tipo						
Pompa di calore DC-Inverter						
Dati Nominali						
Capacità nominale (T=+35°C)	Raffrescamento	kW	7,10 (1,50~7,30)	9,00 (2,10~9,50)	10,00 (2,10~10,20)	12,10 (5,00~12,10)
Potenza assorbita nominale (T=+35°C)		kW	2,41	2,38	3,00	3,88
Coefficiente di efficienza energetica nominale		EER ¹	2,95	3,78	3,33	3,12
Capacità nominale (T=+7°C)	Riscaldamento	kW	7,10 (1,10~7,30)	9,00 (1,70~9,50)	10,00 (1,70~10,40)	12,10 (4,00~13,30)
Potenza assorbita nominale (T=+7°C)		kW	1,96	1,99	2,36	3,30
Coefficiente di prestazione energetica nominale		COP ¹	3,62	4,52	4,24	3,30
Dati Stagionali						
Carico teorico (Pdesignc)	Raffrescamento	kW	7,10	9,00	10,00	12,10
Indice di efficienza energetica stagionale		SEER ²	6,44	6,78	6,63	5,88
Classe di efficienza energetica stagionale		626/2011 ³	A++	A++	A++	-
Consumo energetico annuo	Riscaldamento (condizioni climatiche medie)	kWh/a	386	465	529	-
Carico teorico (Pdesignh) @ -10°C		kW	5,70	5,80	6,00	12,10
Indice di efficienza energetica stagionale		SCOP ²	4,32	4,46	4,24	4,13
Classe di efficienza energetica stagionale	626/2011 ³	A+	A+	A+	-	
Consumo energetico annuo	kWh/a	1849	1920	1984	-	
Dati elettrici						
Alimentazione elettrica	Unità esterna	Ph-V-Hz	1-220~240V-50Hz			
Cavo di alimentazione		Tipo	3 x 4 mm ²	3 x 4 mm ²	3 x 4 mm ²	3 x 4 mm ²
Fili collegamento tra U.I. e U.E.		n°	4	4	4	4
Corrente assorbita nominale	Raffrescamento	A	10,90	10,60	12,80	16,30
	Riscaldamento	A	8,80	8,80	10,10	13,90
Corrente massima		A	15,80	19,00	19,00	18,00
Potenza assorbita massima		kW	3,58	4,46	4,46	4,75
Dati circuito frigorifero						
Refrigerante ⁴		Tipo (GWP)	R32 (675)			
Quantità pre-carica refrigerante		Kg	1,3	1,7	1,7	2,25
Tonnellate di CO2 equivalenti		t	0,878	1,148	1,148	1,519
Diametro tubazioni frigorifere liquido/gas		mm (pollici)	ø6,35 (1/4") - ø12,7 (1/2")	ø6,35 (1/4") - ø15,88 (5/8")	ø6,35 (1/4") - ø15,88 (5/8")	ø9,52 (3/8") - ø15,88 (5/8")
Max lunghezza splittaggio		m	30	30	30	30
Max dislivello U.I./U.E.		m	20	20	20	20
Lunghezza splittaggio senza carica aggiuntiva		m	15	15	15	15
Carica aggiuntiva		g/m	20	20	20	54
Specifiche unità interna						
Dimensioni	LxPxH	mm	1320x690x210	1620x690x250	1620x690x250	1620x690x250
Peso Netto		Kg	33	43	43	43
Livello potenza sonora	Max	dB(A)	60	64	64	64
Livello pressione sonora	P-Hi/Hi/Me/Lo	dB(A)	47/41/37/32	48/43/38/34	48/43/38/34	48/45/40/35
Volume aria trattata	P-Hi/Hi/Me/Lo	m ³ /h	1200/960/780/600	1920/1560/1260/990	1920/1560/1260/990	1920/1740/1380/1020
Specifiche unità esterna						
Dimensioni	LxPxH	mm	800(+71)x290x640	800(+71)x340x750	880(+88)x340x750	970x370x845
Peso netto		Kg	45	57	57	73
Livello potenza sonora	Max	dB(A)	67	67	68	73
Livello pressione sonora	Max	dB(A)	54	55	56	57
Volume aria trattata	Max	m ³ /h	2520	3540	3780	4740
Limiti di funzionamento (temperatura esterna)	Raffrescamento	°C	-15~-+46			
	Riscaldamento	°C	-15~-+20			
Accessori						
Filocomando	RC-E5 (LCD) / RC-EX3A (touch) / RCH-E3 (semplicato)					
Telecomando IR (KIT)	RCN-E-E3					
Parti opzionali						
Modulo Wi-Fi	INWFIMH001R100					
Human sensor (KIT)	LB-E					
Interfaccia SUPERLINK II	SC-ADNA-E					

1. Valore misurato secondo la norma armonizzata EN14511. 2. Regolamento UE N.206/2012 -- Valore misurato secondo la norma armonizzata EN14825. 3. Regolamento Delegato UE N.626/2011 relativo alla nuova etichettatura indicante il consumo di energia dei condizionatori d'aria. 4. La perdita di refrigerante contribuisce al cambiamento climatico. In caso di rilascio nell'atmosfera, i refrigeranti con un potenziale di riscaldamento globale (GWP) più basso contribuiscono in misura minore al riscaldamento globale rispetto a quelli con un GWP più elevato. Questo apparecchio contiene un fluido refrigerante con un GWP di 675. Se 1 kg di questo fluido refrigerante fosse rilasciato nell'atmosfera, quindi, l'impatto sul riscaldamento globale sarebbe 675 volte più elevato rispetto a 1 kg di CO₂ per un periodo di 100 anni. In nessun caso l'utente deve cercare di intervenire sul circuito refrigerante o di disassemblare il prodotto. In caso di necessità occorre sempre rivolgersi a personale qualificato.

MONOSPLIT SMART

COLONNA



OPZIONALE

FDL 71-100 VH

Per il modello
da 9 kW



- Ideale per l'installazione in ristoranti, negozi o uffici privi di controsoffitto, o caratterizzati da soffitti particolarmente alti
- **25 m**
Lunghezza di splittaggio
- Flusso d'aria ampio e potente
- Facilità di trasporto e installazione
- Il comando a filo ha una funzione di allarme in caso di rilevazione fughe. Il sensore si trova in basso, nella base dell'unità

Modello unità interna		FDL 71 VH		FDL 100 VH		FDL 100 VH	
Modello unità esterna		FDC 71 VNP-W		FDC 90 VNP-W		FDC 100 VNP-W	
Tipo		Pompa di calore DC-Inverter					
Controllo (in dotazione)		Filocomando TOUCH con allarme fughe gas					
Dati Nominali							
Capacità nominale (T=+35°C)	Raffrescamento	kW	7,10 (1,50~7,30)	9,00 (2,10~9,50)	10,00 (2,10~10,20)		
Potenza assorbita nominale (T=+35°C)		kW	2,51	2,5	3,39		
Coefficiente di efficienza energetica nominale		EER1	2,82	3,60	2,95		
Capacità nominale (T=+7°C)	Riscaldamento	kW	7,10 (1,10~7,30)	9,00 (1,70~9,50)	10,00 (1,70~10,40)		
Potenza assorbita nominale (T=+7°C)		kW	2,02	2,24	2,71		
Coefficiente di prestazione energetica nominale		COP1	3,51	4,02	3,69		
Dati Stagionali							
Carico teorico (Pdesignc)	Raffrescamento	kW	7,10	9,00	10,00		
Indice di efficienza energetica stagionale		SEER2	5,85	5,91	5,43		
Classe di efficienza energetica stagionale		626/20113	A+	A+	A		
Consumo energetico annuo		kWh/a	425	535	645		
Carico teorico (Pdesignh) @ -10°C	Riscaldamento (condizioni climatiche medie)	kW	5,70	6,00	6,40		
Indice di efficienza energetica stagionale		SCOP2	3,91	4,24	3,94		
Classe di efficienza energetica stagionale		626/20113	A	A+	A		
Consumo energetico annuo		kWh/a	2039	1981	2274		
Dati elettrici							
Alimentazione elettrica	Unità esterna	Ph-V-Hz	1-220~240V-50Hz				
Cavo di alimentazione		Tipo	3 x 4 mm ²	3 x 4 mm ²	3 x 4 mm ²		
Fili collegamento tra U.I. e U.E.		n°	4	4	4		
Corrente assorbita nominale	Raffrescamento	A	11,10	11,10	15,00		
	Riscaldamento	A	9,10	9,90	12,00		
Corrente massima		A	15,80	19,00	19,00		
Potenza assorbita massima		kW	3,58	4,46	4,46		
Dati circuito frigorifero							
Refrigerante ⁴		Tipo (GWP)	R32 (675)				
Quantità pre-carica refrigerante		Kg	1,3	1,7	1,7		
Tonnellate di CO2 equivalenti		t	0,878	1,148	1,148		
Diametro tubazioni frigorifero liquido/gas		mm (pollici)	ø6,35(1/4") - ø12,7(1/2")	ø6,35 (1/4") - ø15,88 (5/8")	ø6,35 (1/4") - ø15,88 (5/8")		
Max lunghezza splittaggio		m	26	25	25		
Max dislivello U.I./U.E.		m	20	20	20		
Lunghezza splittaggio senza carica aggiuntiva		m	11	10	10		
Carica aggiuntiva		g/m	20	20	20		
Specifiche unità interna							
Dimensioni	LxPxH	mm	600x329x1850	600x329x1850	600x329x1850		
Peso Netto		Kg	47	49	49		
Livello potenza sonora	Max	dB(A)	55	65	65		
Livello pressione sonora	P-Hi/Hi/Me/Lo	dB(A)	42/39/35/33	53/51/49/44	53/51/49/44		
Volume aria trattata	P-Hi/Hi/Me/Lo	m ³ /h	1080/960/840/720	1620/1560/1380/1140	1620/1560/1380/1140		
Rilevatore fughe di gas refrigerante			Integrato				
Specifiche unità esterna							
Dimensioni	LxPxH	mm	800(+71)x290x640	800(+71)x340x750	880(+88)x340x750		
Peso netto		Kg	45	57	57		
Livello potenza sonora	Max	dB(A)	67	67	68		
Livello pressione sonora	Max	dB(A)	54	55	56		
Volume aria trattata	Max	m ³ /h	2520	3540	3780		
Limiti di funzionamento (temperatura esterna)	Raffrescamento	°C	-15~+46				
	Riscaldamento	°C	-15~+20				
Parti opzionali							
Modulo Wi-Fi			INWFIMH001R100				
Human sensor (KIT)			LB-KIT2				
Interfaccia SUPERLINK II			SC-ADNA-E				
Telecomando IR (KIT)			RCN-KIT4-E2				

1. Valore misurato secondo la norma armonizzata EN14511. 2. Regolamento UE N.206/2012 -- Valore misurato secondo la norma armonizzata EN14825. 3. Regolamento Delegato UE N.626/2011 relativo alla nuova etichettatura indicante il consumo di energia dei condizionatori d'aria. 4. La perdita di refrigerante contribuisce al cambiamento climatico. In caso di rilascio nell'atmosfera, i refrigeranti con un potenziale di riscaldamento globale (GWP) più basso contribuiscono in misura minore al riscaldamento globale rispetto a quelli con un GWP più elevato. Questo apparecchio contiene un fluido refrigerante con un GWP di 675. Se 1 kg di questo fluido refrigerante fosse rilasciato nell'atmosfera, quindi, l'impatto sul riscaldamento globale sarebbe 675 volte più elevato rispetto a 1 kg di CO2, per un periodo di 100 anni. In nessun caso l'utente deve cercare di intervenire sul circuito refrigerante o di disassemblare il prodotto. In caso di necessità occorre sempre rivolgersi a personale qualificato.

MONOSPLIT SMART

PARETE

Per il modello
da 7,1 kW



INTEGRATO

- **339 mm**
Altezza
- **30 m**
Lunghezza di splittaggio
- **25 dB(A)**
Livello di potenza sonora (7,10 kW),
massima silenziosità.
- **Trattamento antibatterico del ventilatore**
- **Il flusso d'aria potente è realizzato con la tecnologia Jet**
- **Ideale per grandi saloni e negozi**
- **Filtro antipolvere e fotocatalitico in dotazione**

SRK 71-100 ZR-WF

Modello unità interna		SRK 71 ZR-WF		SRK 100 ZR-WF	
Modello unità esterna		FDC 71 VNP-W		FDC 100 VNP-W	
Tipo		Pompa di calore DC-Inverter			
Controllo (in dotazione)		Telecomando			
Dati Nominali					
Capacità nominale (T=+35°C)	Raffrescamento	kW	7,10 (1,50~7,30)	9,60 (2,10~9,60)	
Potenza assorbita nominale (T=+35°C)		kW	2,36	3,10	
Coefficiente di efficienza energetica nominale		EER1	3,01	3,10	
Capacità nominale (T=+7°C)	Riscaldamento	kW	7,10 (1,10~7,30)	10,00 (1,70~10,40)	
Potenza assorbita nominale (T=+7°C)		kW	1,88	2,80	
Coefficiente di prestazione energetica nominale		COP1	3,78	3,57	
Dati Stagionali					
Carico teorico (Pdesignc)	Raffrescamento	kW	7,10	9,60	
Indice di efficienza energetica stagionale		SEER2	6,75	6,11	
Classe di efficienza energetica stagionale		626/20113	A++	A++	
Consumo energetico annuo		kWh/a	369	551	
Carico teorico (Pdesignh) @ -10°C	Riscaldamento (condizioni climatiche medie)	kW	5,70	6,00	
Indice di efficienza energetica stagionale		SCOP2	4,55	4,14	
Classe di efficienza energetica stagionale		626/20113	A+	A+	
Consumo energetico annuo		kWh/a	1756	2028	
Dati elettrici					
Alimentazione elettrica	Unità esterna	Ph-V-Hz	1-220~240V-50Hz		
Cavo di alimentazione		Tipo	3 x 4 mm ²	3 x 4 mm ²	
Fili collegamento tra U.I. e U.E.		n°	4	4	
Corrente assorbita nominale	Raffrescamento	A	10,50	13,20	
	Riscaldamento	A	8,40	11,90	
Corrente massima		A	15,80	19,00	
Potenza assorbita massima		kW	3,58	4,46	
Dati circuito frigorifero					
Refrigerante ⁴		Tipo (GWP)	R32 (675)		
Quantità pre-carica refrigerante		Kg	1,3	1,7	
Tonnellate di CO2 equivalenti		t	0,878	1,148	
Diametro tubazioni frigorifere liquido/gas		mm (pollici)	ø6,35(1/4") - ø12,7(1/2")	ø6,35 (1/4") - ø15,88 (5/8")	
Max lunghezza splittaggio		m	30	30	
Max dislivello U.I./U.E.		m	20	20	
Lunghezza splittaggio senza carica aggiuntiva		m	15	15	
Carica aggiuntiva		g/m	20	20	
Specifiche unità interna					
Dimensioni	LxPxH	mm	1197x262x339	1197x262x339	
Peso Netto		Kg	15,5	16,5	
Livello potenza sonora	Max	dB(A)	60	63	
Livello pressione sonora (Hi/Mi/Lo/Ulo)	Raffrescamento	dB(A)	44/41/37/25	48/45/40/27	
	Riscaldamento		46/39/35/28	48/43/38/30	
Volume aria trattata (Hi/Mi/Lo/Ulo)	Raffrescamento	m ³ /h	1230/1116/972/624	1470/1278/1056/624	
	Riscaldamento		1500/1188/1038/798	1650/1392/1146/816	
Specifiche unità esterna					
Dimensioni	LxPxH	mm	800(+71)x290x640	880(+88)x340x750	
Peso netto		Kg	45	57	
Livello potenza sonora	Max	dB(A)	67	68	
Livello pressione sonora	Max	dB(A)	54	56	
Volume aria trattata	Max	m ³ /h	2520	3780	
Limiti di funzionamento (temperatura esterna)	Raffrescamento	°C		-15~+46	
	Riscaldamento	°C		-15~+20	
Parti opzionali					
Modulo Wi-Fi				Integrato	
Interfaccia per connessione domotica e comando a filo ⁵				SC-BIKN2-E	

1. Valore misurato secondo la norma armonizzata EN14511. 2. Regolamento UE N.206/2012 -- Valore misurato secondo la norma armonizzata EN14825. 3. Regolamento Delegato UE N.626/2011 relativo alla nuova etichettatura indicante il consumo di energia dei condizionatori d'aria. 4. La perdita di refrigerante contribuisce al cambiamento climatico. In caso di rilascio nell'atmosfera, i refrigeranti con un potenziale di riscaldamento globale (GWP) più basso contribuiscono in misura minore al riscaldamento globale rispetto a quelli con un GWP più elevato. Questo apparecchio contiene un fluido refrigerante con un GWP di 675. Se 1 kg di questo fluido refrigerante fosse rilasciato nell'atmosfera, quindi, l'impatto sul riscaldamento globale sarebbe 675 volte più elevato rispetto a 1 kg di CO2, per un periodo di 100 anni. In nessun caso l'utente deve cercare di intervenire sul circuito refrigerante o di disassemblare il prodotto. In caso di necessità occorre sempre rivolgersi a personale qualificato. 5. Protocolli domotici disponibili: KNX, Modbus, BACnet.



MULTISPLIT HYPER

COMBINAZIONI TWIN / TRIPLE



Modello	Unità interna		FDT~VH	FDTC~VH	FDUM~VH	FDE~VH	FDF~VH	SRK~ZSX-WF	FDT~VH	FDTC~VH	FDUM~VH	FDE~VH	SRK~ZSX-WF	
	Combinazioni	TWIN	40+40	40+40	40+40	40+40								
Unità esterna														
FDC 71 VNX-W														
Capacità nominale (T=35°C)	Raffrescamento	kW	7,10	7,10	7,10	7,10								
Potenza assorbita nominale (T=35°C)		kW	1,61	1,73	1,76	1,76								
Coefficiente di efficienza energetica nominale		EER ¹	4,40	4,12	4,03	4,03								
Capacità nominale (T=7°C)		Riscaldamento	kW	8,00	8,00	8,00	8,00							
Potenza assorbita nominale (T=7°C)	kW		1,83	1,83	1,80	2,10								
Coefficiente di efficienza energetica nominale	COP ¹		4,38	4,37	4,44	3,81								
Accessori installazione	DIS-WA1G													
Controlli	RC-EX3A / RC-E5													
Interfaccia per comunicazione	-													
Modello	Unità interna		FDT~VH	FDTC~VH	FDUM~VH	FDE~VH	FDF~VH	SRK~ZSX-WF	FDT~VH	FDTC~VH	FDUM~VH	FDE~VH	SRK~ZSX-WF	
	Combinazioni	TWIN	50+50	50+50	50+50	50+50								
Unità esterna														
FDC 100 VSX-W														
Capacità nominale (T=35°C)	Raffrescamento	kW	10,00	10,00	10,00	10,00		50+50						
Potenza assorbita nominale (T=35°C)		kW	2,30	2,60	2,66	2,48		FDC 100 VSX-W						
Coefficiente di efficienza energetica nominale		EER ¹	4,35	3,84	3,76	4,04		10,00						
Capacità nominale (T=7°C)		Riscaldamento	kW	11,20	11,20	11,20	11,20		2,47					
Potenza assorbita nominale (T=7°C)	kW		2,64	3,04	2,96	2,88		11,20						
Coefficiente di efficienza energetica nominale	COP ¹		4,25	3,69	3,79	3,89		2,60						
Accessori installazione	DIS-WA1G													
Controlli	RC-EX3A / RC-E5													
Interfaccia per comunicazione	-													
2 x SC-BIKN2-E														
Modello	Unità interna		FDT~VH	FDTC~VH	FDUM~VH	FDE~VH	FDF~VH	SRK~ZSX-WF	FDT~VH	FDTC~VH	FDUM~VH	FDE~VH	SRK~ZSX-WF	
	Combinazioni	TWIN	60+60	60+60	60+60	60+60								
Unità esterna														
FDC 125 VSX-W														
Capacità Nominale (T=35°C)	Raffrescamento	kW	12,50	12,50	12,50	12,50		60+60						
Potenza assorbita nominale (T=35°C)		kW	2,98	3,67	3,26	3,49		FDC 125 VSX-W						
Coefficiente di efficienza energetica nominale		EER ¹	4,19	3,41	3,83	3,58		12,50						
Capacità Nominale (T=7°C)		Riscaldamento	kW	14,00	14,00	14,00	14,00		3,43					
Potenza assorbita nominale (T=7°C)	kW		3,03	4,05	3,26	3,27		3,64						
Coefficiente di efficienza energetica nominale	COP ¹		4,62	3,45	4,30	4,29		14,00						
Accessori installazione	DIS-WA1G													
Controlli	RC-EX3A / RC-E5													
Interfaccia per comunicazione	-													
DIS-WA1G														
RC-EX3A / RC-E5														
2 x SC-BIKN2-E														
Modello	Unità interna		FDT~VH	FDTC~VH	FDUM~VH	FDE~VH	FDF~VH	SRK~ZSX-WF	FDT~VH	FDTC~VH	FDUM~VH	FDE~VH	SRK~ZSX-WF	
	Combinazioni	TWIN	71+71		71+71	71+71								71+71
Unità esterna														
FDC 140 VSX-W														
Capacità Nominale (T=35°C)	Raffrescamento	kW	14,00		14,00	14,00		50+50+50						
Potenza assorbita nominale (T=35°C)		kW	3,44		3,97	4,16	3,78	FDC 140 VSX-W						
Coefficiente di efficienza energetica nominale		EER ¹	4,07		3,53	3,36	3,71	14,00						
Capacità Nominale (T=7°C)		Riscaldamento	kW	16,00		16,00	16,00	14,00	14,00					
Potenza assorbita nominale (T=7°C)	kW		3,64		3,91	3,97	4,27	3,48						
Coefficiente di efficienza energetica nominale	COP ¹		4,40		4,10	4,03	3,75	3,72						
Accessori installazione	DIS-WA1G													
Controlli	RC-EX3A / RC-E5													
Interfaccia per comunicazione	-													
DIS-WA1G														
RC-EX3A / RC-E5														
3 x SC-BIKN2-E														

¹ Valore misurato secondo la norma armonizzata EN14511.

KIT DI DERIVAZIONI

DIS-WA1G	DIS-WB1G	DIS-TA1G	DIS-TB1G
Lato gas	Lato gas	Lato gas	Lato gas
Lato liquido	Lato liquido	Lato liquido	Lato liquido
Riduttore	Riduttore	Riduttore	

MULTISPLIT HYPER

COMBINAZIONI V MULTI

R32



Modello	Unità interna		FDE~VH / FDT~VH		
	Combinazioni V-Multi		40+40		
	Unità esterna		FDC 71 VNX-W		
Capacità nominale (T=35°C)	Raffrescamento	kW	7,10		
Potenza assorbita nominale (T=35°C)		kW	1,63		
Coefficiente di efficienza energetica nominale		EER ¹	4,36		
Capacità nominale (T=7°C)	Riscaldamento	kW	8,00		
Potenza assorbita nominale (T=7°C)		kW	1,85		
Coefficiente di efficienza energetica nominale		COP ¹	4,32		
Accessori installazione		DIS-WA1G			
Controlli		RC-EX3A / RC-E5			
Modello	Unità interna		FDE~VH / FDT~VH		
	Combinazioni V-Multi		50+50		
	Unità esterna		FDC 100 VSX-W		
Capacità nominale (T=35°C)	Raffrescamento	kW	10,00		
Potenza assorbita nominale (T=35°C)		kW	2,47		
Coefficiente di efficienza energetica nominale		EER ¹	4,05		
Capacità nominale (T=7°C)	Riscaldamento	kW	11,20		
Potenza assorbita nominale (T=7°C)		kW	2,87		
Coefficiente di efficienza energetica nominale		COP ¹	3,90		
Accessori installazione		DIS-WA1G			
Controlli		RC-EX3A / RC-E5			
Modello	Unità interna		FDE~VH / FDT~VH		
	Combinazioni V-Multi		60+60	50+71	
	Unità esterna		FDC 125 VSX-W		
Capacità Nominale (T=35°C)	Raffrescamento	kW	12,50	12,50	
Potenza assorbita nominale (T=35°C)		kW	3,48	3,45	
Coefficiente di efficienza energetica nominale		EER ¹	3,59	3,62	
Capacità Nominale (T=7°C)	Riscaldamento	kW	14,00	14,00	
Potenza assorbita nominale (T=7°C)		kW	3,26	3,24	
Coefficiente di efficienza energetica nominale		COP ¹	4,29	4,32	
Accessori installazione		DIS-WA1G			
Controlli		RC-EX3A / RC-E5			
Modello	Unità interna		FDE~VH / FDT~VH		
	Combinazioni V-Multi		71+71		
	Unità esterna		FDC 140 VSX-W		
Capacità Nominale (T=35°C)	Raffrescamento	kW	14,00	14,00	FDE~VH / FDT~VH
Potenza assorbita nominale (T=35°C)		kW	4,16	4,13	
Coefficiente di efficienza energetica nominale		EER ¹	3,37	3,39	
Capacità Nominale (T=7°C)	Riscaldamento	kW	16,00	16,00	50+50+50
Potenza assorbita nominale (T=7°C)		kW	4,12	4,09	
Coefficiente di efficienza energetica nominale		COP ¹	3,88	3,91	
Accessori installazione		DIS-WA1G		DIS-TA1G	
Controlli		RC-EX3A / RC-E5		RC-EX3A / RC-E5	

¹ Valore misurato secondo la norma armonizzata EN14511.

KIT DI DERIVAZIONI

DIS-WA1G	DIS-WB1G	DIS-TA1G	DIS-TB1G
Lato gas 	Lato gas 	Lato gas 	Lato gas 
Lato liquido 	Lato liquido 	Lato liquido 	Lato liquido 
Riduttore 	Riduttore 	Riduttore 	

MULTISPLIT SUPER

COMBINAZIONI TWIN / TRIPLE / DOUBLE TWIN

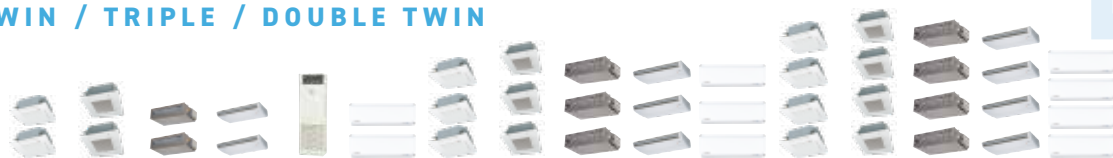

R32

Modello	Unità interna		FDT~VH	FDTC~VH	FDUM~VH	FDE~VH	FDV~VH	SRK~ZSX-WF	FDT~VH	FDTC~VH	FDUM~VH	FDE~VH	SRK~ZSX-W	FDT~VH	FDTC~VH	FDUM~VH	FDE~VH	SRK~ZSX-W	
	Combinazioni	Unità esterna	TWIN	50+50	50+50	50+50	50+50	50+50	50+50										
			FDC100 VNS/A-W																
Capacità nominale (T=35°C)			10,00																
Potenza assorbita nominale (T=35°C)	Raffrescamento	KW	10,00	10,00	10,00	10,00		10,00											
Coefficiente di efficienza energetica nominale		EER ¹	2,82	3,15	3,25	3,12		2,89											
Capacità nominale (T=7°C)			11,20																
Potenza assorbita nominale (T=7°C)	Riscaldamento	KW	11,20	11,20	11,20	11,20		11,20											
Coefficiente di efficienza energetica nominale		COP ¹	2,73	3,05	3,04	2,99		2,61											
Accessori installazione			DIS-WA1G																
Controlli			RC-E33A/RC-E5																
Interfaccia per comunicazione			-																
			FDC125 VNS/A-W																
Capacità Nominale (T=35°C)			12,50																
Potenza assorbita nominale (T=35°C)	Raffrescamento	KW	12,50	12,50	12,50	12,50		12,50											
Coefficiente di efficienza energetica nominale		EER ¹	3,79	4,90	4,53	4,16		4,54											
Capacità Nominale (T=7°C)			14,00																
Potenza assorbita nominale (T=7°C)	Riscaldamento	KW	14,00	14,00	14,00	14,00		14,00											
Coefficiente di efficienza energetica nominale		COP ¹	3,31	4,30	3,52	3,54		3,58											
Accessori installazione			DIS-WA1G																
Controlli			RC-E33A/RC-E5																
Interfaccia per comunicazione			-																
			FDC140 VNS/A-W																
Capacità Nominale (T=35°C)			13,60																
Potenza assorbita nominale (T=35°C)	Raffrescamento	KW	13,60	13,60	13,60	13,60		13,60											
Coefficiente di efficienza energetica nominale		EER ¹	4,22	5,02	4,74	4,46		4,26											
Capacità Nominale (T=7°C)			15,50																
Potenza assorbita nominale (T=7°C)	Riscaldamento	KW	15,50	15,50	15,50	15,50		15,50											
Coefficiente di efficienza energetica nominale		COP ¹	3,57	4,20	4,21	4,49		3,57											
Accessori installazione			DIS-WA1G																
Controlli			RC-E33A/RC-E5																
Interfaccia per comunicazione			-																
			FDC200 VSA-W																
Capacità Nominale (T=35°C)			20,00																
Potenza assorbita nominale (T=35°C)	Raffrescamento	KW	20,00	20,00	20,00	20,00		20,00											
Coefficiente di efficienza energetica nominale		EER ¹	5,48	6,58	6,29	6,71		7,46											
Capacità Nominale (T=7°C)			22,40																
Potenza assorbita nominale (T=7°C)	Riscaldamento	KW	22,40	22,40	22,40	22,40		22,40											
Coefficiente di efficienza energetica nominale		COP ¹	5,27	5,59	5,66	6,06		6,87											
Accessori installazione			DIS-WB1G																
Controlli			RC-E33A/RC-E5																
Interfaccia per comunicazione			-																
			FDC250 VSA-W																
Capacità Nominale (T=35°C)			25,00																
Potenza assorbita nominale (T=35°C)	Raffrescamento	KW	25,00	25,00	25,00	25,00		25,00											
Coefficiente di efficienza energetica nominale		EER ¹	8,20	8,74	8,20	9,54		9,54											
Capacità Nominale (T=7°C)			28,00																
Potenza assorbita nominale (T=7°C)	Riscaldamento	KW	28,00	28,00	28,00	28,00		28,00											
Coefficiente di efficienza energetica nominale		COP ¹	7,37	7,90	7,93	8,37		8,37											
Accessori installazione			DIS-WB1G																
Controlli			RC-E33A/RC-E5																
Interfaccia per comunicazione			-																
			FDC280 VSA-W																
Capacità Nominale (T=35°C)			27,00																
Potenza assorbita nominale (T=35°C)	Raffrescamento	KW	27,00	27,00	27,00	27,00		27,00											
Coefficiente di efficienza energetica nominale		EER ¹	9,11	10,05	9,31	10,93		9,15											
Capacità Nominale (T=7°C)			30,00																
Potenza assorbita nominale (T=7°C)	Riscaldamento	KW	30,00	30,00	30,00	30,00		30,00											
Coefficiente di efficienza energetica nominale		COP ¹	8,95	8,47	8,98	9,47		9,47											
Accessori installazione			DIS-WB1G																
Controlli			RC-E33A/RC-E5																
Interfaccia per comunicazione			-																

¹ Valore misurato secondo la norma armonizzata EN14511.

MULTISPLIT SUPER

COMBINAZIONI V MULTI

R32



Modello	Unità interna		FDE~VH / FDT~VH				
	Combinazioni	V-Multi	50+50				
	Unità esterna		FDC 100 VN(S)A-W				
Capacità nominale (T=35°C)	Raffrescamento	kW	10,00				
Potenza assorbita nominale (T=35°C)		kW	3,11				
Coefficiente di efficienza energetica nominale		EER ¹	3,22				
Capacità nominale (T=7°C)	Riscaldamento	kW	11,20				
Potenza assorbita nominale (T=7°C)		kW	2,98				
Coefficiente di efficienza energetica nominale		COP ¹	3,76				
Accessori installazione			DIS-WA1G				
Controlli			RC-EX3A / RC-E5				

Modello	Unità interna		FDE~VH / FDT~VH				
	Combinazioni	V-Multi	60+60	50+71			
	Unità esterna		FDC 125 VN(S)A-W				
Capacità Nominale (T=35°C)	Raffrescamento	kW	12,50	12,50			
Potenza assorbita nominale (T=35°C)		kW	4,15	4,13			
Coefficiente di efficienza energetica nominale		EER ¹	3,01	3,02			
Capacità Nominale (T=7°C)	Riscaldamento	kW	14,00	14,00			
Potenza assorbita nominale (T=7°C)		kW	3,53	3,51			
Coefficiente di efficienza energetica nominale		COP ¹	3,97	3,99			
Accessori installazione			DIS-WA1G				
Controlli			RC-EX3A / RC-E5				

Modello	Unità interna		FDE~VH / FDT~VH		FDE~VH / FDT~VH			
	Combinazioni	V-Multi	71+71		50+50+50			
	Unità esterna		FDC 140 VN(S)A-W		FDC 140 VN(S)A-W			
Capacità Nominale (T=35°C)	Raffrescamento	kW	13,60		13,60			
Potenza assorbita nominale (T=35°C)		kW	4,75		4,73			
Coefficiente di efficienza energetica nominale		EER ¹	2,86		2,88			
Capacità Nominale (T=7°C)	Riscaldamento	kW	15,50		15,50			
Potenza assorbita nominale (T=7°C)		kW	4,22		4,20			
Coefficiente di efficienza energetica nominale		COP ¹	3,67		3,69			
Accessori installazione			DIS-WA1G		DIS-TA1G			
Controlli			RC-EX3A / RC-E5		RC-EX3A / RC-E5			

Modello	Unità interna		FDE~VH / FDT~VH					FDE~VH / FDT~VH
	Combinazioni	V-Multi	100+100	71+125	71+71+71			
	Unità esterna		FDC 200 VSA-W					
Capacità Nominale (T=35°C)	Raffrescamento	kW	20,00	20,00	20,00			20,00
Potenza assorbita nominale (T=35°C)		kW	5,48	5,44	5,46			5,38
Coefficiente di efficienza energetica nominale		EER ¹	3,65	3,68	3,66			3,72
Capacità Nominale (T=7°C)	Riscaldamento	kW	22,40	22,40	22,40			22,40
Potenza assorbita nominale (T=7°C)		kW	5,27	5,23	5,25			5,17
Coefficiente di efficienza energetica nominale		COP ¹	4,25	4,28	4,27			4,33
Accessori installazione			DIS-WB1G		DIS-TB1G			2xDIS-WA1G + 1xDIS-WB1G
Controlli			RC-EX3A / RC-E5					RC-EX3A / RC-E5

Modello	Unità interna		FDE~VH / FDT~VH					
	Combinazioni	V-Multi	125+125					
	Unità esterna		60+60+125	71+71+100	60+60+60+60			
Capacità Nominale (T=35°C)	Raffrescamento	kW	25,00					
Potenza assorbita nominale (T=35°C)		kW	8,20	8,20	8,21	8,20		
Coefficiente di efficienza energetica nominale		EER ¹	3,05	3,05	3,05	3,05		
Capacità Nominale (T=7°C)	Riscaldamento	kW	28,00					
Potenza assorbita nominale (T=7°C)		kW	7,37	7,37	7,38	7,37		
Coefficiente di efficienza energetica nominale		COP ¹	3,80	3,80	3,79	3,80		
Accessori installazione			DIS-WB1G			DIS-TB1G		2xDIS-WA1G + 1xDIS-WB1G
Controlli			RC-EX3A / RC-E5			RC-EX3A / RC-E5		

Modello	Unità interna		FDE~VH / FDT~VH		FDE~VH / FDT~VH			
	Combinazioni	V-Multi	140+140		71+71+140			
	Unità esterna		FDC 280 VSA-W		FDC 280 VSA-W			
Capacità Nominale (T=35°C)	Raffrescamento	kW	27,00		27,00			
Potenza assorbita nominale (T=35°C)		kW	9,11		9,13			
Coefficiente di efficienza energetica nominale		EER ¹	2,96		2,96			
Capacità Nominale (T=7°C)	Riscaldamento	kW	30,00		30,00			
Potenza assorbita nominale (T=7°C)		kW	8,95		8,97			
Coefficiente di efficienza energetica nominale		COP ¹	3,35		3,34			
Accessori installazione			DIS-WB1G		DIS-TB1G			
Controlli			RC-EX3A / RC-E5		RC-EX3A / RC-E5			

¹ Valore misurato secondo la norma armonizzata EN14511.

KIT DI DERIVAZIONI

DIS-WA1G	DIS-WB1G	DIS-TA1G	DIS-TB1G
----------	----------	----------	----------

RECUPERATORE DI CALORE ENTALPICO

SAF 150-1000E7

Durante il funzionamento invernale recuperano parte dell'energia, contenuta nell'aria di rinnovo espulsa dagli ambienti, che diversamente andrebbe dispersa nell'atmosfera, utilizzandola per pre-riscaldare l'aria in entrata dall'esterno.

Durante il funzionamento estivo, lo scambio risulta maggiormente efficace nei climi più caldi, dove l'aria fresca espulsa è utilizzata per pre-raffreddare l'aria in entrata dall'esterno.

Il recupero dell'energia dispersa implica la riduzione del fabbisogno termico dei locali dell'edificio, con conseguente diminuzione delle emissioni nocive e sensibili risparmi a lungo termine sull'energia consumata e sui costi dell'impianto.

Comando a filo incluso.



SAF 150E7
SAF 250E7
SAF 350E7
SAF 500E7
SAF 800E7
SAF 1000E7

Struttura (SAF 800E7)

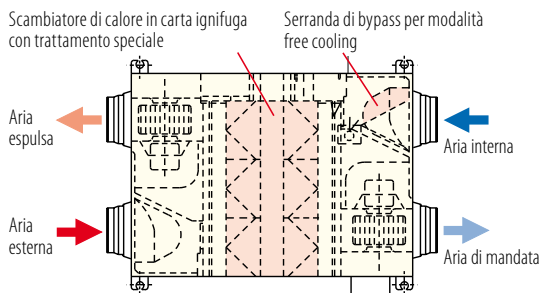

Principio di funzionamento in modalità ricambio d'aria free cooling

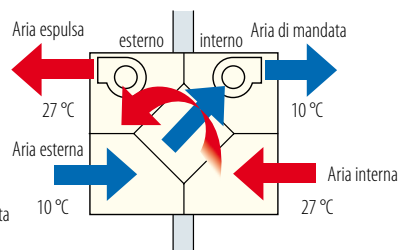

Principio di funzionamento a recupero di calore

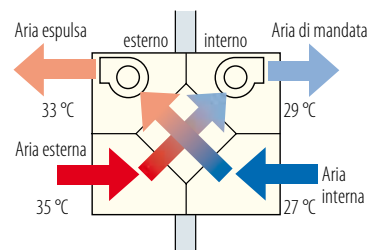

Attenzione: è solo un principio di funzionamento, non rispetta la reale posizione degli ingressi dell'aria. Per la corretta posizione fare riferimento al disegno a sinistra.

Modello			SAF 150E7	SAF 250E7	SAF 350E7	SAF 500E7	SAF 800E7	SAF 1000E7
Tipo	Recuperatore di calore Entalpico							
Controllo (in dotazione)	Filocomando							
Efficienza di scambio Entalpico ¹	Raffrescamento	%	63	63	66	62	65	65
	Riscaldamento	%	70	70	69	67	71	71
Efficienza di scambio Termico		%	75	75	75	75	75	75
Dati elettrici								
Alimentazione elettrica	Ph-V-Hz	1-220~240-50						
Potenza assorbita	W		92~107	108~123	178~185	204~225	360~378	416~432
Corrente nominale assorbita	A		0,42~0,45	0,49~0,51	0,77~0,81	0,93~0,94	1,58~1,64	1,80~1,89
Specifiche prodotto								
Dimensioni esterne	LxPxH	mm	970x467x270	882x599x270	1050x804x317	1090x904x317	1322x884x388	1322x1134x388
Peso netto		Kg	25	29	49	57	71	83
Livello pressione sonora	Max	dB(A)	29	31,5	33	37,5	37,5	38,5
Volume aria trattata		m ³ /h	150	250	350	500	800	1000
Prevalenza del ventilatore	Max	Pa	80	105	140	120	140	105
Flangia per canalizzazione		mm	ø98	ø144	ø144	ø194	ø242	ø242
Campo di applicazione	Max UR 85%	°C	-10~40					
Consumo specifico di energia ²	SEC	kWh/m ² a	-28,6	-	-	-	-	-
Classe SEC ²			B	-	-	-	-	-

¹ Valori relativi alla massima velocità di 3 livelli impostabili da filocomando. ² Dato obbligatorio solo per unità di ventilazione residenziali (RVU).

Normative di riferimento:

Direttiva Ecodesign EU 1253/2014 per Unità di ventilazione non residenziale (NRVU) e ventilazione residenziale (RVU).

Etichettatura Energetica EU 1254/2014 Unità di ventilazione residenziale (RVU).



INTERFACCIA UNITÀ TRATTAMENTO ARIA

AHU-KIT-SP2

Il controller AHU per le unità di trattamento dell'aria funge da interfaccia tra le unità esterne commerciali di MHI e l'unità di trattamento d'aria.

- Interfaccia compatta per unità esterne RAC e PAC.
- Controllo della capacità tramite segnale 0-10V / 4-20 mA.
- 3 segnali digitali di Input, e 4 di Output.
- Connessione Modbus (RS485).
- Controllo a cascata fino a 16 unità.
- Controllo della temperatura di ripresa.



COMPONENTI PRINCIPALI

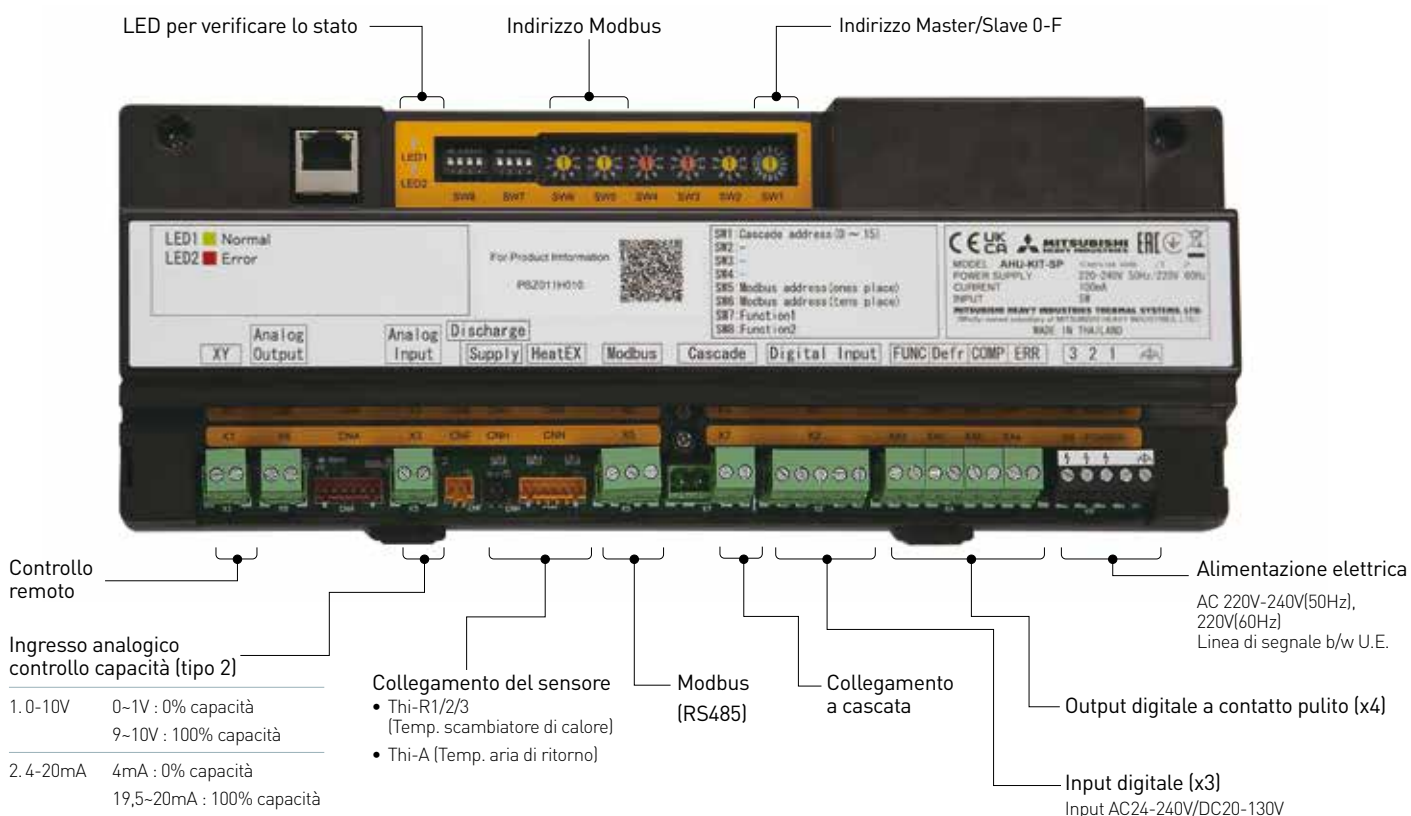

FUNZIONI PRINCIPALI

Modello	AHU-KIT-SP2	
Dimensioni (LxPxH)	290x57x109,5 mm	
Input esterno	Controllo capacità	○ 0-10V DC, 4-20mA(0-100%)
	Raffr. / Risc.	○
	Operatività On/Off	○
	Stop di emergenza	○
Output esterno	Comp On/Off	○
	Attivo/Stop	○
	Defrost On/Off	○
	Modalità Raffr./Risc.	○
	Errore	○
Modbus (RS-485)	○	
Controllo a cascata	○ Max 16	
Standard di sicurezza	EN60335-1	

COMPATIBILITÀ

Capacità	R32
Piccola	SRC 40 ZSX-W1/SRC 50/60 ZSX-W3
	FDC 71 VNX-W
Media	FDC 100/125/140 VNX-W
	FDC 100/125/140 VSX-W
	FDC 100/125/140 VNA-W
Larga	FDC100/125/140 VSA-W
	FDC 200/250/280 VSA-W

INTERFACCIA UNITÀ TRATTAMENTO ARIA

ESEMPI DI SISTEMA

AHU GENERALE

1. Controllo di capacità 0-10V/4-20mA
2. Vari I/O per un migliore controllo
3. Comando opzionale

Compatibile con controller AHU standard di mercato.

Ampia flessibilità.

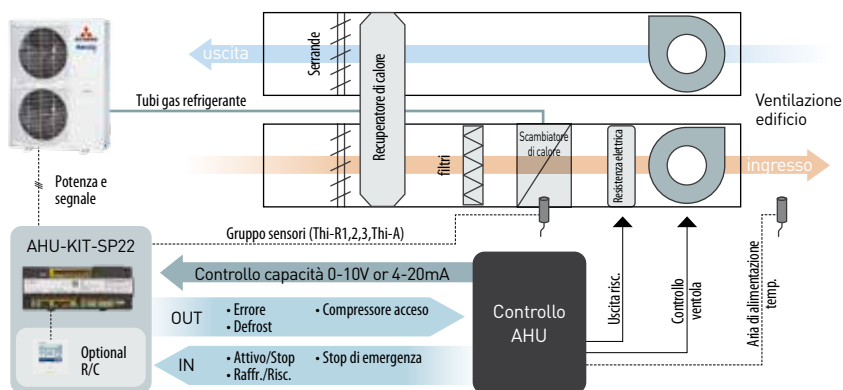

MODBUS AHU

1. Connessione Modbus
2. Stesso controllo dell'esterno I/O
3. Comando opzionale

Connettività BMS senza alcun dispositivo aggiuntivo.

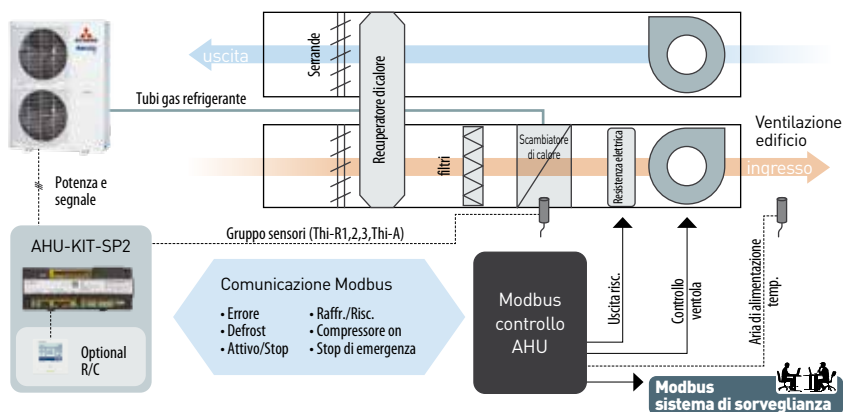

AHU SEMPLICE

1. Collegamento del telecomando
2. Ingresso/uscita esterno adeguato

Semplice gestione autonoma dell'AHU tramite il controllo della temperatura impostato da RC.

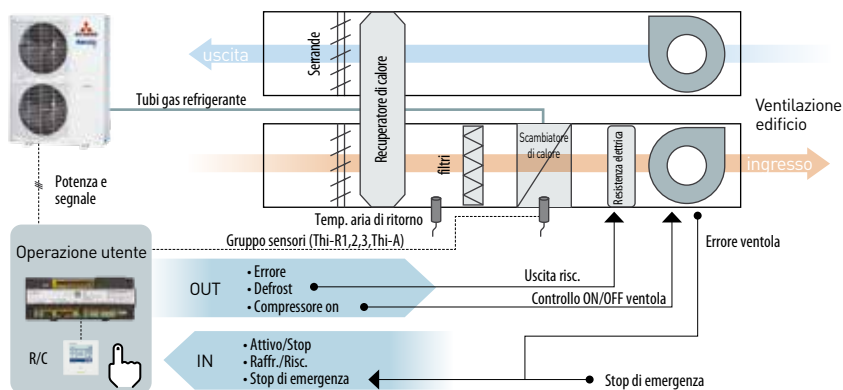

AHU GRANDE CAPACITÀ

Il controllo a cascata offre un'ampia gamma di capacità UTA con un ingombro ridotto.

Le unità esterne multiple aumentano l'affidabilità e l'efficienza del sistema.

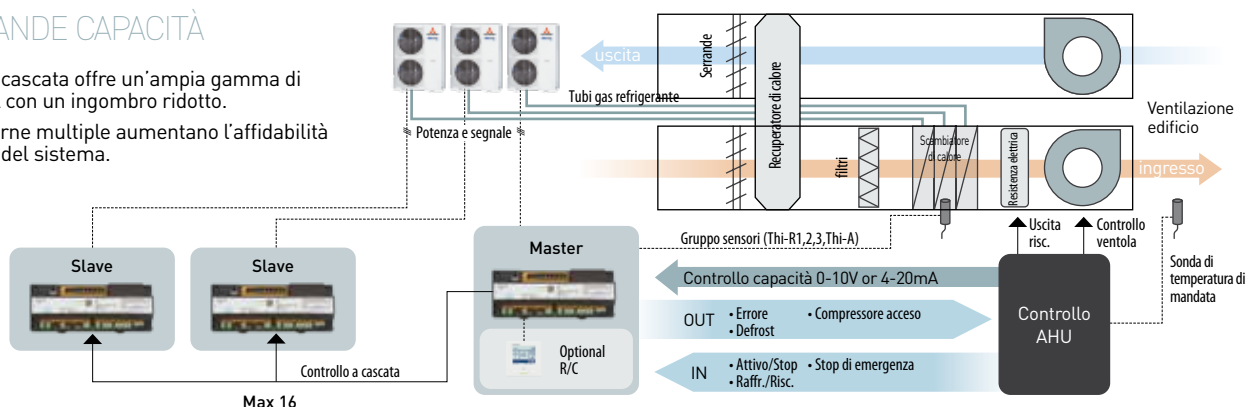



The background is a solid red color. It features several white geometric lines that create a sense of depth and movement. A prominent line starts from the top left and extends diagonally towards the right. Another line starts from the bottom left and extends diagonally towards the right, intersecting the first line. A third line starts from the right side and extends diagonally towards the bottom left, creating a triangular shape. The text 'SISTEMI VRF MULTI' is positioned in the upper left quadrant of the page.

SISTEMI VRF MULTI



SISTEMI VRF MULTI

96 LINE-UP UNITÀ ESTERNE

SISTEMI VRF MULTI IN POMPA DI CALORE

- 100 KXZ2 VRF-T, LA NUOVA GENERAZIONE DEL VRF MHI
102 IL SISTEMA KXZ IN POMPA DI CALORE
115 IL SISTEMA KXZ MICRO VRF-T
116 KXZ MICRO COMPACT
118 KXZM MICRO LARGE CONNECTION
120 KXZP MICRO SMART
121 IL SISTEMA KXZ2 VRF-T
127 IL SISTEMA KXZX2 HI-COP
-

SISTEMI VRF MULTI A RECUPERO DI CALORE

- 130 IL SISTEMA KXZR2 A RECUPERO DI CALORE
137 KXZR2 A RECUPERO DI CALORE
141 KXZR2 A RECUPERO DI CALORE HI-COP
-

SISTEMI VRF MULTI CONDENSATO AD ACQUA

- 144 SISTEMA KXZW CONDENSATO AD ACQUA VRF-T
-
- 151 LINE-UP UNITÀ INTERNE
-
- 152 HUMAN SENSOR
-
- 153 UNITÀ INTERNE
-
- 168 RECUPERATORE DI CALORE ENTALPICO
-
- 169 UNITÀ MODULARE DI POST-TRATTAMENTO
-
- 170 SISTEMA DI CONTROLLO PER UTA EEV-KIT
-

Il controllo completo della tecnologia è uno dei pilastri di MHI. Ne sono l'esempio i modelli KXZ con tecnologia VRF-T, sistemi altamente performanti grazie alla flessibilità di funzionamento, all'alto rendimento energetico e a un'installazione semplice.

I KXZ consentono di soddisfare un gran numero di applicazioni nel settore commerciale e industriale.

LINE UP

SISTEMI VRF MULTI

Unità esterne in pompa di calore

KXZ MICRO COMPACT *VRF-T*



12,10 kW 4HP	14,00 kW 5HP	15,50 kW 6HP
FDC 121 KXZEN1 FDC 121 KXZES1	FDC 140 KXZEN1 FDC 140 KXZES1	FDC 155 KXZEN1 FDC 155 KXZES1

KXZM MICRO LARGE CONNECTION *VRF-T*



22,40 kW 8HP	28,00 kW 10HP	33,50 kW 12HP
FDC 224 KXZME1	FDC 280 KXZME1	FDC 335 KXZME1A

KXZP MICRO SMART *VRF-T*



22,40 kW 8HP	28,00 kW 10HP
FDC 224 KXZPE1	FDC 280 KXZPE1

KXZ2 *VRF-T*



28,00 kW 10HP	33,50 kW 12HP	40,00 kW 14HP	45,00 kW 16HP	47,50 kW 17HP	50,00 kW 18HP	56,00 kW 20HP
FDC 280 KXZE2	FDC 335 KXZE2	FDC 400 KXZE2	FDC 450 KXZE2	FDC 475 KXZE2	FDC 500 KXZE2	FDC 560 KXZE2



61,50 kW 22HP	67,00 kW 24HP	73,50 kW 26HP	80,00 kW 28HP	85,00 kW 30HP	90,00 kW 32HP	95,00 kW 34HP	100,00 kW 36HP	106,00 kW 38HP	112,00 kW 40HP
FDC 615 KXZE2 10+12 FDC 280 KXZE2 FDC 335 KXZE2	FDC 670 KXZE2 12+12 FDC 335 KXZE2 FDC 335 KXZE2	FDC 735 KXZE2 12+14 FDC 335 KXZE2 FDC 400 KXZE2	FDC 800 KXZE2 14+14 FDC 400 KXZE2 FDC 400 KXZE2	FDC 850 KXZE2 14+16 FDC 400 KXZE2 FDC 450 KXZE2	FDC 900 KXZE2 16+16 FDC 450 KXZE2 FDC 450 KXZE2	FDC 950 KXZE2 17+17 FDC 475 KXZE2 FDC 475 KXZE2	FDC 1000 KXZE2 18+18 FDC 500 KXZE2 FDC 500 KXZE2	FDC 1060 KXZE2 18+20 FDC 500 KXZE2 FDC 560 KXZE2	FDC 1120 KXZE2 20+20 FDC 560 KXZE2 FDC 560 KXZE2



120,00 kW 42HP	125,00 kW 44HP	130,00 kW 46HP	135,00 kW 48HP	142,50 kW 50HP	145,00 kW 52HP	150,00 kW 54HP	156,00 kW 56HP	162,00 kW 58HP	168,00 kW 60HP
FDC 1200 KXZE2 14+14+14 FDC 400 KXZE2 FDC 400 KXZE2 FDC 400 KXZE2	FDC 1250 KXZE2 14+14+16 FDC 400 KXZE2 FDC 400 KXZE2 FDC 450 KXZE2	FDC 1300 KXZE2 14+16+16 FDC 400 KXZE2 FDC 450 KXZE2 FDC 450 KXZE2	FDC 1350 KXZE2 16+16+16 FDC 450 KXZE2 FDC 450 KXZE2 FDC 450 KXZE2	FDC 1425 KXZE2 17+17+17 FDC 475 KXZE2 FDC 475 KXZE2 FDC 475 KXZE2	FDC 1450 KXZE2 17+17+18 FDC 475 KXZE2 FDC 475 KXZE2 FDC 500 KXZE2	FDC 1500 KXZE2 18+18+18 FDC 500 KXZE2 FDC 500 KXZE2 FDC 500 KXZE2	FDC 1560 KXZE2 18+18+20 FDC 500 KXZE2 FDC 500 KXZE2 FDC 560 KXZE2	FDC 1620 KXZE2 18+20+20 FDC 500 KXZE2 FDC 560 KXZE2 FDC 560 KXZE2	FDC 1680 KXZE2 20+20+20 FDC 560 KXZE2 FDC 560 KXZE2 FDC 560 KXZE2

KXZX2 Hi-COP *VRF-T* NEW



56,00 kW 20HP
FDC 560 KXZXE2 10+10 FDC 280 KXZE2 FDC 280 KXZE2



84,00 kW 30HP	89,50 kW 32HP	95,00 kW 34HP	100,50 kW 36HP
FDC 850 KXZXE2 10+10+10 FDC 280 KXZE2 FDC 280 KXZE2 FDC 280 KXZE2	FDC 900 KXZXE2 10+10+12 FDC 280 KXZE2 FDC 280 KXZE2 FDC 335 KXZE2	FDC 950 KXZXE2 10+12+12 FDC 280 KXZE2 FDC 335 KXZE2 FDC 335 KXZE2	FDC 1000 KXZXE2 12+12+12 FDC 335 KXZE2 FDC 335 KXZE2 FDC 335 KXZE2



107,00 kW 38HP
FDC 1060 KXZXE2 12+12+14 FDC 355 KXZE2 FDC 355 KXZE2 FDC 400 KXZE2



113,50 kW 40HP
FDC 1120 KXZXE2 12+14+14 FDC 355 KXZE2 FDC 400 KXZE2 FDC 400 KXZE2

Unità esterne in pompa di calore

Potenza collegabile delle unità interne

KXZ MICRO COMPACT

HP	4	5	6
kW	12,1	14,0	15,5
EER	3,82	3,54	2,98
COP	3,91	3,83	3,62
max nr. U.I. collegabili	8	10	10
potenza U.I. collegabili %	80%~150%		

KXZM MICRO LARGE CONNECTION

HP	8	10	12
kW	22,4	28,0	33,5
EER	4,01	3,54	3,13
COP	4,51	4,29	3,96
max nr. U.I. collegabili	22	24	24
potenza U.I. collegabili %	50%~150%		

KXZP MICRO SMART

HP	8	10
kW	22,4	28,0
EER	4,00	3,56
COP	4,67	4,33
max nr. U.I. collegabili	8	8
potenza U.I. collegabili %	50%~120%	

KXZ2

HP	10	12	14	16	17	18	20	22	24	26	28	30	32	34	36	38	40	42	44	46	48	50	52	54	56	58	60
kW	28,0	33,5	40,0	45,0	47,5	50,0	56,0	61,5	67,0	73,5	80,0	85,0	90,0	95,0	100,0	106,0	112,0	120,0	125,0	130,0	135,0	142,5	145,0	150,0	156,0	162,0	168,0
EER	3,86	3,73	3,64	3,22	3,40	3,57	3,20	3,79	3,73	3,68	3,64	3,41	3,22	3,40	3,57	3,36	3,20	3,64	3,48	3,34	3,22	3,40	3,46	3,57	3,43	3,31	3,20
COP	4,25	4,15	4,40	4,00	4,08	4,13	3,90	4,20	4,15	4,28	4,40	4,18	4,00	4,08	4,13	4,01	3,90	4,40	4,25	4,12	4,00	4,08	4,10	4,13	4,04	3,97	3,90
max nr. U.I. collegabili	37	44	53	60	50	53	59	65	71	78	80	80	80	80	80	80	80	80	80	80	80	80	80	80	80	80	80
potenza U.I. collegabili %	50~200%			50~160%												50~130%											

KXZX2 Hi-COP **NEW**

HP	20	30	32	34	36	38	40
kW	56,0	84,0	89,5	95,0	100,5	107,0	113,5
EER	3,86	3,86	3,81	3,77	3,73	3,70	3,67
COP	4,25	4,25	4,21	4,18	4,15	4,24	4,32
max nr. U.I. collegabili	59	80	80	80	80	80	80
potenza U.I. collegabili %	80~160%			80~130%			

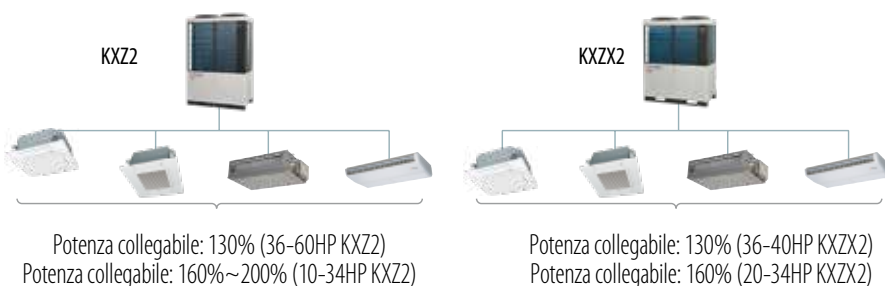

SISTEMI VRF MULTI

Unità esterne a recupero di calore

KXZR2



22,40 kW 8HP	28,00 kW 10HP	33,50 kW 12HP
FDC 224 KXZRE2	FDC 280 KXZRE2	FDC 335 KXZRE2



40,00 kW 14HP	45,00 kW 16HP	47,50 kW 17HP	50,00 kW 18HP	56,00 kW 20HP	61,50 kW 22HP	67,00 kW 24HP
FDC 400 KXZRE2	FDC 450 KXZRE2	FDC 475 KXZRE2	FDC 500 KXZRE2	FDC 560 KXZRE2	FDC 615 KXZRE2	FDC 670 KXZRE2



73,50 kW 26HP	80,00 kW 28HP	85,50 kW 30HP	90,00 kW 32HP	95,00 kW 34HP	100,00 kW 36HP	106,00 kW 38HP	112,00 kW 40HP
FDC 735 KXZRE2	FDC 800 KXZRE2	FDC 850 KXZRE2	FDC 900 KXZRE2	FDC 950 KXZRE2	FDC 1000 KXZRE2	FDC 1060 KXZRE2	FDC 1120 KXZRE2
12+14	14+14	14+16	16+16	17+17	18+18	18+20	20+20
FDC 335 KXZRE2 FDC 400 KXZRE2	FDC 400 KXZRE2 FDC 400 KXZRE2	FDC 400 KXZRE2 FDC 450 KXZRE2	FDC 450 KXZRE2 FDC 450 KXZRE2	FDC 475 KXZRE2 FDC 475 KXZRE2	FDC 500 KXZRE2 FDC 500 KXZRE2	FDC 500 KXZRE2 FDC 560 KXZRE2	FDC 560 KXZRE2 FDC 560 KXZRE2



120,00 kW 42HP	125,00 kW 44HP	130,00 kW 46HP	135,00 kW 48HP	142,50 kW 50HP	145,00 kW 52HP	150,00 kW 54HP	156,00 kW 56HP	162,00 kW 58HP	168,00 kW 60HP
FDC 1200 KXZRE2	FDC 1250 KXZRE2	FDC 1300 KXZRE2	FDC 1350 KXZRE2	FDC 1425 KXZRE2	FDC 1450 KXZRE2	FDC 1500 KXZRE2	FDC 1560 KXZRE2	FDC 1620 KXZRE2	FDC 1680 KXZRE2
14+14+14	14+14+16	14+16+16	16+16+16	17+17+17	17+17+18	18+18+18	18+18+20	18+20+20	20+20+20
FDC 400 KXZRE2 FDC 400 KXZRE2 FDC 400 KXZRE2	FDC 400 KXZRE2 FDC 400 KXZRE2 FDC 450 KXZRE2	FDC 400 KXZRE2 FDC 450 KXZRE2 FDC 450 KXZRE2	FDC 450 KXZRE2 FDC 450 KXZRE2 FDC 450 KXZRE2	FDC 475 KXZRE2 FDC 475 KXZRE2 FDC 475 KXZRE2	FDC 475 KXZRE2 FDC 475 KXZRE2 FDC 500 KXZRE2	FDC 500 KXZRE2 FDC 500 KXZRE2 FDC 500 KXZRE2	FDC 500 KXZRE2 FDC 500 KXZRE2 FDC 560 KXZRE2	FDC 500 KXZRE2 FDC 560 KXZRE2 FDC 560 KXZRE2	FDC 560 KXZRE2 FDC 560 KXZRE2 FDC 560 KXZRE2

KXZR2 Hi-COP **VRF-T NEW**



45,00 kW 16HP	50,00 kW 18HP	56,00 kW 20HP	61,50 kW 22HP	67,00 kW 24HP
FDC 450 KXZRXE2	FDC 500 KXZRXE2	FDC 560 KXZRXE2	FDC 615 KXZRXE2	FDC 450 KXZRXE2
8+8	8+10	10+10	10+12	12+12
FDC 224 KXZRE2 FDC 224 KXZRE2	FDC 224 KXZRE2 FDC 280 KXZRE2	FDC 280 KXZRE2 FDC 280 KXZRE2	FDC 280 KXZRE2 FDC 335 KXZRE2	FDC 335 KXZRE2 FDC 335 KXZRE2



73,5 kW 26HP	80,00 kW 28HP	85,00 kW 30HP	90,00 kW 32HP	95,00 kW 34HP	100,00 kW 36HP
FDC 735 KXZRXE2	FDC 800 KXZRXE2	FDC 850 KXZRXE2	FDC 900 KXZRXE2	FDC 950 KXZRXE2	FDC 1000 KXZRXE2
8+8+10	8+10+10	10+10+10	10+10+12	10+12+12	12+12+12
FDC 224 KXZRE2 FDC 224 KXZRE2 FDC 280 KXZRE2	FDC 224 KXZRE2 FDC 280 KXZRE2 FDC 280 KXZRE2	FDC 280 KXZRE2 FDC 280 KXZRE2 FDC 280 KXZRE2	FDC 280 KXZRE2 FDC 280 KXZRE2 FDC 335 KXZRE2	FDC 280 KXZRE2 FDC 335 KXZRE2 FDC 335 KXZRE2	FDC 335 KXZRE2 FDC 335 KXZRE2 FDC 335 KXZRE2

SISTEMI VRF MULTI

Unità esterne condensato ad acqua

KXZW WATER **VRF-T**



22,40 kW 8HP FDC 224 KXZWE1	28,00 kW 10HP FDC 280 KXZWE1	33,50 kW 12HP FDC 335 KXZWE1
--	---	---



45,00 kW 16HP FDC 450 KXZWE1 8+8 FDC 224 KXZWE1 FDC 224 KXZWE1	50,00 kW 18HP FDC 500 KXZWE1 8+10 FDC 224 KXZWE1 FDC 280 KXZWE1	56,00 kW 20HP FDC 560 KXZWE1 10+10 FDC 280 KXZWE1 FDC 280 KXZWE1	61,50 kW 22HP FDC 615 KXZWE1 10+12 FDC 280 KXZWE1 FDC 335 KXZWE1	67,00 kW 24HP FDC 670 KXZWE1 12+12 FDC 335 KXZWE1 FDC 335 KXZWE1
--	---	--	--	--



73,00 kW 26HP FDC 730 KXZWE1 8+8+10 FDC 224 KXZWE1 FDC 224 KXZWE1 FDC 280 KXZWE1	77,50 kW 28HP FDC 775 KXZWE1 8+10+10 FDC 224 KXZWE1 FDC 224 KXZWE1 FDC 280 KXZWE1	85,00 kW 30HP FDC 850 KXZWE1 10+10+10 FDC 280 KXZWE1 FDC 280 KXZWE1 FDC 280 KXZWE1	90,00 kW 32HP FDC 900 KXZWE1 10+10+12 FDC 280 KXZWE1 FDC 280 KXZWE1 FDC 335 KXZWE1	95,00 kW 34HP FDC 950 KXZWE1 10+12+12 FDC 280 KXZWE1 FDC 335 KXZWE1 FDC 335 KXZWE1	100,00 kW 36HP FDC 1000 KXZWE1 12+12+12 FDC 335 KXZWE1 FDC 335 KXZWE1 FDC 335 KXZWE1
---	--	---	---	---	---

Unità esterne a recupero di calore

Potenza collegabile delle unità interne

KXZR2

HP	8	10	12	14	16	17	18	20	22	24	26	28	30	32	34	36	38	40	42	44	46	48	50	52	54	56	58	60
kW	22,4	28,0	33,5	40,0	45,0	47,5	50,0	56,0	61,5	67,0	73,5	80,0	85,0	90,0	95,0	100,0	106,0	112,0	120,0	125,0	130,0	135,0	142,5	145,0	150,0	156,0	162,0	168,0
EER	3,89	3,79	3,47	3,46	3,11	3,20	3,29	2,90	2,88	2,62	3,47	3,46	3,27	3,11	3,20	3,29	3,07	2,90	3,46	3,33	3,21	3,11	3,20	3,23	3,29	3,14	3,01	2,90
COP	4,25	4,08	3,97	4,10	3,95	4,07	3,94	3,75	3,81	3,61	4,04	4,10	4,02	3,95	4,07	3,94	3,84	3,75	4,10	4,04	4,00	3,95	4,07	4,02	3,94	3,87	3,81	3,75
max nr. U.I. collegabili	29	37	44	53	60	50	53	59	65	71	78	80	80	80	80	80	80	80	80	80	80	80	80	80	80	80	80	80
potenza U.I. collegabili %	50~200%					50~160%										50~130%												

KXZRX2 Hi-COP **NEW**

HP	16	18	20	22	24	26	28	30	32	34	36	
kW	45,0	50,0	56,0	61,5	67,0	73,5	80,0	85,0	90,0	95,0	100,0	
EER	3,91	3,80	3,79	3,61	3,47	3,89	3,89	3,83	3,68	3,56	3,45	
COP	4,27	4,12	4,08	4,02	3,97	4,22	4,21	4,13	4,06	4,00	3,95	
max nr. U.I. collegabili	60	53	59	65	71	78	80	80	80	80	80	
potenza U.I. collegabili %	80~200			80~160%					80~130			

Unità esterne condensato ad acqua

Potenza collegabile delle unità interne

KXZW WATER

HP	8	10	12	16	18	20	22	24	26	28	30	32	34	36
kW	22,4	28,0	33,5	45,0	50,0	56,0	61,5	67,0	73,0	77,5	85,0	90,0	95,0	100,0
EER	5,30	4,87	4,12	5,30	5,09	4,87	4,49	4,11	5,14	5,00	4,86	4,62	4,38	4,12
COP	5,90	6,18	5,95	5,90	6,04	6,18	6,05	5,95	5,98	6,08	6,17	6,10	6,02	5,96
max nr. U.I. collegabili	22	28	33	44	50	56	61	67	72	78	80	80	80	80
potenza U.I. collegabili %	50~150%													

KXZ2 VRF-T, LA NUOVA GENERAZIONE DEL VRF MHI

I sistemi VRF propongono una soluzione consolidata sia per il mercato sia dal punto di vista tecnologico, dopo aver contribuito alla trasformazione della climatizzazione ambientale, i sistemi VRF sono oggi in grado di garantire soluzioni efficienti e competitive.

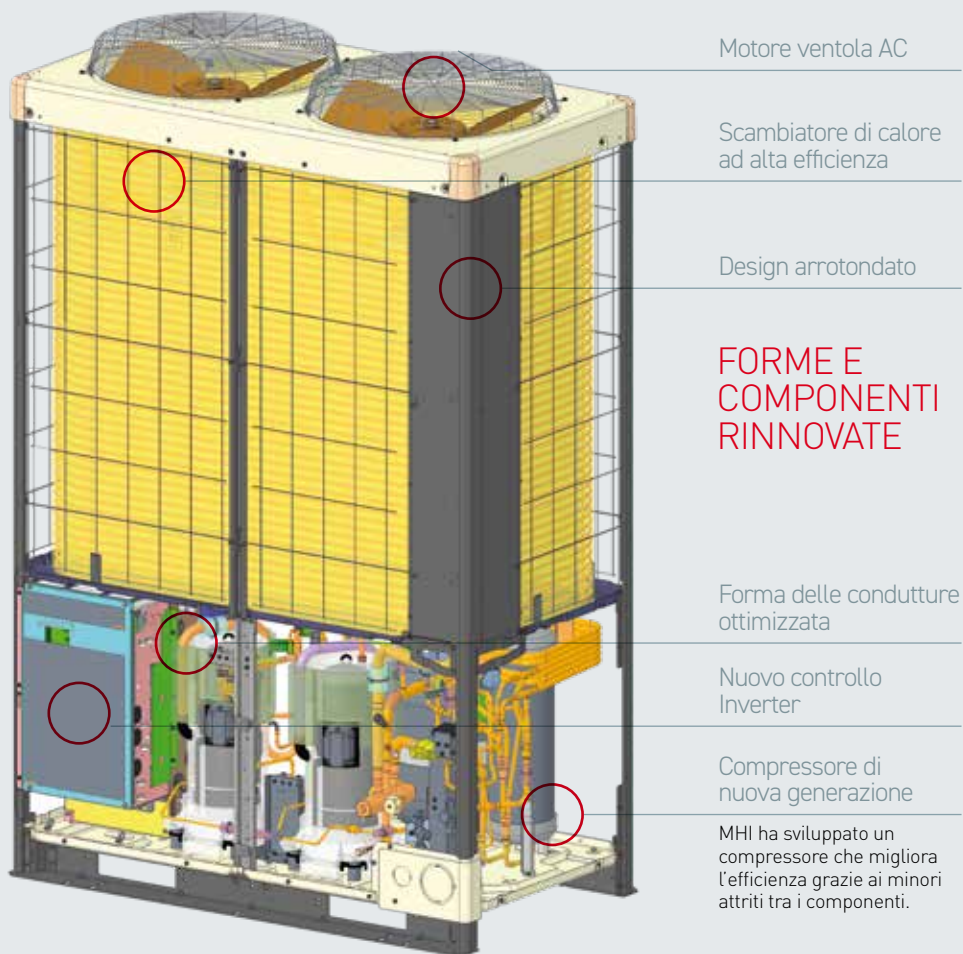

LUNGHEZZA DI SPLITTAGGIO ELEVATA

Il dislivello massimo tra unità interne è stato aumentato fino a un massimo di 30 metri, e il dislivello tra l'unità esterna e quella interna è stata aumentata fino a un massimo di 90 metri.

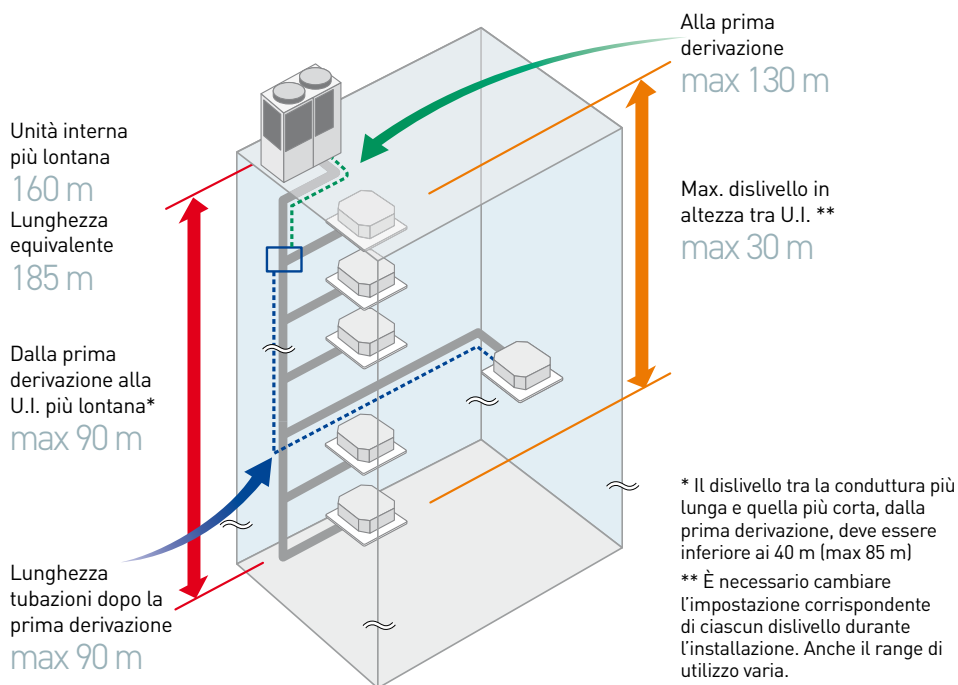

Lunghezza totale: 1000 m

AUMENTO DEL NUMERO DI UNITÀ INTERNE COLLEGABILI

HP	10	12	14	16	17	18	20	22	24	26	28	30	32	34
max nr. U.I. collegabili	37	44	53	60	50	53	59	65	71	78	80	80	80	80
HP	36	38	40	42	44	46	48	50	52	54	56	58	60	
max nr. U.I. collegabili	80	80	80	80	80	80	80	80	80	80	80	80	80	80



CONTROLLO DELLA POTENZA A BASSE TEMPERATURE

A basse temperature esterne, il nuovo **controllo continuo della capacità in riscaldamento** migliora la gestione della potenza impiegata.

Il controllo continuo regola la pressione in maniera automatica, aumentando il periodo di riscaldamento e diminuendo il tempo di sbrinamento.

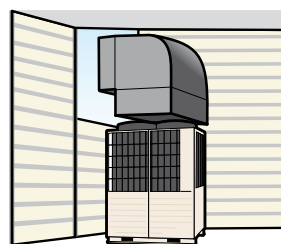

FLESSIBILITÀ DI INSTALLAZIONE

max 85 Pa

La pressione statica arriva fino a 85 Pa.

SISTEMA KXZ IN POMPA DI CALORE

Tecnologia innovativa per standard rivoluzionari nella climatizzazione di ambienti industriali e commerciali. Il controllo delle funzioni e i componenti innovativi rendono più performante la tecnologia del sistema.

ALTE PRESTAZIONI

- Controllo della temperatura del refrigerante.
- Alta efficienza.
- Elevati valori di COP.
- Risparmio energetico del 34%.

GESTIONE FACILITATA

- Design compatto.
- Flessibilità di progettazione.
- Rapidità d'installazione.
- Facilità di manutenzione.
- Costi di esercizio minimi.



MICRO COMPACT
MICRO LARGE CONNECTION
MICRO SMART



KXZ2



KXZX2 Hi-COP



IL SISTEMA KXZ IN POMPA DI CALORE

La serie KXZ in pompa di calore con tecnologia VRF-T di Mitsubishi Heavy Industries si differenzia per la possibilità di controllare la temperatura del refrigerante nelle varie fasi di funzionamento, migliorando i livelli di prestazione rispetto ai sistemi tradizionali. Il KXZ è un sistema unico che offre rendimenti eccellenti in raffrescamento e riscaldamento. Massimo livello di flessibilità di progettazione, contenimento dei consumi energetici e funzioni operative avanzate, gestione centralizzata dell'impianto e Hi-COP (KXZX), completano il profilo della serie KXZ che garantisce affidabilità ed efficienza nel tempo.

AMPIA PROFONDITÀ DI GAMMA

Unità esterne

Fino a 80 unità interne collegabili. 5 linee di prodotto da 4 a 60HP (12,1-168,0 kW): Micro Compact, Micro Large Connection, Micro Smart, KXZ2 e Hi-COP. I climatizzatori Mitsubishi Heavy Industries a tecnologia VRF-T hanno doppia ventola verticale e alimentazione trifase. Si possono installare anche in combinazione di due, con un unico circuito frigorifero. La lunghezza di splittaggio totale raggiunge i 1000 m.

Unità interne

14 tipologie di unità per un totale di 81 modelli.

La varietà di tipologie e taglie di potenza garantisce un'offerta in grado di soddisfare tutte le esigenze progettuali e d'installazione.

APPLICAZIONE IN OTTICA NZEB SOLUTION

Il sistema KXZ con tecnologia VRF-T è particolarmente indicato per essere applicato su edifici costruiti secondo la logica ZEB. Gli edifici a "consumo zero", realizzati secondo la logica ZEB, hanno infatti la caratteristica di ridurre il consumo di energia, ma anche di produrne quella necessaria tramite fonti energetiche rinnovabili, avendo come obiettivo l'autosufficienza.

Per realizzare edifici ZEB è fondamentale che l'efficienza energetica venga posta come condizione prioritaria fin dal progetto edilizio, prendendo in esame tutte le componenti che concorrono al risultato finale: riscaldamento, condizionamento, impianti fotovoltaici e acqua calda sanitaria, fino alla gestione energetica dell'intera struttura. Per raggiungere questo risultato, una delle principali soluzioni applicative è costituita dalle pompe di calore, come quelle del Sistema KXZ con tecnologia VRF-T.

PERCHÉ SCEGLIERE IL SISTEMA KXZ

RISPARMIO ENERGETICO FINO AL 34%

Con la tecnologia VRF-T il controllo della temperatura del refrigerante, durante le fasi di condensazione ed evaporazione nel sistema frigorifero, garantisce un risparmio energetico fino al 34% in modalità raffrescamento durante i carichi parziali, rispetto ai modelli VRF tradizionali.

Funzionamento del sistema tradizionale in raffrescamento

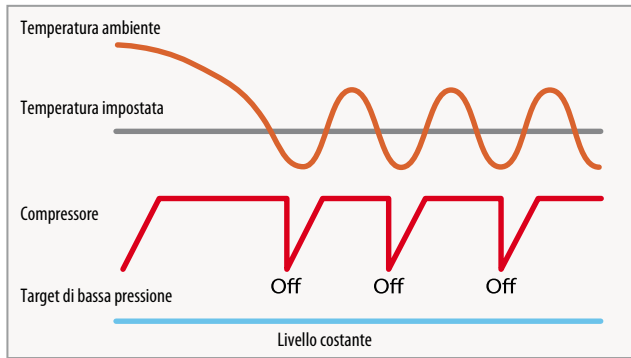

In un sistema tradizionale la pressione target del refrigerante da mantenere è costante. Quando la temperatura della stanza raggiunge quella impostata dall'utente, il compressore è costretto a diminuire e aumentare i giri con cicli di on-off che ne pregiudicano l'efficienza globale e il rendimento.

Funzionamento del sistema KXZ in raffrescamento con attivazione della modalità VRF-T

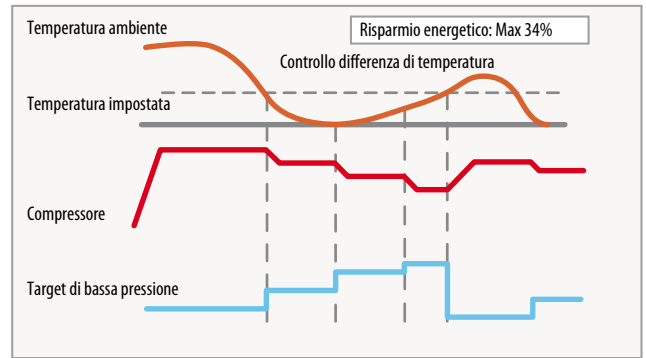

Con il nuovo VRF-T la pressione target del refrigerante da mantenere non è costante, ma si adegua proporzionalmente alla differenza di temperatura presente nell'ambiente e la temperatura desiderata. Questo permette ai compressori Inverter di modulare i giri senza mai spegnersi esprimendo così il massimo della loro efficienza per un risparmio energetico globale di funzionamento.

AVVOLGIMENTO ELETTRICO DEL COMPRESSORE, PER UN RENDIMENTO E UNA EFFICIENZA ELEVATI

Il nuovo disegno compattato degli avvolgimenti del motore migliora sensibilmente il rendimento elettrico che si traduce in incremento dell'efficienza, soprattutto nei carichi parziali con conseguente aumento dell'efficienza stagionale.

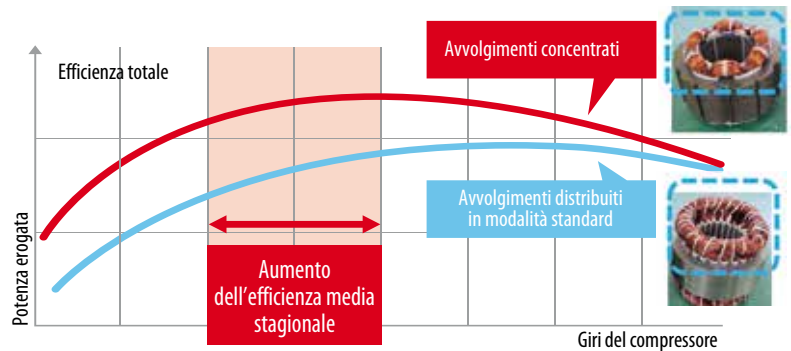

COMPRESSORE DC INVERTER, PER UN ELEVATO SCOP

Il sistema di scarico multi-porta del compressore assicura un miglior rendimento volumetrico. Ottimizzazione del controllo di pressione in particolare alle frequenze medie di funzionamento del compressore, con conseguente miglioramento delle prestazioni di efficienza stagionale.

Tutte le unità esterne KXZP/KXZ2/KXZX utilizzano solo compressori DC Inverter.

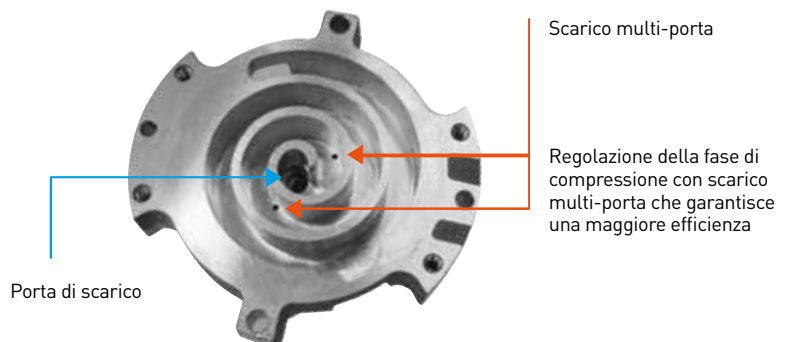

PERCHÉ SCEGLIERE IL SISTEMA KXZ

DISTRIBUTORE DI REFRIGERANTE PIÙ EFFICIENTE

La nuova configurazione composta da distributore e capillari ha ottimizzato la diffusione del refrigerante nel nuovo scambiatore di calore, con ulteriore incremento dell'efficienza totale del sistema.

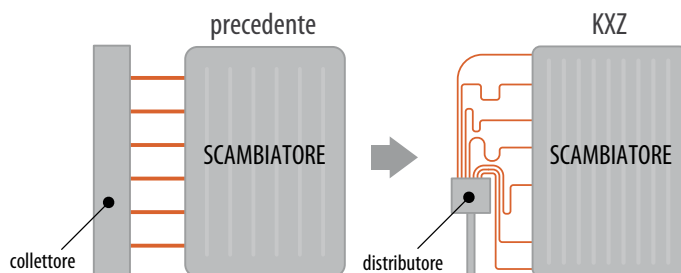

CONTROLLO DEL LIVELLO DELL'OLIO

La tecnologia Mitsubishi di regolazione del livello dell'olio per la combinazione di due o tre unità esterne consente di operare con un bilanciamento costante, mantenendo le prestazioni delle unità e garantendo lunga vita al sistema.



CONTROLLO DELLA POTENZA EROGATA

La potenza erogata può essere controllata e selezionata mediante la funzione del taglio di potenza attraverso il comando RC-EX3A, per ottenere un maggiore risparmio energetico.

È disponibile il controllo di potenza a 4 steps (80-60-40-0%) programmabile in fascia oraria, settimanalmente.

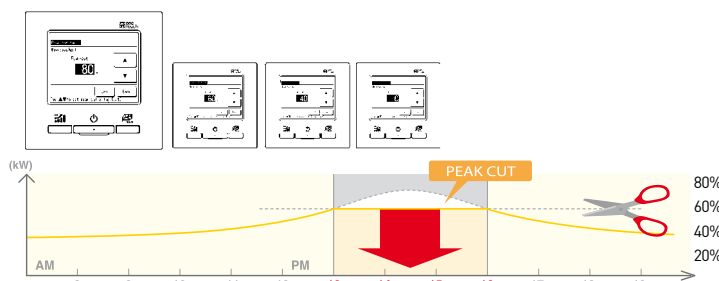

CONTROLLO INVERTER (VECTOR)

L'utilizzo di un nuovo controllo Inverter vettoriale, permette di:

- incrementare la velocità di risposta dei compressori dai bassi agli alti regimi;
- ricreare esattamente la forma d'onda sinusoidale della tensione applicata;
- aumentare l'efficienza dei compressori ai bassi regimi e carichi parziali.



DESIGN DELLA VENTOLA A BORDI SEGHETTATI

Pale del ventilatore con bordi seghettati che trattano un volume d'aria maggiore, offrendo meno resistenza all'aria, riducendo i consumi energetici.



MOTORE VENTILATORE DC

L'utilizzo del motore ventilatore DC permette di raggiungere un'efficienza eccellente, con un incremento superiore del 60% rispetto ai modelli precedenti.

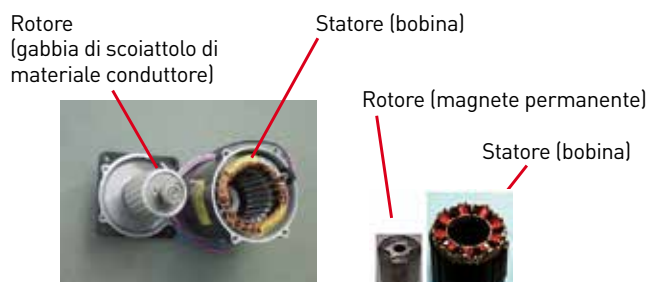

VANTAGGI PER I PROFESSIONISTI

La fase di progettazione di un impianto richiede soluzioni flessibili e avanzate in grado di rispondere a ogni soluzione realizzativa.

Qui di seguito, tutti i punti che rendono il KXZ - VRF-T il sistema dotato di tutti plus in risposta ai nuovi standard progettuali.



1. LUNGHEZZA DI SPLITTAGGIO ELEVATA, DESIGN FLESSIBILE 1000 m (10~60HP, serie KXZ2)

È stato incrementato il dislivello di splittaggio tra le unità interne fino a un massimo di 30 metri, permettendo la collocazione delle unità interne su più piani. Il dislivello di splittaggio tra l'unità esterna e quella interna è stato aumentato a 90 metri.

L'unità interna più lontana (160 m) o la lunghezza totale (1000 m) contribuiscono al design flessibile del sistema.

* Il dislivello tra la condotta più lunga e quella più corta deve essere di 40 m (max 85 m)

** È necessario cambiare l'impostazione di ciascuna altezza durante l'installazione. Anche il range di utilizzo varia.

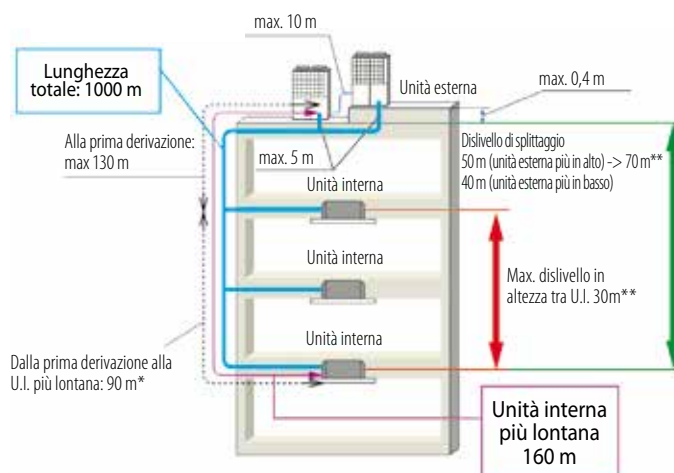

2. TRASPORTO E INSTALLAZIONE AGEVOLI

Grazie alla significativa riduzione del peso e dell'ingombro in pianta, le unità esterne KXZM possono essere trasportate in un ascensore in grado di contenere 6 persone (ove consentito dai regolamenti condominiali), con conseguente riduzione di costi, tempi e modalità di lavoro.

Le unità esterne delle serie KXZ e KXZX sono dotate di una base funzionale che semplifica il loro sollevamento e trasporto verso il luogo d'installazione.

Sono inoltre caratterizzate dallo stesso ingombro in pianta che facilita l'installazione delle macchine in serie e ottimizza i tempi e le modalità di manutenzione e sostituzione di ciascuna unità.

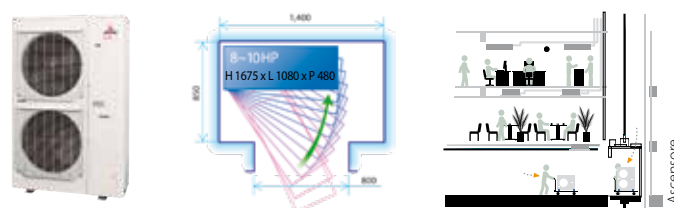

VANTAGGI PER I PROFESSIONISTI

3. RANGE DI FUNZIONAMENTO AMPIO, PROGETTAZIONE FLESSIBILE

La serie KXZP permette il funzionamento in riscaldamento con un limite di temperatura esterna di -20° C e un intervallo in raffreddamento fino a 50° C. Le altre serie arrivano a 46°C e a 43°C.

La serie KXZ Micro permette il funzionamento in riscaldamento con un limite di temperatura esterna da -20° C a 20° C. Le altre serie hanno intervalli di funzionamento compresi tra i -20°C e i 15.5°C.

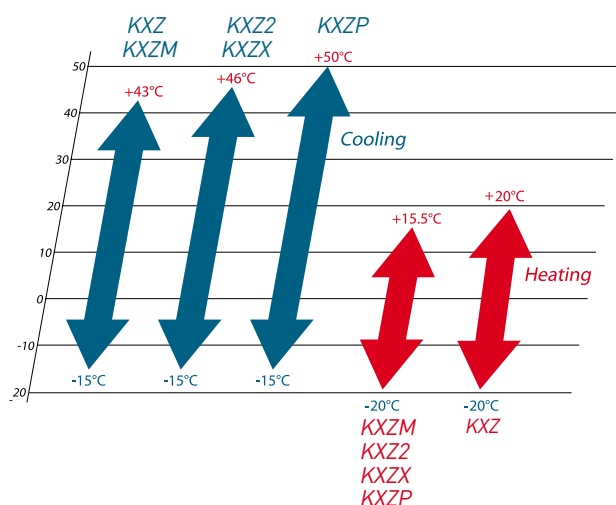

4. FUNZIONE BLUE FIN, CONTRO LA CORROSIONE DEGLI SCAMBIATORI

Il particolare rivestimento delle alette dello scambiatore garantisce una perfetta resistenza alla corrosione e al deterioramento causato dagli agenti atmosferici.

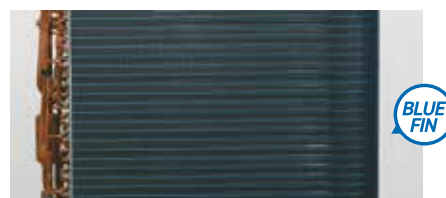

5. PRESSIONE STATICA ESTERNA DA 35 PA PER IL KXZ MICRO SMART

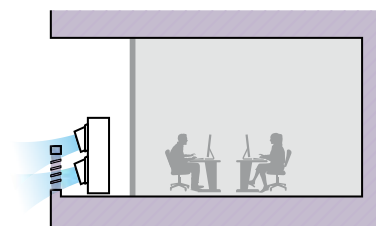

6. FUNZIONE MOTORI VENTILATORI ESTERNI

Funzione con prevalenza, utile per poter canalizzare.

7. FUNZIONE AUTOMATICA PER RIDUZIONE USURA

Le unità esterne con compressori multipli sono soggette a usura. Questa impostazione bilancia il funzionamento automatico dei compressori, a seconda delle ore di utilizzo.

8. ULTERIORI FUNZIONI:

- OPZIONE DEMAND DI POTENZA, È possibile diminuire la capacità nominale dell'unità esterna.
- OPZIONE STAGIONALE, è possibile impostare la funzione cambio stagione estate/inverno.
- OPZIONE SEGNALE IN USCITA, indica segnale di accensione o errore.

VANTAGGI PER GLI INSTALLATORI

Installare macchine KXZ in un impianto significa poter disporre di un sistema in grado di soddisfare le più svariate esigenze, grazie a funzioni utili e a caratteristiche importanti che rendono la vita di un impianto più agevole da gestire, sia nella fase di installazione sia in quella di manutenzione.



1. FUNZIONE DI MONITORAGGIO

Sui display posizionati nelle schede delle unità esterne è possibile visualizzare tutti i parametri vitali della macchina ed eventuali messaggi di errore per un pronto intervento.

Collegando un PC alla porta RS 232C, disponibile sulla scheda, è possibile monitorare e salvare i dati storici del sistema per le attività di assistenza e controllo. Sul pc deve essere installato il nostro software *Mente PC*.

8-60HP

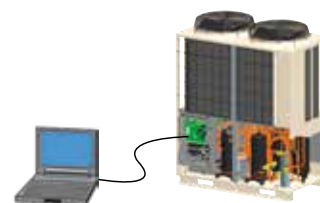

2. FUNZIONI DI BACK UP

In caso di mal funzionamento di uno dei due compressori Inverter, l'unità può continuare a funzionare a regime ridotto.

In combinazioni multiple di due o tre unità esterne, il malfunzionamento di una macchina non pregiudica l'operatività totale dell'impianto, che continuerà a funzionare in maniera parziale.

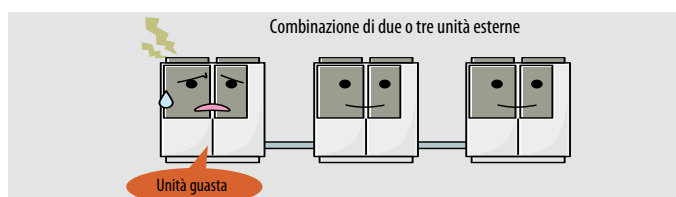
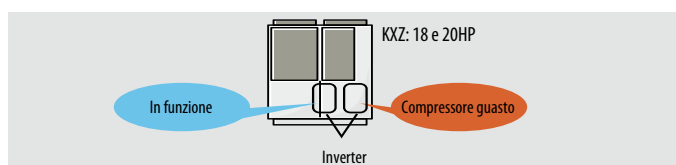

3. FACILE ACCESSO AL BOX ELETTRICO PER LE MANUTENZIONI

Grazie alla nuova scatola di controllo struttura con 3 livelli (KXZ) e 2 livelli (KXZP SMART) con cerniera a connessione, il servizio e la manutenzione degli Inverter ora sono più semplici.

KXZ



KXZP SMART



VANTAGGI PER GLI INSTALLATORI

4. PRATICITÀ D'UTILIZZO

Disposizione delle tubazioni:

- 1) davanti
- 2) destra
- 3) sotto
- 4) dietro

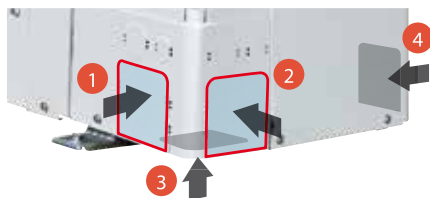

Nuovi fori di inserimento filo prevenzione cadute

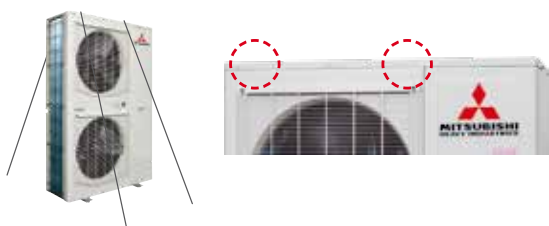

Manutenzione del pannello di servizio

Grazie alla diminuzione del numero delle viti di fissaggio del pannello di servizio (da 5 a 2) installazione e manutenzione della macchina risultano più agevoli.

5 → 2



Parapioggia trasparente



5. FUNZIONE VERIFICA GAS

Questa funzione prevede una procedura capace di verificare se la quantità di gas refrigerante contenuto all'interno dell'impianto è corretta.

Il risvolto positivo è evidente poiché ottimizza l'uso dei gas dannosi per l'ambiente, come impone la normativa vigente.

6. FUNZIONE AUTOINDIRIZZAMENTO

Basta dare tensione e questa funzione automatica provvede a facilitare il collegamento intelligente tra più macchine.

7. ULTERIORI FUNZIONI

- Procedura semplificata di collaudo.
- Funzione semplificata per i collegamenti elettrici.
- Funzione facilitata per installazione e manutenzione frigorifera.
- La caratteristica distintiva della macchina è quella di essere Easy Service, poiché consente semplicità di manutenzione, semplicità di verifica elettronica e feedback da parte del sistema di protezione su anomalie verificate.



VANTAGGI PER GLI UTILIZZATORI

Un sistema completo in termini di comfort e controllo intelligente, personalizzabile per soddisfare le esigenze di tutte le tipologie di edificio, negozio o soluzione abitativa.

Il KXZ con tecnologia VRF-T è un sistema ideale perché, essendo concepito in ottica integrata, permette all'utente finale di ottenere la massima efficienza energetica, la gestione di più sistemi, con una semplicità d'uso garantita da standard di controllo all'avanguardia.



1. COSTI CONTENUTI

La riduzione dei costi è un vantaggio che riguarda più aspetti:

- risparmio dei costi di gestione;
- risparmio dei costi di manutenzione;
- risparmio sui consumi annui grazie all'elevata efficienza energetica.

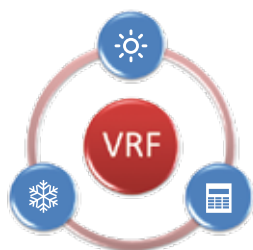

2. SOLUZIONE TOTALE

Un unico sistema per il riscaldamento, il raffrescamento e il controllo di gestione in grado di adattarsi a ogni soluzione.

3. MASSIMA AFFIDABILITÀ

- Sistemi ampiamente collaudati in ogni condizione.
- Servizio post-vendita e rete di assistenza sempre a disposizione.
- Ricambistica reperibile con disponibilità tempestiva.

4. INTEGRAZIONE & BUILDING AUTOMATION

Il sistema KXZ- VRF-T vanta l'integrazione con impianti dotati di gestione domotica o Building Automation per una più semplice e uniforme gestione.

5. MIGLIORE CLASSIFICAZIONE ENERGETICA

Essendo in pompa di calore, l'utilizzo del KXZ- VRF-T migliora la classificazione energetica dell'edificio con punteggi più elevati aumentando il valore dell'immobile.



COLLEGAMENTI FRIGORIFERI

I sistemi VRF-T sono prodotti secondo i più elevati standard di qualità e affidabilità ed è quindi fondamentale che le modalità di installazione e i materiali usati presentino le stesse caratteristiche qualitative, a garanzia di un funzionamento senza problemi a lungo termine. È consigliato l'utilizzo di tubazioni in rame frigorifero di qualità, in matasse o in porzioni rettilinee semi-rigide. Le tubazioni in rame devono essere scelte considerando la maggiore pressione operativa del gas refrigerante R410A e la maggiore pressione in circolo nel sistema prodotta dal funzionamento a ciclo inverso. Tutti i materiali utilizzati devono essere conformi agli standard europei EN12735. Devono essere utilizzati i kit derivazioni forniti per i collegamenti tra le unità interne, così come i kit collettori per i collegamenti tra le unità esterne (se necessari). È vietato l'utilizzo di accessori standard (tubi a gomito, giunti a T, ecc.). Le derivazioni devono essere installate secondo le indicazioni fornite dal produttore e devono consentire un flusso continuo di refrigerante in conformità allo standard europeo E378:2017.

Tutte le saldature di collegamento devono essere effettuate in leggera pressione di azoto per prevenire l'ossidazione della superficie interna delle tubazioni in rame. Durante l'installazione deve essere evitato l'ingresso accidentale di condensa, polvere e di qualsiasi altro agente contaminante. Al termine dell'installazione deve essere eseguito un test di tenuta per le perdite di refrigerante con azoto in pressione. Le estremità delle tubazioni devono essere piegate e saldate e deve essere applicata una valvola di servizio conforme.

Carica aggiuntiva di refrigerante

Deve essere utilizzato soltanto gas refrigerante R410A, che deve essere aggiunto a peso utilizzando un misuratore elettronico. La quantità di refrigerante aggiuntivo deve essere accuratamente calcolata secondo le indicazioni fornite dal produttore, definite in base alla lunghezza e diametro di ogni sezione delle tubazioni del sistema.

KXZ2 UNITÀ ESTERNA SINGOLA

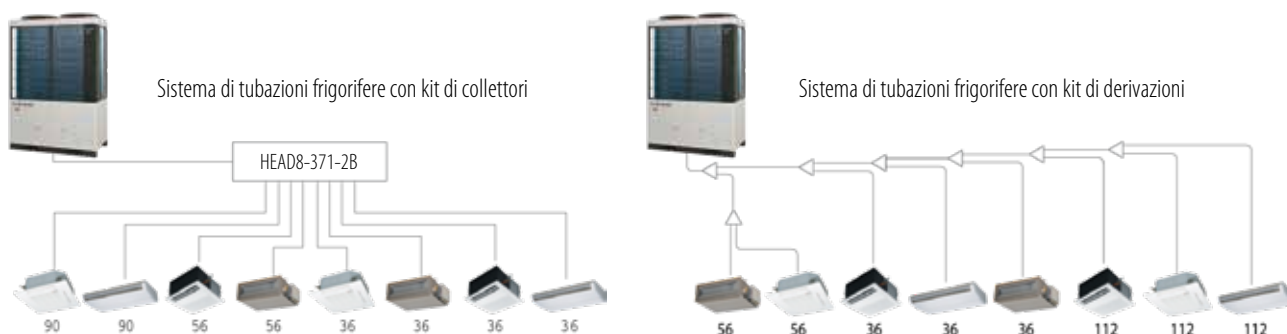

COLLEGAMENTI FRIGORIFERI KXZ2

KXZ2 UNITÀ ESTERNE COMBinate



Set di derivazioni dell'unità esterna	
Unità esterna	Set di derivazione
2 unità (per 615~1120)	DOS-2A-3B
3 unità (per 1200~1680)	DOS-3A-3I

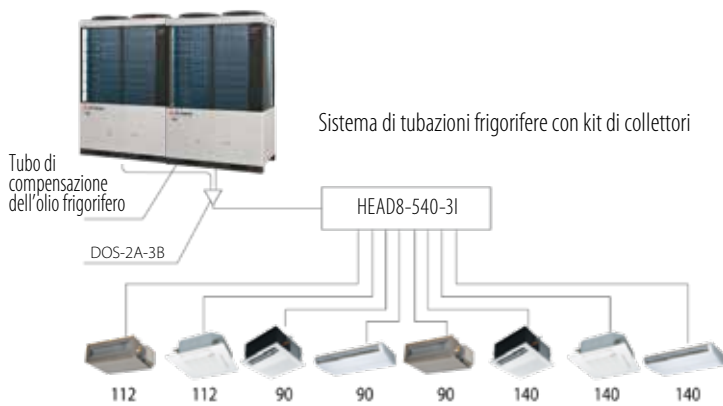

Prima derivazione dell'unità interna			
Capacità totale delle unità interne	Set di derivazioni	Set di collettori	
		Modello	Derivazioni
~179	DIS-22-1B	HEAD4-22-1B	Max. 4 unità
180~370	DIS-180-1B	HEAD6-180-1B	Max. 6 unità
371~539	DIS-371-1B	HEAD8-371-2B	Max. 8 unità
540~	DIS-540-3B	HEAD8-540-3I	Max. 8 unità

HP		10	12	14	16	17	18	20	22	24	26	28	30	32	34	36	38	40	42	44	46	48	50	52	54	56	58	60
Lato liquido	U.I. più lontana =<90 m	ø9,52	ø12,7				ø15,88						ø19,05															
Lato gas		ø22,22	ø28,58				ø34,92																					
Lato liquido	U.I. più lontana =>90 m	ø12,7	ø15,88				ø19,05						ø22,22															
Lato gas		ø22,22	ø28,58				ø34,92																					

Derivazioni



Collettori

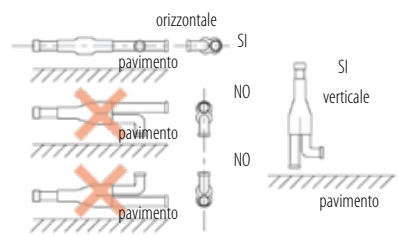

COLLEGAMENTI ELETTRICI

I sistemi VRF MHI prevedono collegamenti elettrici con le unità interne altamente semplificati, grazie a un circuito di controllo che utilizza 2 conduttori non polarizzati. L'accesso all'unità esterna per i collegamenti elettrici può avvenire da tutti i lati (anteriore, posteriore, inferiore, destra e sinistra). Per le unità esterne e le unità interne deve essere portata un'alimentazione separata monofase o trifase a seconda delle specifiche di prodotto.

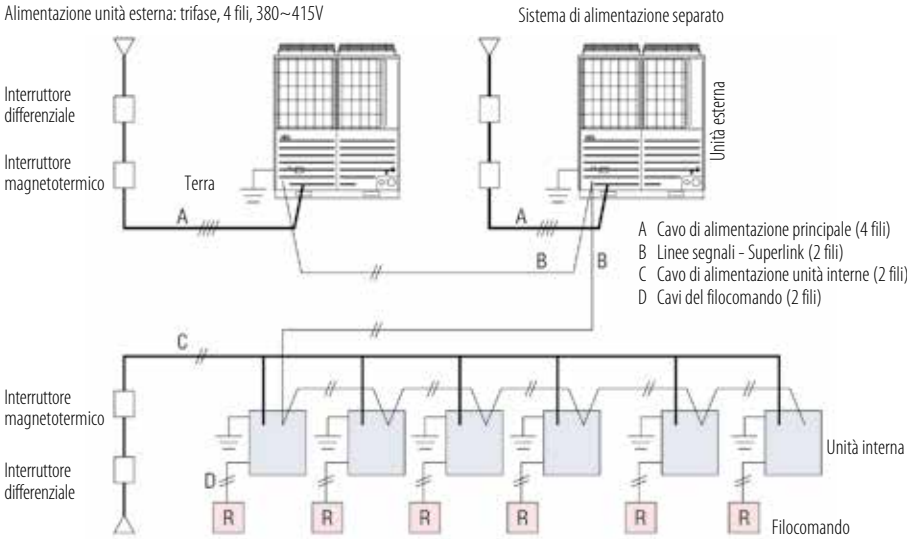

Alimentazione unità interna: monofase 220~240V

IMPORTANTE: se l'interruttore differenziale è dedicato esclusivamente alla protezione contro le dispersioni a Terra, sarà necessario installare un interruttore magnetotermico.

LINEA SEGNALI

La linea segnali che collega l'unità esterna alle U.I. è a 5 Volt DC e utilizza 2 conduttori non polarizzati indicati con A1 e B1. Per la linea segnali a 2 conduttori, usare cavi schermati da 0,75 o 1,50 mm²; collegare la schermatura alla Terra su tutte le unità interne ed esterne.

Nel caso di utilizzo di unità esterne combinate collegare:

	0,75 mm ²	1,50 mm ²
~1000 mm	SI	SI
1000~1500 mm	SI	NO

- la linea segnali tra unità interne ed esterne, e la linea segnali tra unità esterne che appartengono alla stessa linea frigorifera, ad A1 e B1;
- la linea segnali tra unità esterne appartenenti ad una differente linea frigorifera ad A2 e B2.

IMPORTANTE: i collegamenti a stella delle linee segnali non sono ammessi.

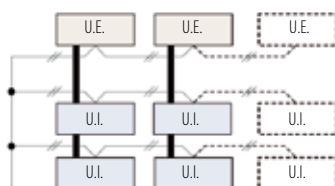

Unità esterna singola



Unità esterne combinate

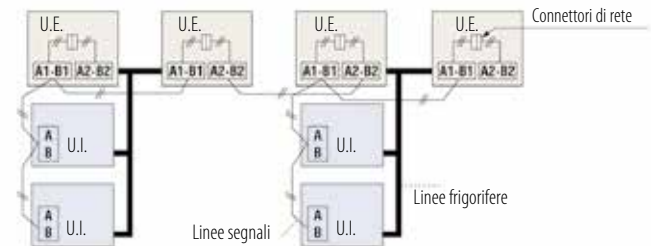

Il numero massimo di unità interne collegabili ad una linea segnali è 128 ed è possibile creare gruppi di unità esterne e/o di unità interne collegate alla stessa unità esterna o ad unità esterne distinte, purchè connesse alla stessa linea segnali. La linea segnali può essere connessa anche adottando il metodo indicato di seguito (connettori multipli).

FILOCOMANDO

Le specifiche per il collegamento tra il filocomando e le unità interne (collegamento XY) sono 0,5 mm² x 2 fili. La lunghezza massima consentita è 600 m. Se la lunghezza supera 100 m, fare riferimento alla tabella.

Lunghezza (m)	Tipologia dei cavi
100~200	0,5 mm ² x 2 fili
~300	0,75 mm ² x 2 fili
~400	1,50 mm ² x 2 fili
~600	2,0 mm ² x 2 fili

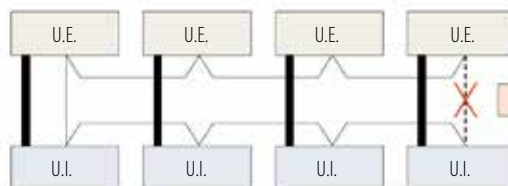

Non è consentito formare un anello con le linee segnali, pertanto il tratto di collegamento indicato con non è ammesso.

MODALITÀ DI FUNZIONAMENTO

Modo raffrescamento fisso/modo riscaldamento fisso (interruttore estate/inverno)

È possibile fissare il modo operativo del sistema (raffrescamento o riscaldamento) utilizzando un interruttore (SW3-7) sulla scheda PC dell'unità esterna – che permette all'utente dell'edificio di decidere il funzionamento del sistema (per esempio, solo raffrescamento d'estate/solo riscaldamento d'inverno). È anche possibile cablare l'interruttore di controllo in una posizione remota (all'interno dell'edificio), in una stanza di controllo, o anche collegarlo ad un termostato ambiente.

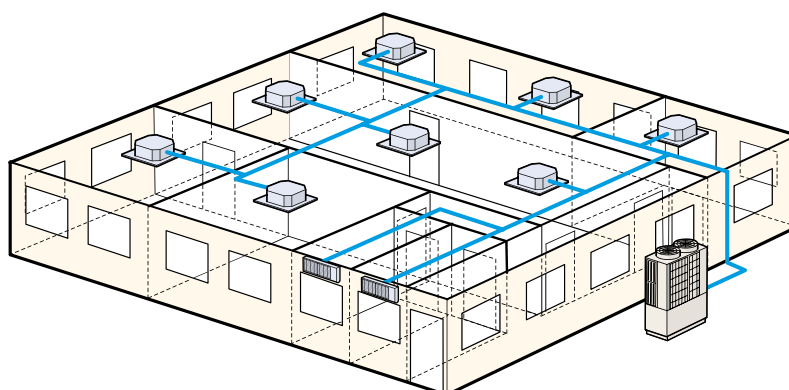

Selezione priorità di modalità di funzionamento

È possibile selezionare le seguenti modalità di funzionamento prioritario (per l'intero sistema).

1. L'accensione della prima unità comanda la modalità di funzionamento (impostazione predefinita).
2. L'accensione dell'ultima unità interna determina la modalità di funzionamento per tutto il sistema.

3. Modalità di funzionamento "Majority".
4. Modalità di funzionamento "Master".

MODALITÀ DI FUNZIONAMENTO "MAJORITY"

Il sistema opera in base al modo selezionato dalla maggioranza delle unità in funzione, tenendo conto della potenza maggiore tra la somma delle unità in raffrescamento e quelle impostate in riscaldamento. La modalità di funzionamento in minority viene impostata automaticamente in modalità ventilazione.

MODALITÀ DI FUNZIONAMENTO "MASTER"

In funzione "Master", selezionando la modalità raffrescamento, le unità impostate in riscaldamento passano automaticamente in modalità ventilazione.

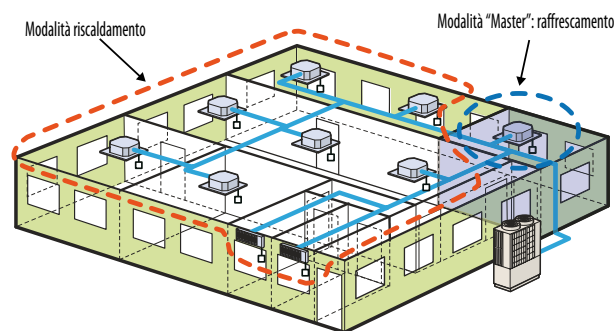
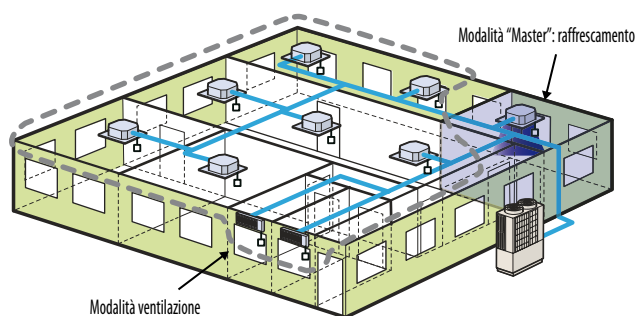

IL SISTEMA KXZ MICRO VRF-T

Per uffici e negozi di piccole e medie dimensioni e per applicazioni residenziali

Risparmio energetico, comfort ambientale e acustico e flessibilità di installazione fanno dei sistemi VRF Micro di MHI la soluzione compatta per la climatizzazione di edifici aziendali, commerciali e ricettivi di medie e piccole dimensioni.



BLUE
FIN



KXZ
MICRO
COMPACT

4-6HP
(12,1~15,5 kW)

BLUE
FIN



KXZM
MICRO LARGE
CONNECTION

8~12HP
(22,4~33,5 kW)

BLUE
FIN



KXZ
MICRO
SMART

8~10HP
(22,4~28,0 kW)

MICRO COMPACT

COLLEGA FINO A 10 UNITÀ INTERNE/150% DELLA CAPACITÀ

FDC 121 KXZEN1/ZES1 12,1 kW monofase/trifase

FDC 140 KXZEN1/ZES1 14,0 kW monofase/trifase

FDC 155 KXZEN1/ZES1 15,5 kW monofase/trifase

CARATTERISTICHE

- Massima efficienza energetica: COP 3,92 (4HP)
- Compressore rotativo DC Inverter su tutte le unità
- Motori dei ventilatori DC Inverter
- 4 livelli di sonorità in modalità Silent
- Nuovo sistema di raffreddamento PCB: una derivazione del circuito refrigerante viene fatta passare alla base della scheda elettronica per evitare surriscaldamenti

■ Possibilità di collegare le unità interne da 1,5 kW

- Nuovo sistema per la gestione delle priorità delle unità interne
- Funzione di sicurezza "Pump down": consente di individuare eventuali perdite di gas all'interno dell'ambiente (sensore terze parti) e avviare la procedura di richiamo del refrigerante da parte dell'unità esterna, presente all'interno dell'impianto

SCHEMA INSTALLAZIONE

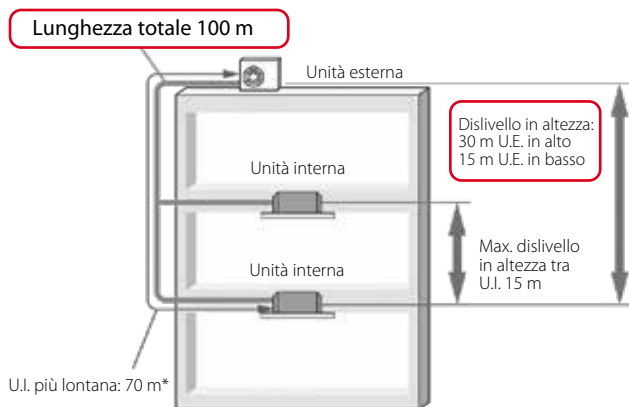

* La lunghezza totale delle tubazioni lato liquido di $\varnothing 9,52$ mm (3/8") deve essere 50 m o meno.

RANGE DI FUNZIONAMENTO

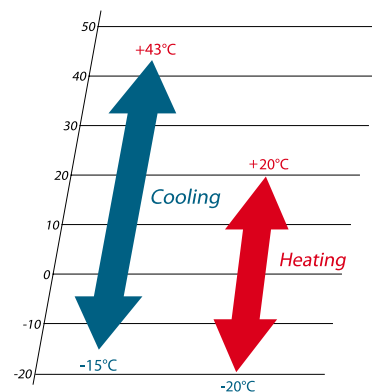

NUMERO U.I. CONNETTIBILI AUMENTATO



KXE6	NEW KXZ
4HP 6 unità	→ 8 unità
5HP 8 unità	→ 10 unità ¹
6HP 8 unità	→ 10 unità ²

1: max capacity <=100% con 9 o 10 unità connesse

2: max capacity <=100% con 9 o 10 unità connesse

ALTA EFFICIENZA DELLE UNITÀ ESTERNE 4~6HP

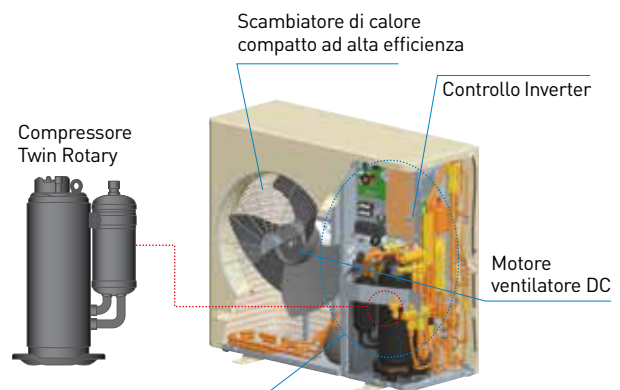

Sistema ottimale di controllo del refrigerante, controllo avanzato del ritorno del liquido, sistema di controllo alte velocità con Superlink, distribuzione del liquido refrigerante ottimizzata.

MICRO COMPACT

4-6HP (12,1~15,5 kW)



COLLEGAMENTI FRIGORIFERI

HP		4	5	6
Lato liquido	U.I. più lontana =<70 m	ø 9,52 (3/8")		
Lato gas		ø 15,88 (5/8")		

DERIVAZIONI



DIS-22-1B
DIS-180-1B

COLLETTORI



HEAD4-22-1B
HEAD6-180-1B

Modello unità esterna			FDC 121 KXZEN1	FDC 140 KXZEN1	FDC 155 KXZEN1	FDC 121 KXZES1	FDC 140 KXZES1	FDC 155 KXZES1	
Classe di potenza			HP	4	5	6	4	5	6
Dati Nominali									
Capacità nominale	Raffrescamento	kW	12,10	14,00	15,50	12,10	14,00	15,50	
Potenza assorbita nominale		kW	3,16	3,96	5,20	3,16	3,96	5,20	
Coefficiente di efficienza energetica nominale		EER ¹	3,83	3,54	2,98	3,83	3,54	2,98	
Capacità nominale	Riscaldamento	kW	12,10	14,00	15,50	12,10	14,00	15,50	
Potenza assorbita nominale		kW	3,09	3,66	4,28	3,09	3,66	4,28	
Coefficiente di prestazione energetica nominale		COP ¹	3,92	3,83	3,62	3,92	3,83	3,62	
Dati Stagionali									
Indice di efficienza energetica stagionale	Raffrescamento	SEER ²	8,15	7,73	7,21	8,15	7,73	7,21	
	Riscaldamento	SCOP ²	4,63	4,59	4,55	4,63	4,59	4,55	
Dati elettrici									
Alimentazione		Ph-V-Hz	1Ph-220~240V-50Hz			3Ph-380~415V-50Hz			
Corrente nominale	Raffrescamento	A	15,30	19,60	25,70	5,20	6,50	8,60	
	Riscaldamento	A	15,20	18,30	21,40	5,10	6,10	7,10	
Corrente massima		A	28,00	28,00	28,00	13,50	13,50	13,50	
Dati circuito frigorifero									
Refrigerante ³		tipo (GWP)	R410A (2088)						
Quantità pre-carica refrigerante (tonnellate di CO2 equivalenti)		kg	5 (10,44)	5 (10,44)	5 (10,44)	5 (10,44)	5 (10,44)	5 (10,44)	
Diametro tubazioni	Liquido	inch (mm)	3/8" (9,52)	3/8" (9,52)	3/8" (9,52)	3/8" (9,52)	3/8" (9,52)	3/8" (9,52)	
	Gas	inch (mm)	5/8" (15,88)	5/8" (15,88)	5/8" (15,88)	5/8" (15,88)	5/8" (15,88)	5/8" (15,88)	
Specifiche Prodotto									
Dimensioni	HxLxP	mm	845x970x370	845x970x370	845x970x370	845x970x370	845x970x370	845x970x370	
Peso netto		kg	85	85	85	87	87	87	
Livello potenza sonora	Max	dB(A)	72	72	74	72	72	74	
Livello pressione sonora	Max	dB(A)	56	57	57	56	57	57	
Volume aria trattata	Standard	m ³ /h	4500	4500	4500	4500	4500	4500	
Prevalenza del ventilatore	Max	Pa	-	-	-	-	-	-	
Limiti di funzionamento (temperatura esterna)	Raffrescamento	°C	-15~43	-15~43	-15~43	-15~43	-15~43	-15~43	
	Riscaldamento	°C	-20~20	-20~20	-20~20	-20~20	-20~20	-20~20	
Unità interne collegabili	Min ~ Max	n°	1 ~ 8	1 ~ 10 ⁴	1 ~ 10 ⁴	1 ~ 8	1 ~ 10 ⁴	1 ~ 10 ⁴	
	Capacità	%	80 ~ 150	80 ~ 150	80 ~ 150	80 ~ 150	80 ~ 150	80 ~ 150	

1. Valore misurato secondo la norma armonizzata EN14511. 2. Regolamenti UE N.206/2012 - N.2281/2016 - Valore misurato secondo la norma armonizzata EN14825. 3. La perdita di refrigerante contribuisce al cambiamento climatico. In caso di rilascio nell'atmosfera, i refrigeranti con un potenziale di riscaldamento globale (GWP) più basso contribuiscono in misura minore al riscaldamento globale rispetto a quelli con un GWP più elevato. Questo apparecchio contiene un fluido refrigerante con un GWP di 2088. Se 1 kg di questo fluido refrigerante fosse rilasciato nell'atmosfera, quindi, l'impatto sul riscaldamento globale sarebbe 2088 volte più elevato rispetto a 1 kg di CO₂, per un periodo di 100 anni. In nessun caso l'utente deve cercare di intervenire sul circuito refrigerante o di disassemblare il prodotto. In caso di necessità occorre sempre rivolgersi a personale qualificato. 4. Con limitazioni sulla massima capacità connettibile.

MICRO LARGE CONNECTION

COLLEGA FINO A 24 UNITÀ INTERNE/150% DELLA CAPACITÀ

FDC 224 KXZME1 22,4 kW trifase

FDC 280 KXZME1 28,0 kW trifase

FDC 335 KXZME1A 33,5 kW trifase

CARATTERISTICHE

- 1 compressore DC Inverter (8~12HP)
- Splittaggio elevato: fino a 510 m totali e con una distanza massima tra U.E. e la U.I. più lontana di 160 m

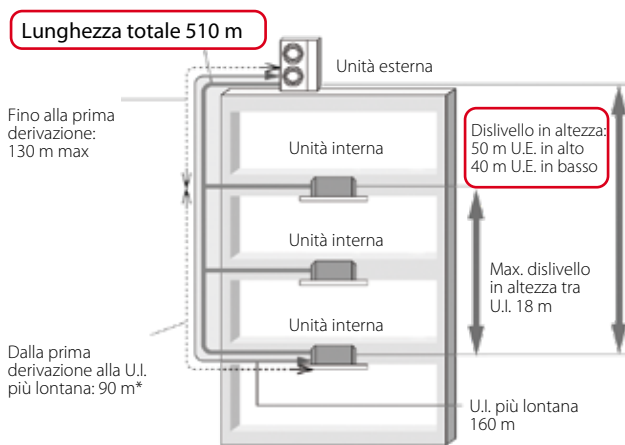

* Con differenza di lunghezza tra unità interna più distante e quella più vicina dalla prima derivazione < 40 m.

RANGE DI FUNZIONAMENTO

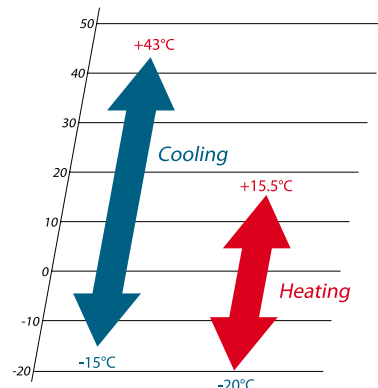

TECNOLOGIA VRF-T

Con la tecnologia VRF-T il controllo della temperatura del refrigerante, durante le fasi di condensazione ed evaporazione nel sistema frigorifero, garantisce un risparmio energetico fino al 34% in modalità raffreddamento durante i carichi parziali, rispetto ai modelli VRF tradizionali.

Funzionamento del sistema tradizionale in raffreddamento

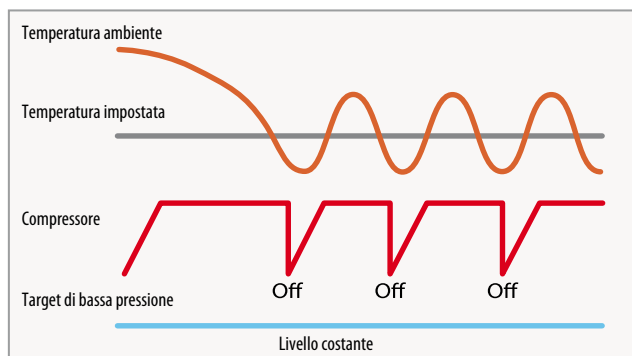

In un sistema tradizionale la pressione target del refrigerante da mantenere è costante. Quando la temperatura della stanza raggiunge quella impostata dall'utente, il compressore è costretto a diminuire e aumentare i giri con cicli di on-off che ne pregiudicano l'efficienza globale e il rendimento.

Funzionamento del sistema KXZ in raffreddamento con attivazione della modalità VRF-T

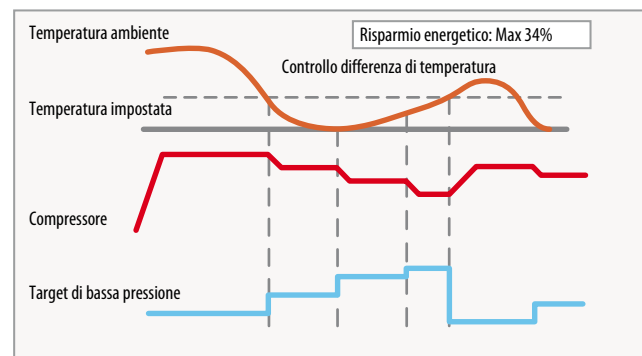

Con il nuovo VRF-T la pressione target del refrigerante da mantenere non è costante, ma si adegua proporzionalmente alla differenza di temperatura presente nell'ambiente e la temperatura desiderata. Questo permette ai compressori Inverter di modulare i giri senza mai spegnersi esprimendo così il massimo della loro efficienza per un risparmio energetico globale di funzionamento.

MICRO LARGE CONNECTION

8~12HP (22,4~33,5 kW)



COLLEGAMENTI FRIGORIFERI

HP		8	10	12
Lato liquido	U.I. più lontana =<90 m	ø9,52		ø12,7
Lato gas		ø19,05	ø22,22	ø25,4
Lato liquido	U.I. più lontana =>90 m	ø12,7		
Lato gas		ø22,22	ø25,4	

DERIVAZIONI



DIS-22-1B
DIS-180-1B

COLLETTORI



HEAD4-22-1B
HEAD6-180-1B
HEAD8-371-2B



DIS-371-1B

Modello unità esterna			FDC 224 KXZME1	FDC 280 KXZME1	FDC 335 KXZME1A
Classe di potenza		HP	8	10	12
Dati Nominali					
Capacità nominale	Raffrescamento	kW	22,40	28,00	33,50
Potenza assorbita nominale		kW	5,59	7,90	10,68
Coefficiente di efficienza energetica nominale		EER ¹	4,01	3,54	3,14
Capacità nominale	Riscaldamento	kW	22,40	28,00	33,50
Potenza assorbita nominale		kW	4,97	6,53	8,44
Coefficiente di prestazione energetica nominale		COP ¹	4,51	4,29	3,97
Dati Stagionali					
Indice di efficienza energetica stagionale	Raffrescamento	SEER ²	6,55	6,03	5,84
	Riscaldamento	SCOP ²	4,55	4,54	4,04
Dati elettrici					
Alimentazione		Ph-V-Hz	3Ph-380~415V-50Hz		
Corrente nominale	Raffrescamento	A	9,40	12,80	17,80
	Riscaldamento	A	7,80	10,50	14,40
Corrente massima		A	20,00	20,00	23,00
Dati circuito frigorifero					
Refrigerante ³		tipo (GWP)	R410A (2088)		
Quantità pre-carica refrigerante ⁴ (tonnellate di CO2 equivalenti)		kg	11,5 (24,012)	11,5 (24,012)	11,5 (24,012)
Diametro tubazioni	Liquido	inch (mm)	3/8" (9,52)		
	Gas		3/4" (19,05)	7/8" (22,22)	1" (25,4)
Specifiche Prodotto					
Dimensioni	HxLxP	mm	1675x1080x480	1675x1080x480	1675x1080x480
Peso netto		kg	221	221	224
Livello potenza sonora	Max	dB(A)	75	76	77
Livello pressione sonora	Max	dB(A)	59	60	62
Volume aria trattata	Standard	m ³ /h	12000	12000	12000
Prevalenza del ventilatore	Max	Pa	35	35	35
Limiti di funzionamento (temperatura esterna)	Raffrescamento	°C	-15~43	-15~43	-15~43
	Riscaldamento	°C	-20~15,5	-20~15,5	-20~15,5
Unità interne collegabili ⁵	Min ~ Max	n°	1 ~ 22	1 ~ 24	1 ~ 24
	Capacità	%	50 ~ 150	50 ~ 150	50 ~ 150

1. Valore misurato secondo la norma armonizzata EN14511. 2. Regolamenti UE N.206/2012 - N.2281/2016 - Valore misurato secondo la norma armonizzata EN14825. 3. La perdita di refrigerante contribuisce al cambiamento climatico. In caso di rilascio nell'atmosfera, i refrigeranti con un potenziale di riscaldamento globale (GWP) più basso contribuiscono in misura minore al riscaldamento globale rispetto a quelli con un GWP più elevato. Questo apparecchio contiene un fluido refrigerante con un GWP di 2088. Se 1 kg di questo fluido refrigerante fosse rilasciato nell'atmosfera, quindi, l'impatto sul riscaldamento globale sarebbe 2088 volte più elevato rispetto a 1 kg di CO₂, per un periodo di 100 anni. In nessun caso l'utente deve cercare di intervenire sul circuito refrigerante o di disassemblare il prodotto. In caso di necessità occorre sempre rivolgersi a personale qualificato. 4. Per il calcolo della carica aggiuntiva di refrigerante fare riferimento alle etichette posizionate all'interno e all'esterno dell'unità. 5. Quando si collegano unità interne di tipo FDK, FDFL, FDFU o FDFW il limite massimo scende al 130%.

MICRO SMART

COLLEGA FINO
A 8 UNITÀ
INTERNE/120%
DELLA CAPACITÀ

FDC 224 KXZPE1
22,4 kW trifase
FDC 280 KXZPE1
28,0 kW trifase



CARATTERISTICHE

- Massima efficienza energetica: COP 4,67 (8HP)
- Solo compressori DC Inverter
- Splittaggio elevato: fino a 150 m totali e con una distanza massima tra U.E. e la U.I. più lontana di 120 m
- Controllo velocità del compressore

RANGE DI FUNZIONAMENTO

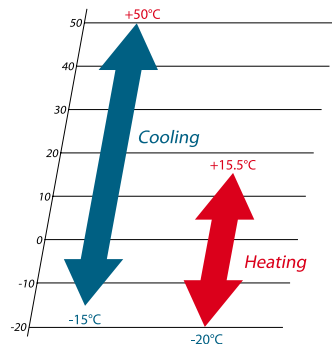

SCHEMA INSTALLAZIONE

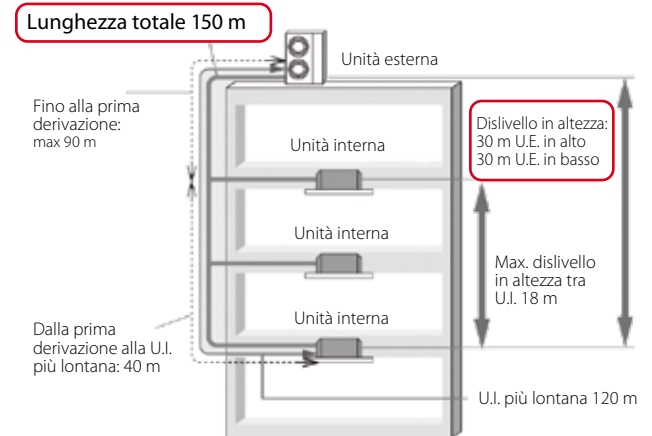

8~10HP (22,4~28,0 kW)

COLLEGAMENTI FRIGORIFERI

HP		8	10
Lato liquido	U.I. più lontana =<90 m	ø9,52	
Lato gas		ø19,05	ø22,22
Lato liquido	U.I. più lontana =>90 m	ø12,7	
Lato gas		ø22,22	ø25,4/ø28,58

DERIVAZIONI

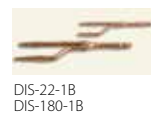

COLLETTORI



Modello unità esterna			FDC 224 KXZPE1	FDC 280 KXZPE1
Classe di potenza		HP	8	10
Dati Nominali				
Capacità nominale	Raffrescamento	kW	22,40	28,00
Potenza assorbita nominale		kW	5,60	7,87
Coefficiente di efficienza energetica nominale		EER ¹	4,00	3,56
Capacità nominale	Riscaldamento	kW	22,40	28,00
Potenza assorbita nominale		kW	4,80	6,47
Coefficiente di prestazione energetica nominale		COP ¹	4,67	4,33
Dati Stagionali				
Indice di efficienza energetica stagionale	Raffrescamento	SEER ²	6,65	6,68
	Riscaldamento	SCOP ²	4,34	4,50
Dati elettrici				
Alimentazione		Ph-V-Hz	3Ph-380~415V-50Hz	
Corrente nominale	Raffrescamento	A	9,20	12,90
	Riscaldamento	A	7,90	10,50
Corrente massima		A	21,00	22,00
Dati circuito frigorifero				
Refrigerante ³		tipo (GWP)	R410A (2088)	
Quantità pre-carica refrigerante (tonnellate di CO2 equivalenti)		kg	8,9 (18,583)	8,9 (18,583)
Diametro tubazioni	Liquido	inch (mm)	3/8" (9,52)	3/8" (9,52)
	Gas		3/4" (19,05)	7/8" (22,22)
Specifiche Prodotto				
Dimensioni	HxLxP	mm	1505x970x370	1505x970x370
Peso netto		kg	165	165
Livello potenza sonora	Max	dB(A)	73	76
Livello pressione sonora	Max	dB(A)	60	63
Volume aria trattata	Standard	m ³ /h	7800	8100
Prevalenza del ventilatore	Max	Pa	35	35
Limiti di funzionamento (temperatura esterna)	Raffrescamento	°C	-15~50	-15~50
	Riscaldamento	°C	-20~15,5	-20~15,5
Unità interne collegabili	Min ~ Max	n°	1 ~ 8	1 ~ 8
	Capacità	%	50 ~ 120	50 ~ 120

1. Valore misurato secondo la norma armonizzata EN14511. 2. Regolamenti UE N.206/2012 - N.2281/2016 - Valore misurato secondo la norma armonizzata EN14825. 3. La perdita di refrigerante contribuisce al cambiamento climatico. In caso di rilascio nell'atmosfera, i refrigeranti con un potenziale di riscaldamento globale (GWP) più basso contribuiscono in misura minore al riscaldamento globale rispetto a quelli con un GWP più elevato. Questo apparecchio contiene un fluido refrigerante con un GWP di 2088. Se 1 kg di questo fluido refrigerante fosse rilasciato nell'atmosfera, quindi, l'impatto sul riscaldamento globale sarebbe 2088 volte più elevato rispetto a 1 kg di CO₂, per un periodo di 100 anni. In nessun caso l'utente deve cercare di intervenire sul circuito refrigerante o di disassemblare il prodotto. In caso di necessità occorre sempre rivolgersi a personale qualificato.

IL SISTEMA KXZ2 VRF-T

La miglior soluzione per il condizionamento degli edifici “s sofisticati”

Alte performance di climatizzazione per tutte le applicazioni commerciali. Comfort ed efficienza energetica, flessibilità applicativa, controlli intuitivi e personalizzabili, manutenzione e gestione rese ancora più facili.



10~12HP
(28,0~33,5 kW)



14~20HP
(40,0~56,0 kW)

KXZ2

COLLEGA FINO A 44 UNITÀ INTERNE/200% DELLA CAPACITÀ

FDC 280 KXZE2 28,0 kW

FDC 335 KXZE2 33,5 kW

CARATTERISTICHE

- Massima efficienza energetica: COP 4,25 e EER 3,86 [10 HP]
- Solo compressori DC Inverter
- Splittaggio elevato: fino a 1000 m totali e con una distanza massima tra U.E. e la U.I. più lontana di 160 m
- Fino a 85 Pa di prevalenza sui ventilatori

RANGE DI FUNZIONAMENTO

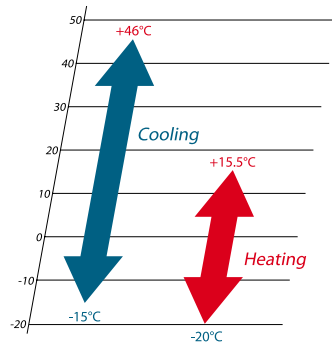

10~12HP (28,0~33,5 kW)

SCHEMA INSTALLAZIONE

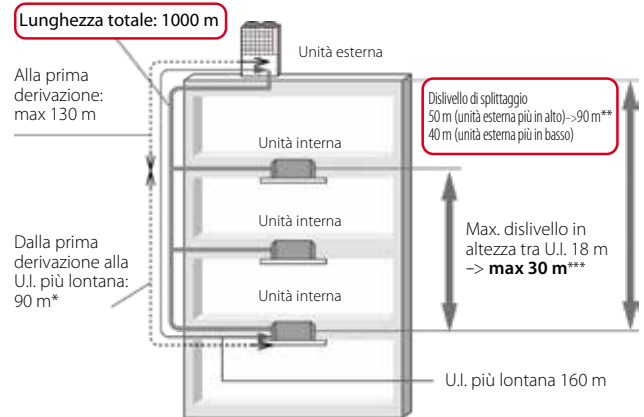

- * La differenza tra la tubazione più lunga e la tubazione più corta dell'Unità Interna dalla prima derivazione non deve superare i 40 m. (MAX 85 m).
- ** Vi sono delle condizioni installative da rispettare. Per i dettagli, fare riferimento al nostro Manuale Tecnico.
- *** È necessario cambiare l'impostazione corrispondente di ciascun dislivello durante l'installazione. Anche il range di utilizzo varia.

Modello unità esterna			FDC 280 KXZE2	FDC 335 KXZE2
Classe di potenza		HP	10	12
Dati Nominali				
Capacità nominale	Raffrescamento	kW	28,00	33,50
Potenza assorbita nominale		kW	7,25	8,98
Coefficiente di efficienza energetica nominale		EER ¹	3,86	3,73
Capacità nominale	Riscaldamento	kW	31,50	37,5
Potenza assorbita nominale		kW	7,41	9,03
Coefficiente di prestazione energetica nominale		COP ¹	4,25	4,15
Dati Stagionali				
Indice di efficienza energetica stagionale	Raffrescamento	SEER ²	7,30	7,54
	Riscaldamento	SCOP ²	4,88	4,68
Dati elettrici				
Alimentazione		Ph-V-Hz	3Ph-380~415V-50Hz	
Corrente nominale	Raffrescamento	A	120	14,7
	Riscaldamento	A	12,20	14,80
Corrente massima		A	20,10	20,10
Dati circuito frigorifero				
Refrigerante ³		tipo (GWP)	R410A (2088)	
Quantità pre-carica refrigerante ⁴ (tonnellate di CO ₂ equivalenti)		kg	11 (22,968)	11 (22,968)
Diametro tubazioni	Liquido	inch (mm)	3/8" (9,52)	1/2" (12,7)
	Gas		7/8" (22,22)	1" (25,4)
Specifiche Prodotto				
Dimensioni	HxLxP	mm	1697x1350x720	1697x1350x720
Peso netto		kg	288	288
Livello potenza sonora	Max	dB(A)	76	82
Livello pressione sonora	Max	dB(A)	57	63
Volume aria trattata	Standard	m ³ /h	13500	17640
Prevalenza del ventilatore	Max	Pa	85	85
Limiti di funzionamento (temperatura esterna)	Raffrescamento	°C	-15~46	-15~46
	Riscaldamento	°C	-20~15,5	-20~15,5
Unità interne collegabili ⁵	Min ~ Max	n°	1 ~ 37	1 ~ 44
	Capacità	%	50 ~ 200	50 ~ 200

1. Valore misurato secondo la norma armonizzata EN14511. 2. Regolamenti UE N.206/2012 - N.2281/2016 - Valore misurato secondo la norma armonizzata EN14825. 3. La perdita di refrigerante contribuisce al cambiamento climatico. In caso di rilascio nell'atmosfera, i refrigeranti con un potenziale di riscaldamento globale (GWP) più basso contribuiscono in misura minore al riscaldamento globale rispetto a quelli con un GWP più elevato. Questo apparecchio contiene un fluido refrigerante con un GWP di 2088. Se 1 kg di questo fluido refrigerante fosse rilasciato nell'atmosfera, quindi, l'impatto sul riscaldamento globale sarebbe 2088 volte più elevato rispetto a 1 kg di CO₂, per un periodo di 100 anni. In nessun caso l'utente deve cercare di intervenire sul circuito refrigerante o di disassemblare il prodotto. In caso di necessità occorre sempre rivolgersi a personale qualificato. 4. Per il calcolo della carica addizionale di refrigerante fare riferimento alle etichette posizionate all'interno e all'esterno dell'unità. 5. Quando si collegano unità interne di tipo FDK, FDFL, FDFU o FDFW il limite massimo scende al 130%.

KXZ2

COLLEGA FINO A 59 UNITÀ INTERNE/160% (FDC 400~450 KXZE2 200%) DELLA CAPACITÀ

- FDC 400 KXZE2 40,0 kW FDC 500 KXZE2 50,0 kW
- FDC 450 KXZE2 45,0 kW FDC 560 KXZE2 56,0 kW
- FDC 475 KXZE2 47,5 kW

CARATTERISTICHE

- Massima efficienza energetica: COP 4,40 e EER 3,64 [14 HP]
- Solo compressori DC Inverter
- Splittaggio elevato: fino a 1000 m totali e con una distanza massima tra U.E. e la U.I. più lontana di 160 m
- Fino a 85 Pa di prevalenza sui ventilatori

SCHEMA INSTALLAZIONE

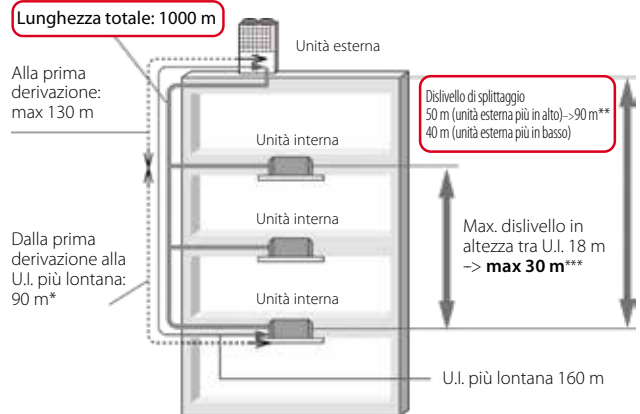

* La differenza tra la tubazione più lunga e la tubazione più corta dell'Unità Interna dalla prima derivazione non deve superare i 40 m. (MAX 85 m).
 ** Vi sono delle condizioni installative da rispettare. Per i dettagli, fare riferimento al nostro Manuale Tecnico.
 *** È necessario cambiare l'impostazione corrispondente di ciascun dislivello durante l'installazione. Anche il range di utilizzo varia.



RANGE DI FUNZIONAMENTO

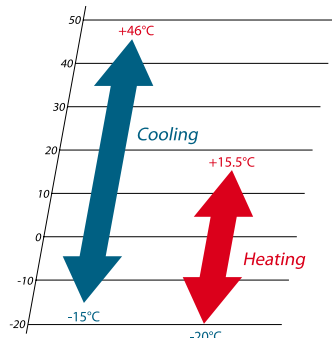

14~20HP (40,0~56,0 kW)

Modello unità esterna			FDC 400 KXZE2	FDC 450 KXZE2	FDC 475 KXZE2	FDC 500 KXZE2	FDC 560 KXZE2
Classe di potenza		HP	14	16	17	18	20
Dati Nominali							
Capacità nominale	Raffrescamento	kW	40,00	45,00	47,50	50,00	56,00
Potenza assorbita nominale		kW	10,98	13,98	13,97	14,01	17,50
Coefficiente di efficienza energetica nominale		EER ¹	3,64	3,22	3,40	3,57	3,20
Capacità nominale	Riscaldamento	kW	45,00	50,00	53,00	56,00	63,00
Potenza assorbita nominale		kW	10,23	12,50	12,99	13,56	16,15
Coefficiente di prestazione energetica nominale		COP ¹	4,40	4,00	4,08	4,13	3,90
Dati Stagionali							
Indice di efficienza energetica stagionale	Raffrescamento	SEER ²	7,12	7,01	6,84	7,29	6,73
	Riscaldamento	SCOP ²	4,87	4,36	4,45	4,58	4,30
Dati elettrici							
Alimentazione		Ph-V-Hz	3Ph-380~415V-50Hz				
Corrente nominale	Raffrescamento	A	17,60	22,40	22,60	22,60	26,90
	Riscaldamento	A	16,70	20,40	21,00	21,90	26,10
Corrente massima		A	32,00	32,00	40,20	40,20	40,20
Dati circuito frigorifero							
Refrigerante ³		tipo (GWP)	R410A (2088)				
Quantità pre-carica refrigerante ⁴ (tonnellate di CO2 equivalenti)		kg	11,5 (24,012)	11,5 (24,012)	11,5 (24,012)	11,5 (24,012)	11,5 (24,012)
Diametro tubazioni	Liquido	inch (mm)	1/2" (12,7)	1/2" (12,7)	1/2" (12,7)	1/2" (12,7)	1/2" (12,7)
	Gas	inch (mm)	1" (25,4)	1-1/8" (28,58)	1-1/8" (28,58)	1-1/8" (28,58)	1-1/8" (28,58)
Specifiche Prodotto							
Dimensioni	HxLxP	mm	2052x1350x720	2052x1350x720	2052x1350x720	2052x1350x720	2052x1350x720
Peso netto		kg	332	332	378	378	378
Livello potenza sonora	Max	dB(A)	82	82	81	82	83
Livello pressione sonora	Max	dB(A)	62	62	61	62	64
Volume aria trattata	Standard	m ³ /h	18240	18240	18000	18000	18000
Prevalenza del ventilatore	Max	Pa	85	85	85	85	85
Limiti di funzionamento (temperatura esterna)	Raffrescamento	°C	-15~-46	-15~-46	-15~-46	-15~-46	-15~-46
	Riscaldamento	°C	-20~-15,5	-20~-15,5	-20~-15,5	-20~-15,5	-20~-15,5
Unità interne collegabili ⁵	Min ~ Max	n°	1 ~ 53	1 ~ 60	1 ~ 50	1 ~ 53	1 ~ 59
	Capacità	%	50 ~ 200	50 ~ 200	50 ~ 160	50 ~ 160	50 ~ 160

1. Valore misurato secondo la norma armonizzata EN14511. 2. Regolamenti UE N.206/2012 - N.2281/2016 - Valore misurato secondo la norma armonizzata EN14825. 3. La perdita di refrigerante contribuisce al cambiamento climatico. In caso di rilascio nell'atmosfera, i refrigeranti con un potenziale di riscaldamento globale (GWP) più basso contribuiscono in misura minore al riscaldamento globale rispetto a quelli con un GWP più elevato. Questo apparecchio contiene un fluido refrigerante con un GWP di 2088. Se 1 kg di questo fluido refrigerante fosse rilasciato nell'atmosfera, quindi, l'impatto sul riscaldamento globale sarebbe 2088 volte più elevato rispetto a 1 kg di CO₂, per un periodo di 100 anni. In nessun caso l'utente deve cercare di intervenire sul circuito refrigerante o di disassemblare il prodotto. In caso di necessità occorre sempre rivolgersi a personale qualificato. 4. Per il calcolo della carica aggiuntiva di refrigerante fare riferimento alle etichette posizionate all'interno e all'esterno dell'unità. 5. Quando si collegano unità interne di tipo FDK, FDFL, FDFU o FDFV il limite massimo scende al 130%.

KXZ2

COLLEGA FINO A 71 UNITÀ INTERNE/160% DELLA CAPACITÀ

FDC 615 KXZE2 (FDC 280+FDC 335) 61,5 kW

FDC 670 KXZE2 (FDC 335+FDC 335) 67,0 kW

CARATTERISTICHE

- Massima efficienza energetica: COP 4,20 e EER 3,79 [22 HP]
- Solo compressori DC Inverter
- Splittaggio elevato: fino a 1000 m totali e con una distanza massima tra U.E. e la U.I. più lontana di 160 m
- Fino a 85 Pa di prevalenza sui ventilatori

RANGE DI FUNZIONAMENTO

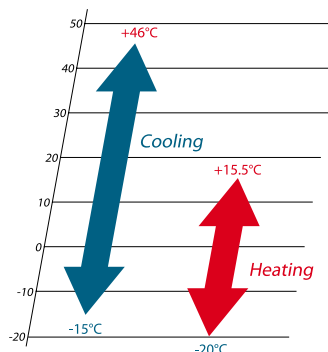

BLUE FIN



22~24HP
(61,5~67,0 kW)

COMBINAZIONI

Modello unità esterna			FDC 615 KXZE2	FDC 670 KXZE2
Combinazioni			FDC 280 KXZE2	FDC 335 KXZE2
			FDC 335 KXZE2	FDC 335 KXZE2
Classe di potenza			HP	22
Capacità nominale			kW	61,50
Potenza assorbita nominale			kW	17,96
Coefficiente di efficienza energetica nominale			EER1	3,73
Capacità nominale			kW	75,00
Potenza assorbita nominale			kW	18,06
Coefficiente di prestazione energetica nominale			COP1	4,15
Dati elettrici			Ph-V-Hz	
Alimentazione			3Ph-380~415V-50Hz	
Corrente nominale			A	29,40
Corrente massima			A	40,20
Dati circuito frigorifero			R410A (2088)	
Refrigerante ²			R410A (2088)	
Quantità pre-carica refrigerante ³ (tonnellate di CO2 equivalenti)			kg	22 (45,936)
Diametro tubazioni ⁴			Liquido	1/2" (12,7)
			Gas	1-1/8" (28,58)
			Bilanciamento olio	3/8" (9,52)
Specifiche Prodotto			HxLxP	
Dimensioni			mm	1697x2700x720
Peso netto			kg	576
Unità interne collegabili ⁵			Min ~ Max	n°
			Capacità	%
				2 ~ 65
				50 ~ 160
				2 ~ 71
				50 ~ 160

1. Valore misurato secondo la norma armonizzata EN14511. 2. La perdita di refrigerante contribuisce al cambiamento climatico. In caso di rilascio nell'atmosfera, i refrigeranti con un potenziale di riscaldamento globale (GWP) più basso contribuiscono in misura minore al riscaldamento globale rispetto a quelli con un GWP più elevato. Questo apparecchio contiene un fluido refrigerante con un GWP di 2088. Se 1 kg di questo fluido refrigerante fosse rilasciato nell'atmosfera, quindi, l'impatto sul riscaldamento globale sarebbe 2088 volte più elevato rispetto a 1 kg di CO₂, per un periodo di 100 anni. In nessun caso l'utente deve cercare di intervenire sul circuito refrigerante o di disassemblare il prodotto. In caso di necessità occorre sempre rivolgersi a personale qualificato. 3. Per il calcolo della carica aggiuntiva di refrigerante fare riferimento alle etichette posizionate all'interno e all'esterno dell'unità. 4. I diametri indicati sono riferiti al tratto fino alla prima derivazione, con una lunghezza equivalente inferiore ai 90 m. 5. Quando si collegano unità interne di tipo FDk, FDfL, FDFU o FDFW il limite massimo scende al 130%.

KXZ2

COLLEGA FINO A 80 UNITÀ INTERNE/160% DELLA CAPACITÀ
(FDC 1000~1120 KXZE2 130%)

FDC 735 KXZE2 (FDC 335+FDC 400) 73,5 kW
 FDC 800 KXZE2 (FDC 400+FDC 400) 80,0 kW
 FDC 850 KXZE2 (FDC 400+FDC 450) 85,0 kW
 FDC 900 KXZE2 (FDC 450+FDC 450) 90,0 kW

FDC 950 KXZE2 (FDC 475+FDC 475) 95,0 kW
 FDC 1000 KXZE2 (FDC 500+FDC 500) 100,0 kW
 FDC 1060 KXZE2 (FDC 500+FDC 560) 106,0 kW
 FDC 1120 KXZE2 (FDC 560+FDC 560) 112,0 kW

CARATTERISTICHE

- Massima efficienza energetica: COP 4,40 (28HP); EER 3,68 [26 HP]
- Solo compressori DC Inverter
- Splittaggio elevato: fino a 1000 m totali e con una distanza massima tra U.E. e la U.I. più lontana di 160 m
- Fino a 85 Pa di prevalenza sui ventilatori

RANGE DI FUNZIONAMENTO

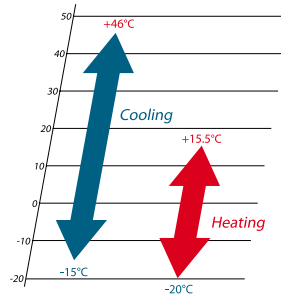

26HP (73,5 kW)



28~40HP (80,0~112,0 kW)

COMBINAZIONI

Modello unità esterna			FDC 735 KXZE2	FDC 800 KXZE2	FDC 850 KXZE2	FDC 900 KXZE2	FDC 950 KXZE2	FDC 1000 KXZE2	FDC 1060 KXZE2	FDC 1120 KXZE2	
Combinazioni			FDC 335 KXZE2	FDC 400 KXZE2	FDC 400KXZE2	FDC 450 KXZE2	FDC 475 KXZE2	FDC 500 KXZE2	FDC 500 KXZE2	FDC 560 KXZE2	
Classe di potenza			HP	26	28	30	32	34	36	38	40
Capacità nominale			kW	73,50	80,00	85,00	90,00	95,00	100,00	106,00	112,00
Potenza assorbita nominale			kW	19,96	21,96	24,96	27,95	27,94	28,02	31,51	35,00
Coefficiente di efficienza energetica nominale			EER1	3,68	3,64	3,41	3,22	3,40	3,57	3,36	3,20
Capacità nominale			kW	82,50	90,00	95,00	100,00	106,00	112,00	119,00	126,00
Potenza assorbita nominale			kW	19,26	20,45	22,73	25	25,98	27,12	29,71	32,31
Coefficiente di prestazione energetica nominale			COP1	4,28	4,40	4,18	4,00	4,08	4,13	4,01	3,90
Dati elettrici			Ph-V-Hz	3Ph-380~415V-50Hz							
Alimentazione			Ph-V-Hz	3Ph-380~415V-50Hz							
Corrente nominale			Raffrescamento	A	32,30	35,20	40,00	44,80	45,20	49,50	53,80
Corrente nominale			Riscaldamento	A	31,50	33,40	37,10	40,80	42,00	43,80	48,00
Corrente massima			A	52,10	64,00	64,00	64,00	80,40	80,40	80,40	80,40
Dati circuito frigorifero			tipo (GWP)	R410A (2088)							
Refrigerante ²			tipo (GWP)	R410A (2088)							
Quantità pre-carica refrigerante ³ (tonnellate di CO2 equivalenti)			kg	22,5 (46,980)	23 (48,024)	23 (48,024)	23 (48,024)	23 (48,024)	23 (48,024)	23 (48,024)	23 (48,024)
Diametro tubazioni ⁴			Liquido	5/8" (15,88)	5/8" (15,88)	5/8" (15,88)	5/8" (15,88)	5/8" (15,88)	5/8" (15,88)	3/4" (19,05)	3/4" (19,05)
Diametro tubazioni ⁴			Gas	1-1/4" (31,75)	1-1/4" (31,75)	1-1/4" (31,75)	1-1/4" (31,75)	1-1/4" (31,75)	1-1/2" (38,1)	1-1/2" (38,1)	1-1/2" (38,1)
Diametro tubazioni ⁴			Bilanciamento olio	3/8" (9,52)	3/8" (9,52)	3/8" (9,52)	3/8" (9,52)	3/8" (9,52)	3/8" (9,52)	3/8" (9,52)	3/8" (9,52)
Specifiche Prodotto			HxLxP	mm	2052x2700x720	2052x2700x720	2052x2700x720	2052x2700x720	2052x2700x720	2052x2700x720	2052x2700x720
Peso netto			kg	620	664	664	664	756	756	756	756
Unità interne collegabili ⁵			Min ~ Max	n°	2 ~ 78	2 ~ 80	2 ~ 80	2 ~ 80	2 ~ 80	2 ~ 80	2 ~ 80
Unità interne collegabili ⁵			Capacità	%	50 ~ 160	50 ~ 160	50 ~ 160	50 ~ 160	50 ~ 160	50 ~ 130	50 ~ 130

1. Valore misurato secondo la norma armonizzata EN14511. 2. La perdita di refrigerante contribuisce al cambiamento climatico. In caso di rilascio nell'atmosfera, i refrigeranti con un potenziale di riscaldamento globale (GWP) più basso contribuiscono in misura minore al riscaldamento globale rispetto a quelli con un GWP più elevato. Questo apparecchio contiene un fluido refrigerante con un GWP di 2088. Se 1 kg di questo fluido refrigerante fosse rilasciato nell'atmosfera, quindi, l'impatto sul riscaldamento globale sarebbe 2088 volte più elevato rispetto a 1 kg di CO2, per un periodo di 100 anni. In nessun caso l'utente deve cercare di intervenire sul circuito refrigerante o di disassemblare il prodotto. In caso di necessità occorre sempre rivolgersi a personale qualificato. 3. Per il calcolo della carica aggiuntiva di refrigerante fare riferimento alle etichette posizionate all'interno e all'esterno dell'unità. 4. I diametri indicati sono riferiti al tratto fino alla prima derivazione, con una lunghezza equivalente inferiore ai 90 m. 5. Quando si collegano unità interne di tipo FDK, FDFL, FDFU o FDFW il limite massimo scende al 130%.

KXZ2

COLLEGA FINO A 80 UNITÀ INTERNE/130% DELLA CAPACITÀ

FDC 1200 KXZE2 (FDC 400+FDC 400+FDC 400) 120,0 kW
 FDC 1250 KXZE2 (FDC 400+FDC 400+FDC 450) 125,0 kW
 FDC 1300 KXZE2 (FDC 400+FDC 450+FDC 450) 130,0 kW
 FDC 1350 KXZE2 (FDC 450+FDC 450+FDC 450) 135,0 kW
 FDC 1425 KXZE2 (FDC 475+FDC 475+FDC 475) 142,5 kW

FDC 1450 KXZE2 (FDC 475+FDC 475+FDC 500) 145,0 kW
 FDC 1500 KXZE2 (FDC 500+FDC 500+FDC 500) 150,0 kW
 FDC 1560 KXZE2 (FDC 500+FDC 500+FDC 560) 156,0 kW
 FDC 1620 KXZE2 (FDC 500+FDC 560+FDC 560) 162,0 kW
 FDC 1680 KXZE2 (FDC 560+FDC 560+FDC 560) 168,0 kW

CARATTERISTICHE

- Massima efficienza energetica: COP 4,40 e EER 3,64 [42 HP]
- Solo compressori DC Inverter
- Splittaggio elevato: fino a 1000 m totali e con una distanza massima tra U.E. e la U.I. più lontana di 160 m
- Fino a 85 Pa di prevalenza sui ventilatori

RANGE DI FUNZIONAMENTO

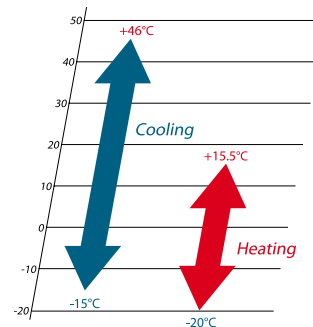

BLUE FIN



42~60HP
(120,0~168,0 kW)

COMBINAZIONI

Modello unità esterna			FDC 1200 KXZE2	FDC 1250 KXZE2	FDC 1300 KXZE2	FDC 1350 KXZE2	FDC 1425 KXZE2	FDC 1450 KXZE2	FDC 1500 KXZE2	FDC 1560 KXZE2	FDC 1620 KXZE2	FDC 1680 KXZE2	
Combinazioni			FDC 400 KXZE2	FDC 400 KXZE2	FDC 400 KXZE2	FDC 450 KXZE2	FDC 475 KXZE2	FDC 475 KXZE2	FDC 500 KXZE2	FDC 500 KXZE2	FDC 500 KXZE2	FDC 560 KXZE2	
Classe di potenza			HP	42	44	46	48	50	52	54	56	60	
Capacità nominale			kW	120,00	125,00	130,00	135,00	142,50	145,00	150,00	156,00	162,00	
Potenza assorbita nominale			kW	32,94	35,94	38,93	41,93	41,91	41,95	42,03	45,52	49,01	
Coefficiente di efficienza energetica nominale			EER ¹	3,64	3,48	3,34	3,22	3,40	3,46	3,57	3,43	3,31	
Capacità nominale			kW	135,00	140,00	145,00	150,00	159,00	162,00	168,00	175,00	182,00	
Potenza assorbita nominale			kW	30,68	32,95	35,23	37,50	38,97	39,54	40,68	43,27	45,87	
Coefficiente di prestazione energetica nominale			COP ¹	4,40	4,25	4,12	4,00	4,08	4,10	4,13	4,04	3,97	
Dati elettrici			Ph-V-Hz	3Ph-380~415V-50Hz									
Alimentazione			Ph-V-Hz	3Ph-380~415V-50Hz									
Corrente nominale			Raffrescamento	A	52,80	57,60	62,40	67,20	67,80	67,80	72,10	76,40	80,70
Corrente nominale			Riscaldamento	A	50,10	53,80	57,50	61,20	63,00	63,90	65,70	69,90	74,10
Corrente massima			A	96,00	96,00	96,00	96,00	120,60	120,60	120,60	120,60	120,60	120,60
Dati circuito frigorifero			Refrigerante ²	R410A (2088)									
Quantità pre-carica refrigerante ³ (tonnellate di CO2 equivalenti)			kg	34,5 (72,036)	34,5 (72,036)	34,5 (72,036)	34,5 (72,036)	34,5 (72,036)	34,5 (72,036)	34,5 (72,036)	34,5 (72,036)	34,5 (72,036)	
Diametro tubazioni ⁴			Liquido	3/4" (19,05)	3/4" (19,05)	3/4" (19,05)	3/4" (19,05)	3/4" (19,05)	3/4" (19,05)	3/4" (19,05)	3/4" (19,05)	3/4" (19,05)	
Diametro tubazioni ⁴			Gas	1-1/2" (38,1)	1-1/2" (38,1)	1-1/2" (38,1)	1-1/2" (38,1)	1-1/2" (38,1)	1-1/2" (38,1)	1-1/2" (38,1)	1-1/2" (38,1)	1-1/2" (38,1)	
Diametro tubazioni ⁴			Bilanciamento olio	3/8" (9,52)	3/8" (9,52)	3/8" (9,52)	3/8" (9,52)	3/8" (9,52)	3/8" (9,52)	3/8" (9,52)	3/8" (9,52)	3/8" (9,52)	
Specifiche Prodotto			HxLxP	2052x4050x720									
Dimensioni			HxLxP	2052x4050x720									
Peso netto			kg	996	996	996	996	1134	1134	1134	1134	1134	
Unità interne collegabili ⁵			Min ~ Max	n°	3 ~ 80	3 ~ 80	3 ~ 80	3 ~ 80	3 ~ 80	3 ~ 80	3 ~ 80	3 ~ 80	
Unità interne collegabili ⁵			Capacità	%	50 ~ 130	50 ~ 130	50 ~ 130	50 ~ 130	50 ~ 130	50 ~ 130	50 ~ 130	50 ~ 130	

1. Valore misurato secondo la norma armonizzata EN14511. 2. La perdita di refrigerante contribuisce al cambiamento climatico. In caso di rilascio nell'atmosfera, i refrigeranti con un potenziale di riscaldamento globale (GWP) più basso contribuiscono in misura minore al riscaldamento globale rispetto a quelli con un GWP più elevato. Questo apparecchio contiene un fluido refrigerante con un GWP di 2088. Se 1 kg di questo fluido refrigerante fosse rilasciato nell'atmosfera, quindi, l'impatto sul riscaldamento globale sarebbe 2088 volte più elevato rispetto a 1 kg di CO₂, per un periodo di 100 anni. In nessun caso l'utente deve cercare di intervenire sul circuito refrigerante o di disassemblare il prodotto. In caso di necessità occorre sempre rivolgersi a personale qualificato. 3. Per il calcolo della carica aggiuntiva di refrigerante fare riferimento alle etichette posizionate all'interno e all'esterno dell'unità. 4. I diametri indicati sono riferiti al tratto fino alla prima derivazione, con una lunghezza equivalente inferiore ai 90 m. 5. Quando si collegano unità interne di tipo FDK, FDFL, FDFU o FDFW il limite massimo scende al 130%.

IL SISTEMA MODULARE KXZX2 Hi-COP VRF-T

Efficienza da record in riscaldamento e in raffrescamento

Maggiore efficienza energetica con i sistemi KXZX2 in pompa di calore, in qualsiasi combinazione di unità esterne.



10HP
(28,0 kW)



12~14HP
(33,5~40,0 kW)

KXZX2 Hi-COP

Combinazioni 20~40HP (56,0~113,5 kW)

COLLEGA FINO A 80 UNITÀ INTERNE/160% (FDC 1000~1120 KXZE2 130%) DELLA CAPACITÀ

FDC 560 KXZX2 (FDC 280+FDC 280)	56,0 kW
FDC 850 KXZX2 (FDC 280+FDC 280+FDC 280)	84,0 kW
FDC 900 KXZX2 (FDC 280+FDC 280+FDC 335)	89,5 kW
FDC 950 KXZX2 (FDC 280+FDC 335+FDC 335)	95,0 kW
FDC 1000 KXZX2 (FDC 335+FDC 335+FDC 335)	100,5 kW
FDC 1060 KXZX2 (FDC 280+FDC 335+FDC 400)	107,0 kW
FDC 1120 KXZX2 (FDC 335+FDC 400+FDC 400)	113,5 kW

CARATTERISTICHE Hi-COP

- Alta efficienza
- Consumi ridotti
- Elevato risparmio energetico

CARATTERISTICHE

- Massima efficienza energetica: COP 4,32 (40HP) e EER 3,86 (20HP)
- Solo compressori DC Inverter
- Splittaggio elevato: fino a 1000 m totali e con una distanza massima tra U.E. e la U.I. più lontana di 160 m
- Fino a 85 Pa di prevalenza sui ventilatori

SCHEMA INSTALLAZIONE

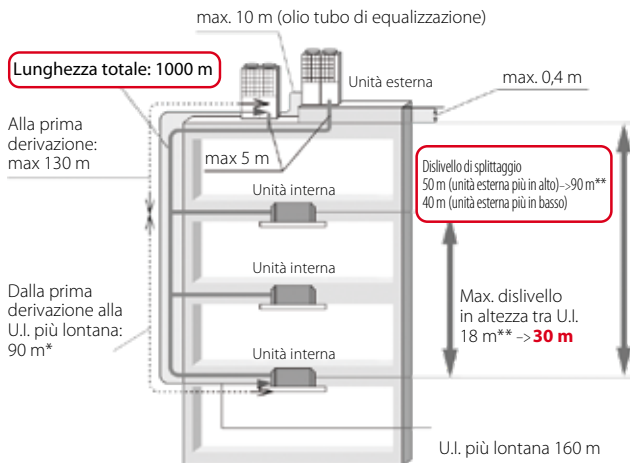

* La differenza tra la tubazione più lunga e la tubazione più corta dell'Unità Interna dalla prima derivazione non deve superare i 40 m. (MAX 85 m).

** Vi sono delle condizioni installative da rispettare. Per i dettagli, fare riferimento al nostro Manuale Tecnico.

RANGE DI FUNZIONAMENTO

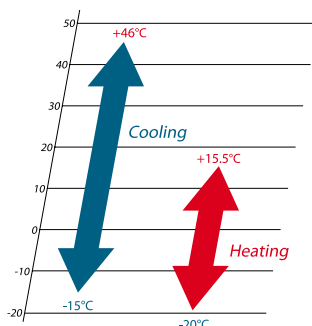

KXZX2 Hi-COP

COMBINAZIONI

Modello unità esterna			FDC 560 KXZE2	FDC 850 KXZE2	FDC 900 KXZE2	
Combinazioni			FDC 280 KXZE2	FDC 280 KXZE2	FDC 280 KXZE2	
			FDC 280 KXZE2	FDC 280 KXZE2	FDC 280 KXZE2	
			-	FDC 280 KXZE2	FDC 335 KXZE2	
Classe di potenza			HP	20	30	32
Capacità nominale	Raffrescamento	kW	56,00	84,00	89,50	
		Potenza assorbita nominale	kW	14,51	21,76	23,49
Coefficiente di efficienza energetica nominale	Raffrescamento	EER ¹	3,86	3,86	3,81	
		Capacità nominale	kW	63,00	94,50	100,50
Potenza assorbita nominale	Riscaldamento	kW	14,82	22,23	23,85	
		Coefficiente di prestazione energetica nominale	COP ¹	4,25	4,25	4,21
Dati elettrici						
Alimentazione		Ph-V-Hz	3Ph-380~415V-50Hz			
Corrente nominale	Raffrescamento	A	24,00	36,00	38,70	
	Riscaldamento	A	24,40	36,60	39,20	
Corrente massima		A	40,20	60,30	60,30	
Dati circuito frigorifero						
Refrigerante ²		tipo (GWP)	R410A (2088)			
Quantità pre-carica refrigerante ³ (tonnellate di CO2 equivalenti)		kg	22 (45,936)	33 (68,904)	33 (68,904)	
Diametro tubazioni ⁴	Liquido	inch (mm)	1/2" (12,7)	5/8" (15,88)	5/8" (15,88)	
	Gas		1-1/8" (28,58)	1-1/4" (31,75)	1-1/4" (31,75)	
	Bilanciamento olio		3/8" (9,52)	3/8" (9,52)	3/8" (9,52)	
Specifiche Prodotto						
Dimensioni		HxLxP	mm	1697x2700x720	1697x4050x720	1697x4050x720
Peso netto		kg	576	864	864	
Unità Interne collegabili ⁵		Min ~ Max	n°	2 ~ 59	3 ~ 80	3 ~ 80
		Capacità	%	80 ~ 160	80 ~ 160	80 ~ 160

Modello unità esterna			FDC 950 KXZE2	FDC 1000 KXZE2	FDC 1060 KXZE2	FDC 1120 KXZE2	
Combinazioni			FDC 280 KXZE2	FDC 335 KXZE2	FDC 335 KXZE2	FDC 335 KXZE2	
			FDC 335 KXZE2	FDC 335 KXZE2	FDC 335 KXZE2	FDC 400 KXZE2	
			FDC 335 KXZE2	FDC 335 KXZE2	FDC 400 KXZE2	FDC 400 KXZE2	
Classe di potenza			HP	34	36	38	40
Capacità nominale	Raffrescamento	kW	95,00	100,50	107,00	113,50	
		Potenza assorbita nominale	kW	25,22	26,94	28,94	30,94
Coefficiente di efficienza energetica nominale	Raffrescamento	EER ¹	3,77	3,73	3,70	3,67	
		Capacità nominale	kW	106,50	112,50	120,00	127,50
Potenza assorbita nominale	Riscaldamento	kW	25,47	27,09	28,29	29,48	
		Coefficiente di prestazione energetica nominale	COP ¹	4,18	4,15	4,24	4,32
Dati elettrici							
Alimentazione		Ph-V-Hz	3Ph-380~415V-50Hz				
Corrente nominale	Raffrescamento	A	41,40	44,10	47,00	49,90	
	Riscaldamento	A	41,80	44,40	46,30	48,20	
Corrente massima		A	60,30	60,30	72,20	84,10	
Dati circuito frigorifero							
Refrigerante ²		tipo (GWP)	R410A (2088)				
Quantità pre-carica refrigerante ³ (tonnellate di CO2 equivalenti)		kg	33 (68,904)	33 (68,904)	33,5 (69,948)	34 (70,992)	
Diametro tubazioni ⁴	Liquido	inch (mm)	5/8" (15,88)	5/8" (15,88)	3/4" (19,05)	3/4" (19,05)	
	Gas		1-1/4" (31,75)	1-1/2" (38,1)	1-1/2" (38,1)	1-1/2" (38,1)	
	Bilanciamento olio		3/8" (9,52)	3/8" (9,52)	3/8" (9,52)	3/8" (9,52)	
Specifiche Prodotto							
Dimensioni		HxLxP	mm	1697x4050x720	1697x4050x720	2052x4050x720	2052x4050x720
Peso netto		kg	864	864	908	952	
Unità Interne collegabili ⁵		Min ~ Max	n°	3 ~ 80	3 ~ 80	3 ~ 80	3 ~ 80
		Capacità	%	80 ~ 160	80 ~ 130	80 ~ 130	80 ~ 130

1. Valore misurato secondo la norma armonizzata EN14511. 2. La perdita di refrigerante contribuisce al cambiamento climatico. In caso di rilascio nell'atmosfera, i refrigeranti con un potenziale di riscaldamento globale (GWP) più basso contribuiscono in misura minore al riscaldamento globale rispetto a quelli con un GWP più elevato. Questo apparecchio contiene un fluido refrigerante con un GWP di 2088. Se 1 kg di questo fluido refrigerante fosse rilasciato nell'atmosfera, quindi, l'impatto sul riscaldamento globale sarebbe 2088 volte più elevato rispetto a 1 kg di CO₂, per un periodo di 100 anni. In nessun caso l'utente deve cercare di intervenire sul circuito refrigerante o di disassemblare il prodotto. In caso di necessità occorre sempre rivolgersi a personale qualificato. 3. Per il calcolo della carica aggiuntiva di refrigerante fare riferimento alle etichette posizionate all'interno e all'esterno dell'unità. 4. I diametri indicati sono riferiti al tratto fino alla prima derivazione, con una lunghezza equivalente inferiore ai 90 m. 5. Quando si collegano unità interne di tipo FDk, FDFL, FDFU o FDFW il limite massimo scende al 130%.

IL SISTEMA KXZR2 A RECUPERO DI CALORE

Il nuovo KXZR2 ha un design a livelli e una forma completamente rinnovata. Con un'unica unità esterna è possibile fornire simultaneamente riscaldamento e raffrescamento a diverse unità interne grazie ai sistemi a 3 tubi.

RISCALDAMENTO E RAFFRESCAMENTO SIMULTANEI

- Recupero del calore.
- Ampia gamma di funzionamento.
- Flessibilità del design.
- Migliore capacità di raffrescamento a bassa temperatura.
- Facilità di manutenzione.

NUOVO DESIGN E COMPONENTI RINNOVATE

- Forma arrotondata.
- Compressore di nuova generazione che riduce gli attriti tra i componenti.
- Nuovo controllo Inverter.
- Scambiatore di calore ad alta efficienza.
- Forma delle condutture ottimizzata.



KXZR2



KXZRXE2 Hi-COP

CARATTERISTICHE DEL SISTEMA

I sistemi di recupero del calore funzionano con 3 tubi di interconnessione, quindi sono comunemente denominati sistemi a 3 tubi. I sistemi offrono sia le operazioni di riscaldamento che quelle di raffreddamento alle singole unità interne in base alle condizioni/ requisiti della stanza. I sistemi incorporano un controllo altamente sofisticato per la climatizzazione di più aree interne, qualunque siano le esigenze di raffreddamento o riscaldamento, per applicazioni in cui l'orientamento dell'edificio (N, S, E, O) può comportare che l'aumento/perdita di calore sia diverso su ciascun lato dell'edificio.

La gamma parte da una capacità di raffreddamento di 8 HP (22,4 kW), fino a 24HP (67,0 kW).

Le unità esterne possono anche essere installati "a coppia" o "in tripla combinazione" fornendo fino a 60HP/168,0 kW su un singolo sistema.

SISTEMI A RECUPERO DI CALORE

Il sistema di interconnessione delle tubazioni ha una disposizione unica, con due dei tubi di interconnessione che passano attraverso un controller di distribuzione PFD, e il terzo tubo collegato direttamente a ciascuna unità interna dal percorso del tubo principale. Ciò riduce i tempi di installazione e il numero di connessioni saldobrasate sul sito. I controller di distribuzione PFD sono disponibili per la connessione singola o come connessione PFD combinata a 4 vie, con ciascuna unità collegata caratterizzata da raffreddamento o riscaldamento indipendenti.

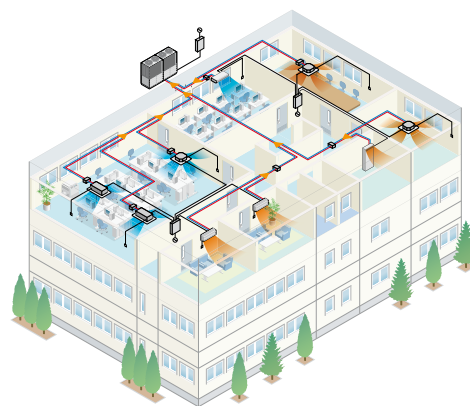
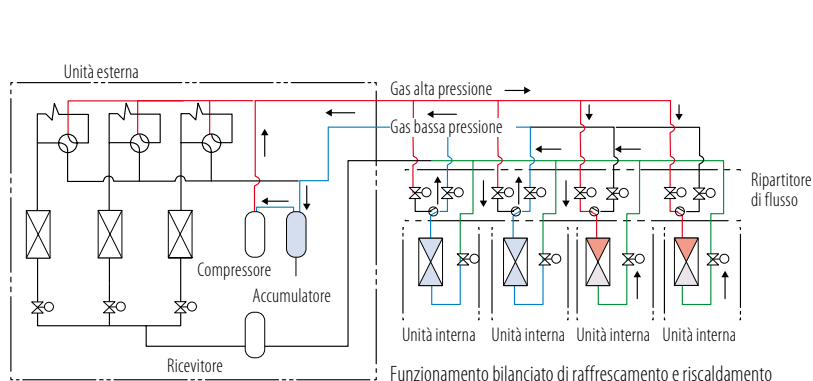

Durante lo sbrinatorio o durante la protezione automatica del compressore, attivata ogni ora durante il riscaldamento, l'operazione di riscaldamento si interrompe e si riavvia temporaneamente dopo un certo intervallo di tempo.

La serie è dotata della stessa protezione automatica del compressore anche in modalità raffreddamento. Durante questo periodo di protezione, solo il flusso d'aria è attivo e

l'operazione di raffreddamento si riavvia al termine di un certo intervallo di tempo.

Questo modello non è adatto per l'uso delle operazioni di raffreddamento annuali, ad esempio per la sala server, specialmente nelle aree in cui la temperatura dell'aria esterna scende al di sotto di 5° C.

AMPIA GAMMA DI FUNZIONAMENTO

La serie KXZR consente un progetto di sistema estensibile, considerando un intervallo di funzionamento in riscaldamento in condizioni di bassa temperatura fino a -20° C, ed un intervallo di funzionamento in raffreddamento fino a 46° C (modello precedente: 43° C).

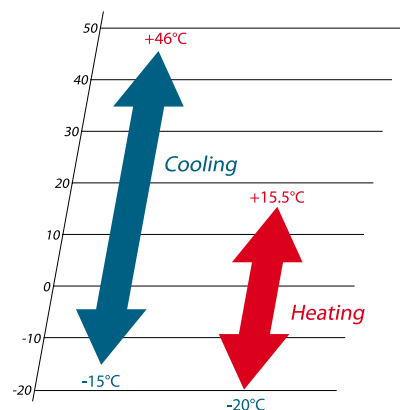

UNITÀ INTERNE COLLEGABILI

È possibile collegare fino a 80 unità interne all'unità esterna di maggiore taglia di potenza. La scelta delle unità interne è disponibile in una gamma di 14 tipologie differenti, a vista o ad incasso, in diverse taglie di potenza, per un totale di 81 possibilità.

FLESSIBILITÀ DEL DESIGN

Potenza totale delle unità interne

HP	KXZR
8~16	200%
17~34	160%
36~60	130%

- Nel caso in cui la potenza totale sia superiore al 130%, è richiesta una carica aggiuntiva di refrigerante in loco.
- Nel caso di sistemi 8-34HP, se una o più unità interne delle serie FDK, FDFL, FDFU e/o FDFW sono collegate al sistema, la potenza totale delle unità interne non deve superare il 130%.

CARATTERISTICHE DEL SISTEMA

EFFICIENZA ENERGETICA IN MODALITÀ RECUPERO DI CALORE

Alta efficienza quando si raffresca e riscalda simultaneamente. Il controllo del sistema massimizza l'efficienza fino ad un COP massimo di 9,0* in modalità raffreddamento e riscaldamento.

* Dato ottenuto a 8HP in condizione di temperatura esterna 16°C BS/12°C BU, temperatura nella stanza raffrescata 27°C BS/19°C BU, e temperatura nella stanza riscaldata 20°C BS/14,5°C BU.

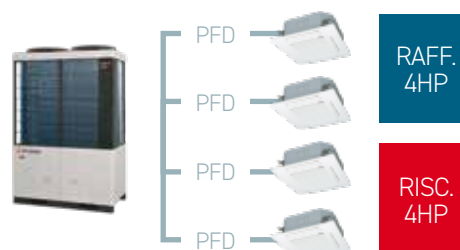
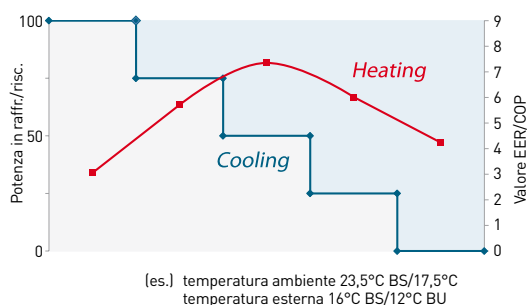

MAX COP > 9.0

Condizioni:
 FDC 224 KXZRE2
 50% unità interne in raffreddamento (27°C BS/19°C)
 50% unità interne in riscaldamento (20°C BS/14,5°C)
 Temperatura esterna 16°C BS/12°C BU

MIGLIORE CAPACITÀ DI RAFFRESCAMENTO A BASSA TEMPERATURA ESTERNA

Le piccole partizioni dello scambiatore e il controllo della pressione interna permettono all'unità esterna di funzionare in modalità di raffreddamento anche in condizioni di bassa temperatura esterna, il che consente di ottenere una maggiore capacità con temperature molto basse (-5° C) rispetto al modello precedente.

Nel modello precedente, in presenza di una forte richiesta di riscaldamento e contemporaneamente di una bassa domanda di raffreddamento in condizioni di bassa temperatura esterna, il controllo della pressione viene regolato per mantenere una maggiore potenza di riscaldamento rispetto a una sufficiente potenza di raffreddamento.

Il nuovo scambiatore di calore e il controllo della pressione adottati nella serie KXZR, ha migliorato l'efficienza di funzionamento in riscaldamento e in raffreddamento*.

* Il sistema frigorifero ha priorità per la modalità di riscaldamento richiesta rispetto ad una domanda di raffreddamento molto bassa, nel caso in cui la maggior parte delle unità interne vengano utilizzate in modalità riscaldamento.

Temperatura dell'aria in mandata nella stanza raffrescata

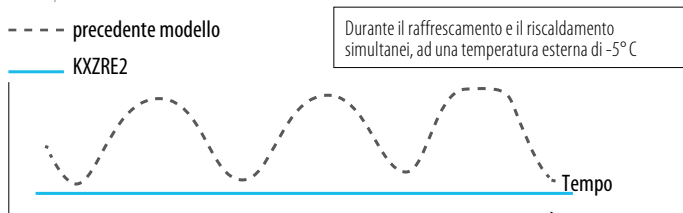

COLLEGAMENTI FRIGORIFERI

I sistemi VRF-T sono prodotti secondo i più elevati standard di qualità e affidabilità ed è quindi fondamentale che le modalità di installazione e i materiali usati presentino le stesse caratteristiche qualitative, a garanzia di un funzionamento senza problemi a lungo termine. È consigliato l'utilizzo di tubazioni in rame frigorifero di qualità, in matasse o in porzioni rettilinee semi-rigide. Le tubazioni in rame devono essere scelte considerando la maggiore pressione operativa del gas refrigerante R410A e la maggiore pressione in circolo nel sistema prodotta dal funzionamento a ciclo inverso. Tutti i materiali utilizzati devono essere conformi agli standard europei EN12735. Devono essere utilizzati i kit derivazioni forniti per i collegamenti tra le unità interne, così come i kit collettori per i collegamenti tra le unità esterne (se necessari). È vietato l'utilizzo di accessori standard (tubi a gomito, giunti a T, ecc.). Le derivazioni devono essere installate secondo le indicazioni fornite dal produttore e devono consentire un flusso continuo di refrigerante in conformità allo standard europeo E378:2017.

Tutte le saldature di collegamento devono essere effettuate in leggera pressione di azoto per prevenire l'ossidazione della superficie interna delle tubazioni in rame. Durante l'installazione deve essere evitato l'ingresso accidentale di

condensa, polvere e di qualsiasi altro agente contaminante. Al termine dell'installazione deve essere eseguito un test di tenuta per le perdite di refrigerante con azoto in pressione. Le estremità delle tubazioni devono essere piegate e saldate e deve essere applicata una valvola di servizio conforme.

Carica aggiuntiva di refrigerante

Deve essere utilizzato soltanto gas refrigerante R410A, che deve essere aggiunto a peso utilizzando un misuratore elettronico. La quantità di refrigerante aggiuntivo deve essere accuratamente calcolata secondo le indicazioni fornite dal produttore, definite in base alla lunghezza e diametro di ogni sezione delle tubazioni del sistema.

Se la distanza più lunga (misurata tra l'unità esterna e l'unità interna più lontana) è 90 m o più (lunghezza effettiva), cambiare la dimensione del tubo principale in base alla tabella seguente. Anche se la distanza più lunga supera i 90 m (lunghezza effettiva), non è necessario modificare le dimensioni dei tubi del gas di scarico.

HP		8	10	12	14	16	17	18	20	22	24	26	28	30	32	34	36	38	40	42	44	46	48	50	52	54	56	58	60
Lato liquido	U.I. più lontana	ø 9,52		ø 12,7										ø 15,88															
Gas d'aspirazione	U.I. più lontana =<90 m	ø 19,05	ø 22,22	ø 28,58										ø 34,92															
Gas di mandata	U.I. più lontana =<90 m	ø 15,88	ø 19,05	ø 22,22										ø 28,58															
Lato liquido	U.I. più lontana =>90 m	ø 12,7		ø 15,88										ø 19,05															
Gas d'aspirazione	U.I. più lontana =>90 m	ø 22,22		ø 28,58										ø 34,92															
Gas di mandata	U.I. più lontana =>90 m	ø 15,88	ø 19,05	ø 22,22										ø 28,58															

DERIVAZIONI



DIS-22-1-RI/DIS-180-1-RI

COLLETTORI



DOS-2A-3-RI

UNITÀ ESTERNA SINGOLA

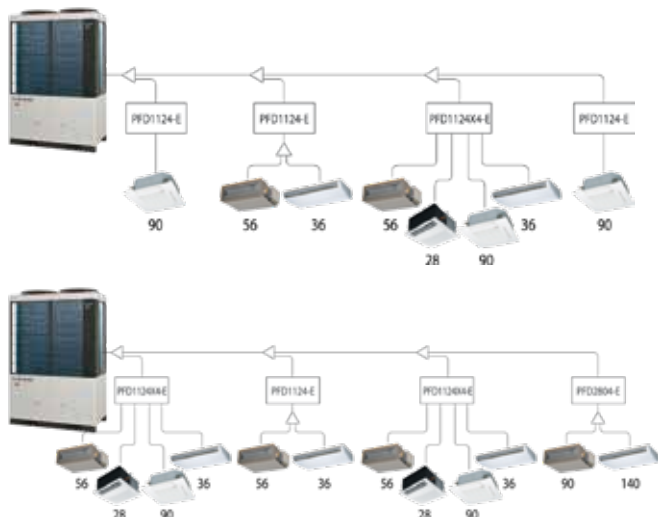

UNITÀ ESTERNE COMBinate

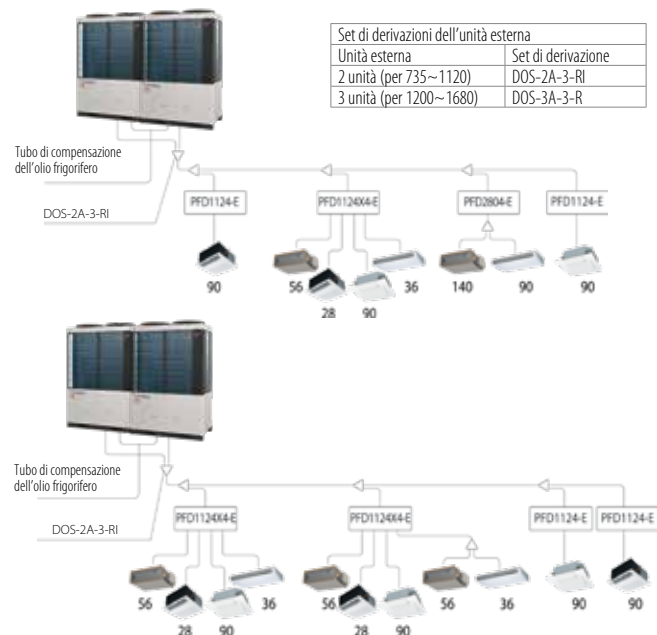

Set di derivazioni dell'unità esterna	
Unità esterna	Set di derivazione
2 unità (per 735~1120)	DOS-2A-3-RI
3 unità (per 1200~1680)	DOS-3A-3-R

Prima derivazione dell'unità interna		A valle del PFD	
Capacità totale delle unità interne	Set di derivazioni	Capacità totale delle unità interne	Set di derivazioni
~179	DIS-22-1-RI	~179	DIS-22-1B
180~370	DIS-180-1-RI	180~370	DIS-180-1B
371~539	DIS-371-2-RI	371~539	DIS-371-1B
540~	DIS-540-2-RI	540~	DIS-540-3I

COLLEGAMENTI ELETTRICI

I sistemi VRF MHI prevedono collegamenti elettrici con le unità interne altamente semplificati, grazie a un circuito di controllo che utilizza 2 conduttori non polarizzati. L'accesso all'unità esterna per i collegamenti elettrici può avvenire da tutti i lati (anteriore, posteriore, inferiore, destra e sinistra). Per le unità esterne e le unità interne deve essere portata un'alimentazione separata monofase o trifase a seconda delle specifiche di prodotto.

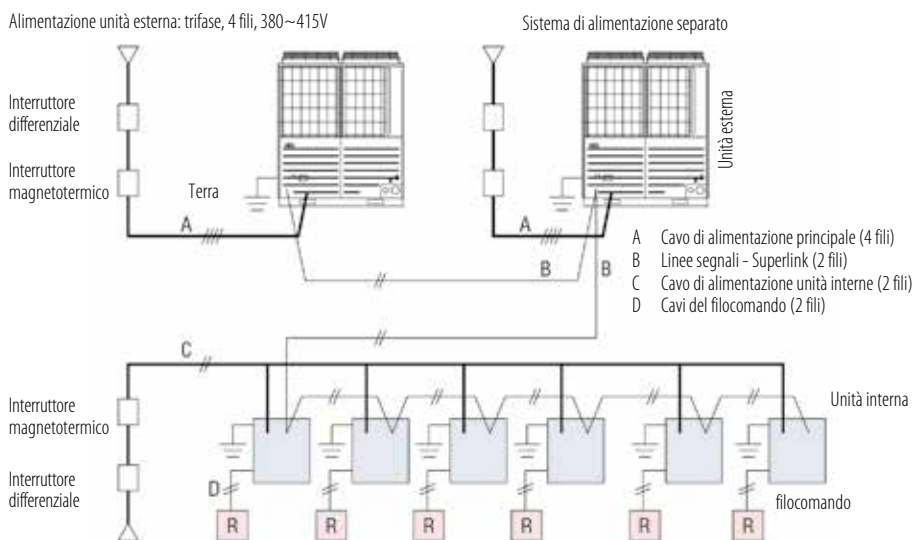

Alimentazione unità interna: monofase 220~240V

IMPORTANTE: se l'interruttore differenziale è dedicato esclusivamente alla protezione contro le dispersioni a Terra, sarà necessario installare un interruttore magnetotermico.

COLLEGAMENTI

LINEA SEGNALI

La linea segnali che collega l'unità esterna alle U.I. è a 5 Volt DC e utilizza 2 conduttori non polarizzati indicati con A1 e B1. Per la linea segnali a 2 conduttori, usare cavi schermati da 0,75 o 1,50 mm²; collegare la schermatura alla Terra su tutte le unità interne ed esterne.

	0,75 mm ²	1,50 mm ²
~1000 mm	SI	SI
1000~1500 mm	SI	NO

Nel caso di utilizzo di unità esterne combinate collegare:

- la linea segnali tra unità interne ed esterne, e la linea segnali tra unità esterne che appartengono alla stessa linea frigorifera, ad A1 e B1;
- la linea segnali tra unità esterne appartenenti ad una differente linea frigorifera ad A2 e B2.

IMPORTANTE: i collegamenti a stella delle linee segnali non sono ammessi.

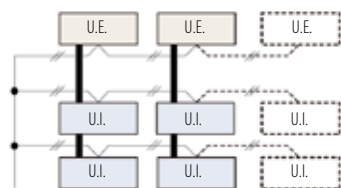

Unità esterna singola



Unità esterne combinate

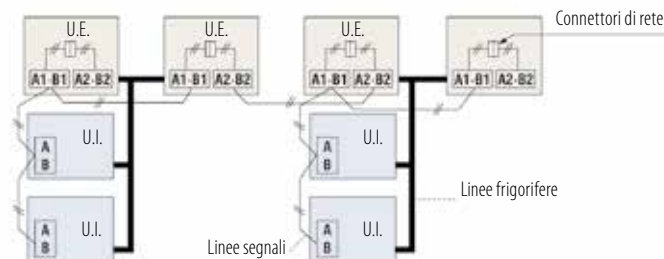

Il numero massimo di unità interne collegabili ad una linea segnali è 128 ed è possibile creare gruppi di unità esterne e/o di unità interne collegate alla stessa unità esterna o ad unità esterne distinte, purchè connesse alla stessa linea segnali. La linea segnali può essere connessa anche adottando il metodo indicato di seguito (connettori multipli).

FILOCOMANDO

Le specifiche per il collegamento tra il filocomando e le unità interne (collegamento XY) sono 0,5 mm² x 2 fili. La lunghezza massima consentita è 600 m. Se la lunghezza supera 100 m, fare riferimento alla tabella.

Lunghezza (m)	Tipologia dei cavi
100~200	0,5 mm ² x 2 fili
~300	0,75 mm ² x 2 fili
~400	1,50 mm ² x 2 fili
~600	2,0 mm ² x 2 fili

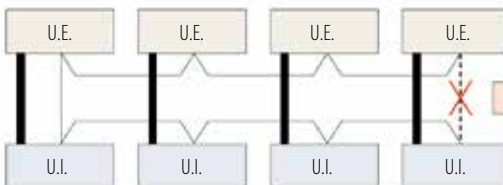

Non è consentito formare un anello con le linee segnali, pertanto il tratto di collegamento indicato con non è ammesso.

Ripartitore di flusso a basso livello sonoro

PFD 1124-E, PFD 1804-E, PFD 2804-E, PFD 1124X4-E

Progettato e realizzato nei laboratori di ricerca specializzata di Mitsubishi Heavy Industries, il ripartitore di flusso PFD consente a tutte le unità interne, integrate in una rete di climatizzazione, il passaggio da modalità raffreddamento a modalità riscaldamento, o viceversa, mantenendo l'intero sistema in funzione, evitando inutili cicli di riaccensione e spegnimento. Attraverso l'utilizzo del cavo di estensione opzionale del box PFD, dotato di un connettore, è possibile distanziare ulteriormente il box PFD dall'unità interna; questo consente una riduzione del livello sonoro provocato dal box PFD e dal flusso di refrigerante.



PFD a 4 uscite



Kit Relay

COLLEGAMENTI

PFD 1124-E, PFD 1804-E, PFD 2804-E, PFD 1124X4-E

Selezione e controllo da pannello centralizzato

Le impostazioni di controllo remoto (quali l'accensione/spengimento di singole unità interne, l'impostazione della temperatura, oltre che il controllo della modalità di riscaldamento/raffrescamento) sono possibili attraverso un comando individuale collegato a ogni unità interna; allo stesso tempo, insieme ai singoli comandi individuali, possono essere utilizzati i pannelli di controllo centralizzato SC-SL1N/2NA/4-AE3/BE3.

Per ulteriori dettagli, fare riferimento al Manuale di Installazione.



Facilità d'installazione

Il ripartitore di flusso PFD richiede esclusivamente il collegamento delle tubazioni lato gas anche a bassa pressione provenienti dall'U.E., mentre le tubazioni lato liquido si connettono direttamente alle U.I. Questo riduce il numero di connessioni e, di conseguenza, tempi e costi d'installazione. Possono essere collegati a un unico PFD, attraverso derivazioni, gruppi di unità interne fino a una capacità totale di 28 kW, che funzioneranno tutte nella stessa modalità, raffreddamento o riscaldamento. È inoltre disponibile anche il un ripartitore a 4 attacchi, PFD1124X4-E, che permette di collegare fino a 4 gruppi di unità interne, funzionanti singolarmente, in raffreddamento o in riscaldamento.

Il ripartitore di flusso PFD è connesso all'unità interna tramite un kit relay (fornito) da installare entro una distanza massima di 2 metri dall'unità interna. La distanza massima tra il PFD e l'U.I. è invece di 40 metri. L'alimentazione elettrica del PFD proviene direttamente dall'unità interna.

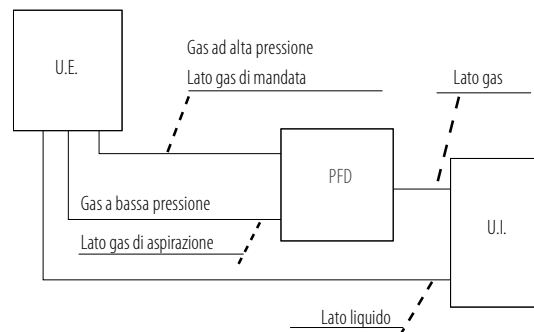
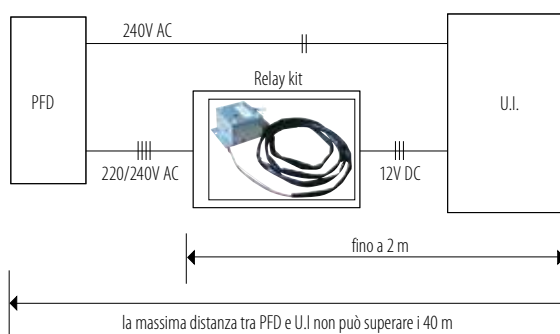

PFD4-15WR-W
Cavo di estensione 15 m per PFD-Box KXZR (opzionale)

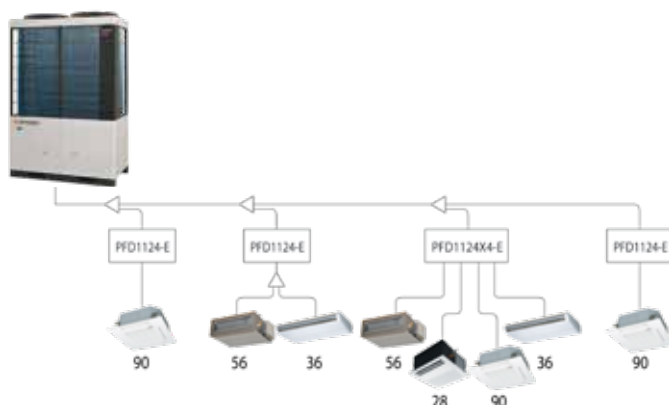

Ripartitore di flusso	Potenza totale U.I. a valle	Unità interne collegabili*
PFD 1124-E	fino a 11,20 kW	1-5
PFD 1804-E	fino a 18,00 kW	1-8
PFD 2804-E	fino a 28,00 kW	1-10
PFD 1124X4-E	fino a 37,10 kW totali (suddivisi sui 4 attacchi)	fino a 16

* Fare riferimento ai manuali tecnici per i dettagli.

KXZR2 A RECUPERO DI CALORE

KXZR2

COLLEGA FINO A 44 UNITÀ INTERNE/200% DELLA CAPACITÀ

FDC 224 KXZRE2 22,4 kW

FDC 280 KXZRE2 28,0 kW

FDC 335 KXZRE2 33,5 kW

8~12HP
(22,4~33,5 kW)



RANGE DI FUNZIONAMENTO

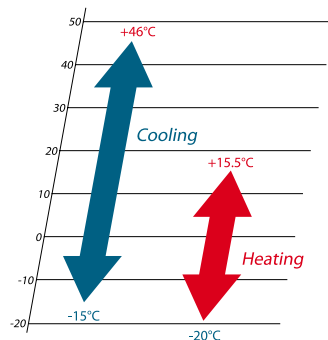

CARATTERISTICHE

- Massima efficienza energetica: COP 4,25 e EER 3,89 [8 HP]
- Solo compressori DC Inverter
- Splittaggio elevato: fino a 1000 m totali e con una distanza massima tra U.E. e la U.I. più lontana di 160 m
- Fino a 50 Pa di prevalenza sui ventilatori

SCHEMA INSTALLAZIONE

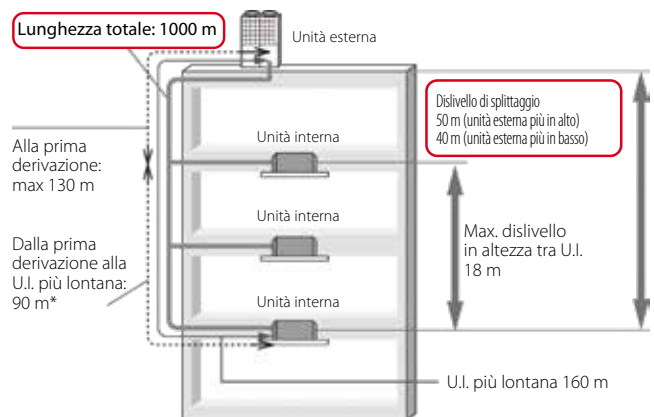

* La differenza tra la tubazione più lunga e la tubazione più corta dell'Unità Interna dalla prima derivazione non deve superare i 40 m.

Modello unità esterna			FDC 224 KXZRE2	FDC 280 KXZRE2	FDC 335 KXZRE2
Classe di potenza		HP	8	10	12
Dati Nominali					
Capacità nominale	Raffrescamento	kW	22,40	28,00	33,50
Potenza assorbita nominale		kW	5,76	7,39	9,65
Coefficiente di efficienza energetica nominale		EER ¹	3,89	3,79	3,47
Capacità nominale	Riscaldamento	kW	22,40	28,00	33,50
Potenza assorbita nominale		kW	5,27	6,86	8,44
Coefficiente di prestazione energetica nominale		COP ¹	4,25	4,08	3,97
Dati Stagionali					
Indice di efficienza energetica stagionale	Raffrescamento	SEER ²	6,21	6,36	7,15
	Riscaldamento	SCOP ²	4,06	4,02	4,43
Dati elettrici					
Alimentazione		Ph-V-Hz	3Ph-380~415V-50Hz		
Corrente nominale	Raffrescamento	A	10,10	12,20	15,80
	Riscaldamento	A	9,10	11,30	13,80
Corrente massima		A	16,00	20,00	21,20
Dati circuito frigorifero					
Refrigerante ³		tipo (GWP)	R410A (2088)		
Quantità pre-carica refrigerante ⁴ (tonnellate di CO2 equivalenti)		kg	11,5 (24,012)	11,5 (24,012)	11,5 (24,012)
Diametro tubazioni	Liquido	inch (mm)	3/8" (9,52)	3/8" (9,52)	1/2" (12,7)
	Gas LP	inch (mm)	3/4" (19,05)	7/8" (22,22)	1" (25,4)
	Gas HP	inch (mm)	5/8" (15,88)	3/4" (19,05)	3/4" (19,05)
Specifiche Prodotto					
Dimensioni	HxLxP	mm	1697x1350x720	1697x1350x720	1697x1350x720
Peso netto		kg	305	305	305
Livello potenza sonora	Max	dB(A)	77	76	82
Livello pressione sonora	Max	dB(A)	58	57	64
Volume aria trattata	Standard	m ³ /h	13500	13500	17640
Prevalenza del ventilatore	Max	Pa	50	50	50
Limiti di funzionamento (temperatura esterna)	Raffrescamento	°C	-15~46	-15~46	-15~46
	Riscaldamento	°C	-20~15,5	-20~15,5	-20~15,5
Unità interne collegabili ⁵	Min ~ Max	n°	1 ~ 29	1 ~ 37	1 ~ 44
	Capacità	%	50 ~ 200	50 ~ 200	50 ~ 200

1. Valore misurato secondo la norma armonizzata EN14511. 2. Regolamenti UE N.206/2012 - N.2281/2016 - Valore misurato secondo la norma armonizzata EN14825. 3. La perdita di refrigerante contribuisce al cambiamento climatico. In caso di rilascio nell'atmosfera, i refrigeranti con un potenziale di riscaldamento globale (GWP) più basso contribuiscono in misura minore al riscaldamento globale rispetto a quelli con un GWP più elevato. Questo apparecchio contiene un fluido refrigerante con un GWP di 2088. Se 1 kg di questo fluido refrigerante fosse rilasciato nell'atmosfera, quindi, l'impatto sul riscaldamento globale sarebbe 2088 volte più elevato rispetto a 1 kg di CO₂, per un periodo di 100 anni. In nessun caso l'utente deve cercare di intervenire sul circuito refrigerante o di disassemblare il prodotto. In caso di necessità occorre sempre rivolgersi a personale qualificato. 4. Per il calcolo della carica addizionale di refrigerante fare riferimento alle etichette posizionate all'interno e all'esterno dell'unità. 5. Quando si collegano unità interne di tipo FDK, FDFL, FDFU o FDFW il limite massimo scende al 130%.

KXZR2 A RECUPERO DI CALORE

KXZR2

COLLEGA FINO A 71 UNITÀ
INTERNE/160% DELLA CAPACITÀ
(200% PER LE FDC 400~450)

FDC 400 KXZR2	40,0 kW	FDC 560 KXZR2	56,0 kW
FDC 450 KXZR2	45,0 kW	FDC 615 KXZR2	61,5 kW
FDC 475 KXZR2	47,5 kW	FDC 670 KXZR2	67,0 kW
FDC 500 KXZR2	50,0 kW		

RANGE DI FUNZIONAMENTO

14~24HP
(40,0~67,0 kW)

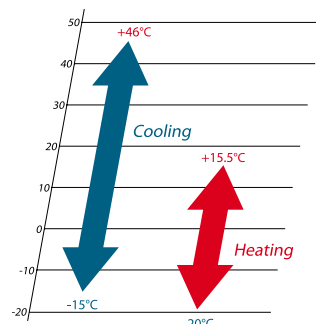

CARATTERISTICHE

- Massima efficienza energetica: COP 4,10 e EER 3,46 [14 HP]
- Solo compressori DC Inverter
- Splittaggio elevato: fino a 1000 m totali e con una distanza massima tra U.E. e la U.I. più lontana di 160 m
- Fino a 50 Pa di prevalenza sui ventilatori

SCHEMA INSTALLAZIONE

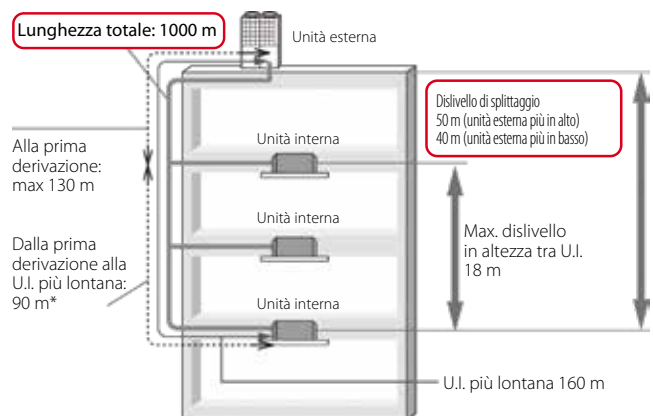

* La differenza tra la tubazione più lunga e la tubazione più corta dell'Unità Interna dalla prima derivazione non deve superare i 40 m.

Modello unità esterna			FDC 400 KXZR2	FDC 450 KXZR2	FDC 475 KXZR2	FDC 500 KXZR2	FDC 560 KXZR2	FDC 615 KXZR2	FDC 670 KXZR2
Classe di potenza		HP	14	16	17	18	20	22	24
Dati Nominali									
Capacità nominale	Raffrescamento	kW	40,00	45,00	47,50	50,00	56,00	61,50	67,00
Potenza assorbita nominale		kW	11,56	14,47	14,84	15,20	19,31	21,35	25,57
Coefficiente di efficienza energetica nominale		EER ¹	3,46	3,11	3,20	3,29	2,90	2,88	2,62
Capacità nominale	Riscaldamento	kW	40,00	45,00	47,50	50,00	56,00	61,50	63,00
Potenza assorbita nominale		kW	9,76	11,39	11,67	12,69	14,93	16,14	17,45
Coefficiente di prestazione energetica nominale		COP ¹	4,10	3,95	4,07	3,94	3,75	3,81	3,61
Dati Stagionali									
Indice di efficienza energetica stagionale	Raffrescamento	SEER ²	6,78	6,29	6,6	7,01	6,26	6,05	5,88
	Riscaldamento	SCOP ²	4,39	4,33	4,27	4,39	4,29	4,34	4,50
Dati elettrici									
Alimentazione		Ph-V-Hz	3Ph-380~415V-50Hz						
Corrente nominale	Raffrescamento	A	18,50	23,10	24,00	24,60	31,20	34,50	41,30
	Riscaldamento	A	15,90	18,60	18,90	20,50	24,10	26,10	28,20
Corrente massima		A	30,00	32,00	40,40	41,00	41,60	42,00	42,40
Dati circuito frigorifero									
Refrigerante ³		tipo (GWP)	R410A (2088)						
Quantità pre-carica refrigerante ⁴ (tonnellate di CO ₂ equivalenti)		kg	11,5 (24,012)	11,5 (24,012)	11,5 (24,012)	11,5 (24,012)	11,5 (24,012)	11,5 (24,012)	11,5 (24,012)
Diametro tubazioni	Liquido	inch (mm)	1/2" (12,7)	1/2" (12,7)	1/2" (12,7)	1/2" (12,7)	1/2" (12,7)	1/2" (12,7)	1/2" (12,7)
	Gas LP	inch (mm)	1" (25,4)	1-1/8" (28,58)	1-1/8" (28,58)	1-1/8" (28,58)	1-1/8" (28,58)	1-1/8" (28,58)	1-1/8" (28,58)
	Gas HP	inch (mm)	7/8" (22,22)	7/8" (22,22)	7/8" (22,22)	7/8" (22,22)	7/8" (22,22)	1" (25,4)	1" (25,4)
Specifiche Prodotto									
Dimensioni	HxLxP	mm	2052x1350x720	2052x1350x720	2052x1350x720	2052x1350x720	2052x1350x720	2052x1350x720	2052x1350x720
Peso netto		kg	372	372	420	420	420	420	420
Livello potenza sonora	Max	dB(A)	82	82	82	82	82	83	83
Livello pressione sonora	Max	dB(A)	62	62	62	62	64	65	65
Volume aria trattata	Standard	m ³ /h	18240	18240	18000	18000	18000	18000	18000
Prevalenza del ventilatore	Max	Pa	50	50	50	50	50	50	50
Limiti di funzionamento (temperatura esterna)	Raffrescamento	°C	-15~46	-15~46	-15~46	-15~46	-15~46	-15~46	-15~46
	Riscaldamento	°C	-20~15,5	-20~15,5	-20~15,5	-20~15,5	-20~15,5	-20~15,5	-20~15,5
Unità interne collegabili ⁵	Min ~ Max	n°	1 ~ 53	1 ~ 60	1 ~ 50	1 ~ 53	1 ~ 59	2 ~ 65	2 ~ 71
	Capacità	%	50 ~ 200	50 ~ 200	50 ~ 160	50 ~ 160	50 ~ 160	50 ~ 160	50 ~ 160

1. Valore misurato secondo la norma armonizzata EN14511. 2. Regolamenti UE N.206/2012 - N.2281/2016 - Valore misurato secondo la norma armonizzata EN14825. 3. La perdita di refrigerante contribuisce al cambiamento climatico. In caso di rilascio nell'atmosfera, i refrigeranti con un potenziale di riscaldamento globale (GWP) più basso contribuiscono in misura minore al riscaldamento globale rispetto a quelli con un GWP più elevato. Questo apparecchio contiene un fluido refrigerante con un GWP di 2088. Se 1 kg di questo fluido refrigerante fosse rilasciato nell'atmosfera, quindi, l'impatto sul riscaldamento globale sarebbe 2088 volte più elevato rispetto a 1 kg di CO₂, per un periodo di 100 anni. In nessun caso l'utente deve cercare di intervenire sul circuito refrigerante o di disassemblare il prodotto. In caso di necessità occorre sempre rivolgersi a personale qualificato. 4. Per il calcolo della carica aggiuntiva di refrigerante fare riferimento alle etichette posizionate all'interno e all'esterno dell'unità. 5. Quando si collegano unità interne di tipo FDK, FDFL, FDFU o FDFW il limite massimo scende al 130%.

KXZR2 - UNITÀ ESTERNE MODULARI

COLLEGA FINO A 78 UNITÀ INTERNE (FDC 735) E FINO A 80 UNITÀ INTERNE (FDC 800~1120) AL 160% DELLA CAPACITÀ (FDC 735~950) E FINO AL 130% DELLA CAPACITÀ (FDC 1000~1120)

- FDC 735 KXZR2 (FDC 335+FDC 400) 73,5 kW
- FDC 800 KXZR2 (FDC 400+FDC 400) 80,0 kW
- FDC 850 KXZR2 (FDC 400+FDC 450) 85,0 kW
- FDC 900 KXZR2 (FDC 450+FDC 450) 90,0 kW
- FDC 950 KXZR2 (FDC 475+FDC 750) 95,0 kW
- FDC 1000 KXZR2 (FDC 500+FDC 500) 100,0 kW
- FDC 1060 KXZR2 (FDC 500+FDC 560) 106,0 kW
- FDC 1120 KXZR2 (FDC 560+FDC 560) 112,0 kW

CARATTERISTICHE

- Massima efficienza energetica: COP 4,10 (28HP); EER 3,47 (26HP)
- Solo compressori DC Inverter
- Splittaggio elevato: fino a 1000 m totali e con una distanza massima tra U.E. e la U.I. più lontana di 160 m
- Fino a 85 Pa di prevalenza sui ventilatori

RANGE DI FUNZIONAMENTO

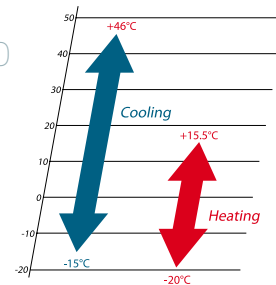

26HP (73,5 kW)



28~40HP (80,0~112,0 kW)

COMBINAZIONI

Modello unità esterna			FDC 735 KXZR2	FDC 800 KXZR2	FDC 850 KXZR2	FDC 900 KXZR2	FDC 950 KXZR2	FDC 1000 KXZR2	FDC 1060 KXZR2	FDC 1120 KXZR2		
Combinazioni			FDC 335 KXZR2	FDC 400 KXZR2	FDC 400 KXZR2	FDC 450 KXZR2	FDC 475 KXZR2	FDC 500 KXZR2	FDC 500 KXZR2	FDC 560 KXZR2		
			FDC 400 KXZR2	FDC 400 KXZR2	FDC 450 KXZR2	FDC 450 KXZR2	FDC 475 KXZR2	FDC 500 KXZR2	FDC 560 KXZR2	FDC 560 KXZR2		
Classe di potenza			HP	26	28	30	32	34	36	38	40	
Capacità nominale			kW	73,50	80,00	85,00	90,00	95,00	100,00	106,00	112,00	
Potenza assorbita nominale			Raffrescamento	kW	21,21	23,12	26,03	28,94	29,68	30,40	34,51	38,62
Coefficiente di efficienza energetica nominale				EER ¹	3,47	3,46	3,27	3,11	3,20	3,29	3,07	2,90
Capacità nominale			Riscaldamento	kW	73,50	80,00	85,00	90,00	95,00	100,00	106,00	112,00
Potenza assorbita nominale				kW	18,20	19,52	21,15	22,78	23,34	25,38	27,62	29,86
Coefficiente di prestazione energetica nominale			COP ¹	4,04	4,10	4,02	3,95	4,07	3,94	3,84	3,75	
Dati elettrici												
Alimentazione			Ph-V-Hz	3Ph-380~415V-50Hz								
Corrente nominale			Raffrescamento	A	34,30	37,00	41,60	46,30	48,00	49,10	55,80	62,40
			Riscaldamento	A	29,70	31,90	34,60	37,20	37,70	41,00	44,60	48,30
Corrente massima			A	51,20	60,00	62,00	64,00	80,80	82,00	82,60	83,20	
Dati circuito frigorifero												
Refrigerante ²			tipo (GWP)	R410A (2088)								
Quantità pre-carica refrigerante ³ (tonnellate di CO2 equivalenti)			kg	23 (48,024)	23 (48,024)	23 (48,024)	23 (48,024)	23 (48,024)	23 (48,024)	23 (48,024)	23 (48,024)	
Diámetro tubazioni ⁴			inch (mm)	Liquido	5/8" (15,88)	5/8" (15,88)	5/8" (15,88)	5/8" (15,88)	5/8" (15,88)	5/8" (15,88)	3/4" (19,05)	3/4" (19,05)
				Gas LP	1-1/4" (31,75)	1-1/4" (31,75)	1-1/4" (31,75)	1-1/4" (31,75)	1-1/4" (31,75)	1-1/2" (38,1)	1-1/2" (38,1)	1-1/2" (38,1)
				Gas HP	1" (25,4)	1-1/8" (28,58)	1-1/8" (28,58)	1-1/8" (28,58)	1-1/8" (28,58)	1-1/8" (28,58)	1-1/4" (31,75)	1-1/4" (31,75)
				Bilanciamento olio	3/8" (9,52)	3/8" (9,52)	3/8" (9,52)	3/8" (9,52)	3/8" (9,52)	3/8" (9,52)	3/8" (9,52)	3/8" (9,52)
Specifiche Prodotto												
Dimensioni			HxLxP	2052x2700x720								
Peso netto			kg	677	744	744	744	840	840	840	840	
Unità Interne collegabili ⁵			Min ~ Max	n°	2 ~ 78	2 ~ 80	2 ~ 80	2 ~ 80	2 ~ 80	2 ~ 80	2 ~ 80	2 ~ 80
			Capacità	%	50 ~ 160	50 ~ 160	50 ~ 160	50 ~ 160	50 ~ 160	50 ~ 130	50 ~ 130	50 ~ 130

1. Valore misurato secondo la norma armonizzata EN14511. 2. La perdita di refrigerante contribuisce al cambiamento climatico. In caso di rilascio nell'atmosfera, i refrigeranti con un potenziale di riscaldamento globale (GWP) più basso contribuiscono in misura minore al riscaldamento globale rispetto a quelli con un GWP più elevato. Questo apparecchio contiene un fluido refrigerante con un GWP di 2088. Se 1 kg di questo fluido refrigerante fosse rilasciato nell'atmosfera, quindi, l'impatto sul riscaldamento globale sarebbe 2088 volte più elevato rispetto a 1 kg di CO₂, per un periodo di 100 anni. In nessun caso l'utente deve cercare di intervenire sul circuito refrigerante o di disassemblare il prodotto. In caso di necessità occorre sempre rivolgersi a personale qualificato. 3. Per il calcolo della carica aggiuntiva di refrigerante fare riferimento alle etichette posizionate all'interno e all'esterno dell'unità. 4. I diametri indicati sono riferiti al tratto fino alla prima derivazione, con una lunghezza equivalente inferiore ai 90 m. 5. Quando si collegano unità interne di tipo FDK, FDFL, FDFU o FDFW il limite massimo scende al 130%.

KXZR2 A RECUPERO DI CALORE

KXZR2 - UNITÀ ESTERNE MODULARI

COLLEGA FINO A 80 UNITÀ INTERNE/130% DELLA CAPACITÀ

FDC 1200 KXZRE2 (FDC 400+FDC 400+FDC 400)	120,0 kW
FDC 1250 KXZRE2 (FDC 400+FDC 400+FDC 450)	125,0 kW
FDC 1300 KXZRE2 (FDC 400+FDC 450+FDC 450)	130,0 kW
FDC 1350 KXZRE2 (FDC 450+FDC 450+FDC 450)	135,0 kW
FDC 1425 KXZRE2 (FDC 475+FDC 475+FDC 475)	142,5 kW
FDC 1450 KXZRE2 (FDC 475+FDC 475+FDC 500)	145,0 kW
FDC 1500 KXZRE2 (FDC 500+FDC 500+FDC 500)	150,0 kW
FDC 1560 KXZRE2 (FDC 500+FDC 500+FDC 560)	156,0 kW
FDC 1620 KXZRE2 (FDC 500+FDC 560+FDC 560)	162,0 kW
FDC 1680 KXZRE2 (FDC 560+FDC 560+FDC 560)	168,0 kW

CARATTERISTICHE

- Massima efficienza energetica: COP 4,10 e EER 3,46 (42HP)
- Solo compressori DC Inverter
- Splittaggio elevato: fino a 1000 m totali e con una distanza massima tra U.E. e la U.I. più lontana di 160 m
- Fino a 85 Pa di prevalenza sui ventilatori

RANGE DI FUNZIONAMENTO

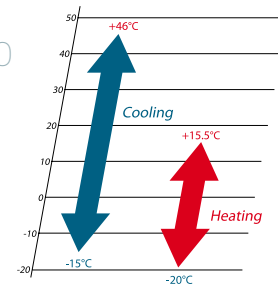

42-60HP
(120,0-168,0 kW)

COMBINAZIONI

Modello unità esterna			FDC 1200 KXZRE2	FDC 1250 KXZRE2	FDC 1300 KXZRE2	FDC 1350 KXZRE2	FDC 1425 KXZRE2	FDC 1450 KXZRE2	FDC 1500 KXZRE2	FDC 1560 KXZRE2	FDC 1620 KXZRE2	FDC 1680 KXZRE2		
Combinazioni			FDC 400 KXZRE2	FDC 400 KXZRE2	FDC 400 KXZRE2	FDC 450 KXZRE2	FDC 475 KXZRE2	FDC 475 KXZRE2	FDC 500 KXZRE2	FDC 500 KXZRE2	FDC 500 KXZRE2	FDC 560 KXZRE2		
Classe di potenza			HP	42	44	46	48	50	52	54	56	60		
Capacità nominale			kW	120,00	125,00	130,00	135,00	142,50	145,00	150,00	156,00	162,00		
Potenza assorbita nominale			kW	34,68	37,59	40,50	43,41	44,52	44,88	45,60	49,71	53,82		
Coefficiente di efficienza energetica nominale			EER ¹	3,46	3,33	3,21	3,11	3,20	3,23	3,29	3,14	3,01		
Capacità nominale			kW	120,00	125,00	130,00	135,00	142,50	145,00	150,00	156,00	162,00		
Potenza assorbita nominale			kW	29,28	30,91	32,54	34,17	35,01	36,03	38,07	40,31	42,55		
Coefficiente di prestazione energetica nominale			COP ¹	4,10	4,04	4,00	3,95	4,07	4,02	3,94	3,87	3,81		
Dati elettrici														
Alimentazione			Ph-V-Hz	3Ph-380~415V-50Hz										
Corrente nominale			Raffrescamento	A	55,50	60,10	64,80	69,40	72,00	72,50	73,70	80,30	87,00	
			Riscaldamento	A	47,80	50,50	53,20	55,80	56,60	58,20	61,50	65,20	68,80	72,40
Corrente massima			A	90,00	92,00	94,00	96,00	121,20	121,80	123,00	123,60	124,20	124,80	
Dati circuito frigorifero														
Refrigerante ²			tipo (GWP)	R410A (2088)										
Quantità pre-carica refrigerante ³ (tonnellate di CO2 equivalenti)			kg	34,5 (72,036)	34,5 (72,036)	34,5 (72,036)	34,5 (72,036)	34,5 (72,036)	34,5 (72,036)	34,5 (72,036)	34,5 (72,036)	34,5 (72,036)		
Diametro tubazioni ⁴			Liquido	3/4" (19,05)	3/4" (19,05)	3/4" (19,05)	3/4" (19,05)	3/4" (19,05)	3/4" (19,05)	3/4" (19,05)	3/4" (19,05)	3/4" (19,05)		
			Gas LP	1-1/2" (38,1)	1-1/2" (38,1)	1-1/2" (38,1)	1-1/2" (38,1)	1-1/2" (38,1)	1-1/2" (38,1)	1-1/2" (38,1)	1-1/2" (38,1)	1-1/2" (38,1)	1-1/2" (38,1)	
			Gas HP	1-1/4" (31,75)	1-1/4" (31,75)	1-1/4" (31,75)	1-1/4" (31,75)	1-1/4" (31,75)	1-1/4" (31,75)	1-1/4" (31,75)	1-1/4" (31,75)	1-1/4" (31,75)	1-1/4" (31,75)	1-1/4" (31,75)
			Bilanciamento olio	3/8" (9,52)	3/8" (9,52)	3/8" (9,52)	3/8" (9,52)	3/8" (9,52)	3/8" (9,52)	3/8" (9,52)	3/8" (9,52)	3/8" (9,52)	3/8" (9,52)	3/8" (9,52)
Specifiche Prodotto														
Dimensioni			HxLxP	mm 2052x4050x720										
Peso netto			kg	1116	1116	1116	1116	1260	1260	1260	1260	1260		
Unità Interne collegabili ⁵			Min ~ Max	n°	3 ~ 80	3 ~ 80	3 ~ 80	3 ~ 80	3 ~ 80	3 ~ 80	3 ~ 80	3 ~ 80		
			Capacità	%	50 ~ 130	50 ~ 130	50 ~ 130	50 ~ 130	50 ~ 130	50 ~ 130	50 ~ 130	50 ~ 130	50 ~ 130	

1. Valore misurato secondo la norma armonizzata EN14511. 2. La perdita di refrigerante contribuisce al cambiamento climatico. In caso di rilascio nell'atmosfera, i refrigeranti con un potenziale di riscaldamento globale (GWP) più basso contribuiscono in misura minore al riscaldamento globale rispetto a quelli con un GWP più elevato. Questo apparecchio contiene un fluido refrigerante con un GWP di 2088. Se 1 kg di questo fluido refrigerante fosse rilasciato nell'atmosfera, quindi, l'impatto sul riscaldamento globale sarebbe 2088 volte più elevato rispetto a 1 kg di CO₂, per un periodo di 100 anni. In nessun caso l'utente deve cercare di intervenire sul circuito refrigerante o di disassemblare il prodotto. In caso di necessità occorre sempre rivolgersi a personale qualificato. 3. Per il calcolo della carica addizionale di refrigerante fare riferimento alle etichette posizionate all'interno e all'esterno dell'unità. 4. I diametri indicati sono riferiti al tratto fino alla prima derivazione, con una lunghezza equivalente inferiore ai 90 m. 5. Quando si collegano unità interne di tipo FDK, FDFL, FDFU o FDFW il limite massimo scende al 130%.

IL SISTEMA MODULARE KXZRX2 HI-COP VRF-T

Efficienza da record in riscaldamento e in raffrescamento

Maggiore efficienza energetica con i sistemi KXZRXE2 a recupero di calore, in qualsiasi combinazione di unità esterne.



16~36HP
(45,0~100 kW)

KXZR2 A RECUPERO DI CALORE

KXZRX2 Hi-COP

COLLEGA FINO A 71 UNITÀ INTERNE/160% DELLA CAPACITÀ (200% PER LA FDC 450)

FDC 450 KXZRXE2 (FDC 224+FDC 224)	45,0 kW
FDC 500 KXZRXE2 (FDC 224+FDC 280)	50,0 kW
FDC 560 KXZRXE2 (FDC 280+FDC 280)	56,0 kW
FDC 615 KXZRXE2 (FDC 280+FDC 335)	61,5 kW
FDC 670 KXZRXE2 (FDC 335+FDC 335)	67,0 kW

CARATTERISTICHE

- Massima efficienza energetica: COP 4,27 e EER 3,91 (16HP)
- Solo compressori DC Inverter
- Splittaggio elevato: fino a 1000 m totali e con una distanza massima tra U.E. e la U.I. più lontana di 160 m
- Fino a 85 Pa di prevalenza sui ventilatori

RANGE DI FUNZIONAMENTO

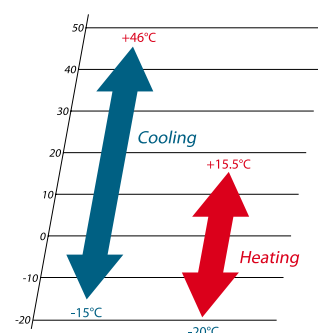

16~24HP
(45,0~67,0 kW)

COMBINAZIONI

Modello unità esterna			FDC 450 KXZRXE2	FDC 500 KXZRXE2	FDC 560 KXZRXE2	FDC 615 KXZRXE2	FDC 670 KXZRXE2	
Combinazioni			FDC 224 KXZRE2	FDC 224 KXZRE2	FDC 280 KXZRE2	FDC 280 KXZRE2	FDC 335 KXZRE2	
			FDC 224 KXZRE2	FDC 280 KXZRE2	FDC 280 KXZRE2	FDC 335 KXZRE2	FDC 335 KXZRE2	
Classe di potenza			HP	16	18	20	22	
Capacità nominale			kW	45,00	50,00	56,00	61,50	
Potenza assorbita nominale			kW	11,52	13,15	14,78	17,04	
Coefficiente di efficienza energetica nominale			EER ¹	3,91	3,80	3,79	3,61	
Capacità nominale			kW	45,00	50,00	56,00	61,50	
Potenza assorbita nominale			kW	10,54	12,13	13,72	15,30	
Coefficiente di prestazione energetica nominale			COP ¹	4,27	4,12	4,08	4,02	
Dati elettrici			Ph-V-Hz					3Ph-380~415V-50Hz
Alimentazione			Ph-V-Hz	3Ph-380~415V-50Hz				
Corrente nominale			Raffrescamento	A	20,20	22,30	24,40	28,00
			Riscaldamento	A	18,20	20,40	22,70	25,10
Corrente massima			A	32,00	36,00	40,00	41,20	42,40
Dati circuito frigorifero								
Refrigerante ²			tipo (GWP)	R410A (2088)				
Quantità pre-carica refrigerante ³ (tonnellate di CO2 equivalenti)			kg	23 (48,024)	23 (48,024)	23 (48,024)	23 (48,024)	23 (48,024)
Diametro tubazioni ⁴			Liquido	1/2" (12,7)	1/2" (12,7)	1/2" (12,7)	1/2" (12,7)	1/2" (12,7)
			Gas LP	1-1/8" (28,58)	1-1/8" (28,58)	1-1/8" (28,58)	1-1/8" (28,58)	1-1/8" (28,58)
			Gas HP	7/8" (22,2)	7/8" (22,2)	7/8" (22,2)	1" (25,4)	1" (25,4)
			Bilanciamento olio	3/8" (9,52)	3/8" (9,52)	3/8" (9,52)	3/8" (9,52)	3/8" (9,52)
Specifiche Prodotto								
Dimensioni			HxLxP	mm				
Peso netto			kg	610	610	610	610	610
Unità interne collegabili ⁵			Min ~ Max	n°	2 ~ 60	2 ~ 53	2 ~ 59	2 ~ 65
			Capacità	%	80 ~ 200	80 ~ 160	80 ~ 160	80 ~ 160

1. Valore misurato secondo la norma armonizzata EN14511. 2. La perdita di refrigerante contribuisce al cambiamento climatico. In caso di rilascio nell'atmosfera, i refrigeranti con un potenziale di riscaldamento globale (GWP) più basso contribuiscono in misura minore al riscaldamento globale rispetto a quelli con un GWP più elevato. Questo apparecchio contiene un fluido refrigerante con un GWP di 2088. Se 1 kg di questo fluido refrigerante fosse rilasciato nell'atmosfera, quindi, l'impatto sul riscaldamento globale sarebbe 2088 volte più elevato rispetto a 1 kg di CO₂, per un periodo di 100 anni. In nessun caso l'utente deve cercare di intervenire sul circuito refrigerante o di disassemblare il prodotto. In caso di necessità occorre sempre rivolgersi a personale qualificato. 3. Per il calcolo della carica addizionale di refrigerante fare riferimento alle etichette posizionate all'interno e all'esterno dell'unità. 4. I diametri indicati sono riferiti al tratto fino alla prima derivazione, con una lunghezza equivalente inferiore ai 90 m. 5. Quando si collegano unità interne di tipo FDK, FDFL, FDFU o FDFW il limite massimo scende al 130%.

KXZR2 A RECUPERO DI CALORE

KXZRX2 Hi-COP

COLLEGA FINO A 80 UNITÀ INTERNE/160% DELLA CAPACITÀ (130% PER LA FDC 1000)

FDC 735 KXZRXE2 (FDC 224+FDC 224+FDC 280) 73,5 kW
 FDC 800 KXZRXE2 (FDC 224+FDC 280+FDC 280) 80,0 kW
 FDC 850 KXZRXE2 (FDC 280+FDC 280+FDC 280) 85,0 kW
 FDC 900 KXZRXE2 (FDC 280+FDC 280+FDC 335) 90,0 kW
 FDC 950 KXZRXE2 (FDC 280 +FDC 335+FDC 335) 95,0 kW
 FDC 1000 KXZRXE2 (FDC 335+FDC 335+ FDC 335) 100,0 kW

CARATTERISTICHE

- Massima efficienza energetica: COP 4,22 e EER 3,89 (26HP)
- Solo compressori DC Inverter
- Splittaggio elevato: fino a 1000 m totali e con una distanza massima tra U.E. e la U.I. più lontana di 160 m
- Fino a 85 Pa di prevalenza sui ventilatori

RANGE DI FUNZIONAMENTO

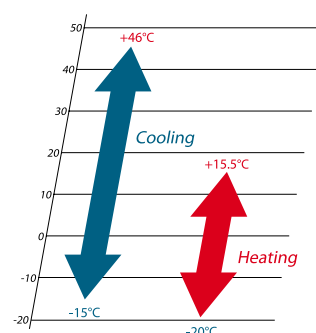

26~36HP
(73,5~100,0 kW)

COMBINAZIONI

Modello unità esterna			FDC 735 KXZRXE2	FDC 800 KXZRXE2	FDC 850 KXZRXE2	FDC 900 KXZRXE2	FDC 950 KXZRXE2	FDC 1000 KXZRXE2		
Combinazioni			FDC 224 KXZRE2	FDC 224 KXZRE2	FDC 280 KXZRE2	FDC 280 KXZRE2	FDC 280 KXZRE2	FDC 335 KXZRE2		
			FDC 224 KXZRE2	FDC 280 KXZRE2	FDC 280 KXZRE2	FDC 280 KXZRE2	FDC 335 KXZRE2	FDC 335 KXZRE2		
			FDC 280 KXZRE2	FDC 280 KXZRE2	FDC 280 KXZRE2	FDC 335 KXZRE2	FDC 335 KXZRE2	FDC 335KXZRE2		
Classe di potenza			HP	26	28	30	32	34		
Capacità nominale			kW	73,50	80,00	85,00	90,00	95,00		
Potenza assorbita nominale			kW	18,91	20,54	22,17	24,43	26,69		
Coefficiente di efficienza energetica nominale			EER ¹	3,89	3,89	3,83	3,68	3,56		
Capacità nominale			kW	73,50	80,00	85,00	90,00	95,00		
Potenza assorbita nominale			kW	17,40	18,99	20,58	22,16	23,74		
Coefficiente di prestazione energetica nominale			COP ¹	4,22	4,21	4,13	4,06	4,00		
Dati elettrici										
Alimentazione			Ph-V-Hz	3Ph-380~415V-50Hz						
Corrente nominale			Raffrescamento	A	32,40	34,50	36,60	40,20	43,70	
			Riscaldamento	A	29,50	31,80	34,00	36,40	38,90	
Corrente massima			A	52,00	56,00	60,00	61,20	62,40	63,60	
Dati circuito frigorifero										
Refrigerante ²			tipo (GWP)	R410A (2088)						
Quantità pre-carica refrigerante ³ (tonnellate di CO2 equivalenti)			kg	34,5 (72,036)	34,5 (72,036)	34,5 (72,036)	34,5 (72,036)	34,5 (72,036)	34,5 (72,036)	
Diametro tubazioni ⁴			inch (mm)	Liquido	5/8" (15,88)	5/8" (15,88)	5/8" (15,88)	5/8" (15,88)	5/8" (15,88)	
				Gas LP	1-1/4" (31,75)	1-1/4" (31,75)	1-1/4" (31,75)	1-1/4" (31,75)	1-1/4" (31,75)	1-1/2" (38,1)
				Gas HP	1" (25,4)	1-1/8" (28,58)	1-1/8" (28,58)	1-1/8" (28,58)	1-1/8" (28,58)	1-1/8" (28,58)
				Bilanciamento olio	3/8" (9,52)	3/8" (9,52)	3/8" (9,52)	3/8" (9,52)	3/8" (9,52)	3/8" (9,52)
Specifiche Prodotto										
Dimensioni			HxLxP	mm						
Peso netto			kg	915	915	915	915	915	915	
Unità interne collegabili ⁵			Min ~ Max	n°	3 ~ 78	3 ~ 80	3 ~ 80	3 ~ 80	3 ~ 80	
			Capacità	%	80 ~ 160	80 ~ 160	80 ~ 160	80 ~ 160	80 ~ 160	80 ~ 130

1. Valore misurato secondo la norma armonizzata EN14511. 2. La perdita di refrigerante contribuisce al cambiamento climatico. In caso di rilascio nell'atmosfera, i refrigeranti con un potenziale di riscaldamento globale (GWP) più basso contribuiscono in misura minore al riscaldamento globale rispetto a quelli con un GWP più elevato. Questo apparecchio contiene un fluido refrigerante con un GWP di 2088. Se 1 kg di questo fluido refrigerante fosse rilasciato nell'atmosfera, quindi, l'impatto sul riscaldamento globale sarebbe 2088 volte più elevato rispetto a 1 kg di CO₂, per un periodo di 100 anni. In nessun caso l'utente deve cercare di intervenire sul circuito refrigerante o di disassemblare il prodotto. In caso di necessità occorre sempre rivolgersi a personale qualificato. 3. Per il calcolo della carica aggiuntiva di refrigerante fare riferimento alle etichette posizionate all'interno e all'esterno dell'unità. 4. I diametri indicati sono riferiti al tratto fino alla prima derivazione, con una lunghezza equivalente inferiore ai 90 m. 5. Quando si collegano unità interne di tipo FDK, FDFL, FDFU o FDFW il limite massimo scende al 130%.

SISTEMA KXZW CONDENSATO AD ACQUA VRF-T

Questi sistemi MHI utilizzano l'acqua come fonte per la climatizzazione. Sono ideali per gli edifici alti.

CARATTERISTICHE

- Risparmio energetico, riduzione del costo di funzionamento.
- Elevata efficienza.
- Design flessibile e compatto, si trasporta in ascensore.
- Si integra con l'architettura.
- Facilità di trasporto e installazione
- BMS (Building Management System); lo stesso sistema di controllo del sistema condensato ad aria (KXZ).
- Assistenza e manutenzione; facile accessibilità anteriore delle parti principali (compressore, controllo, scambiatore di calore a piastre, ecc.).
- Ampia gamma di Software di controllo e strumenti di manutenzione (Mente PC, SL-Checker, ecc.).

APPLICAZIONI

- Ideale per applicazioni su edifici alti.
- Grattacieli di 100 metri o più in altezza.
- Facciata di vetro; esterno di un edificio grazie alla possibilità di nascondere l'unità motocondensante.





LE UNITÀ ESTERNE SU OGNI PIANO (nuovi progetti di costruzione)

Lunghezza totale: 510 m

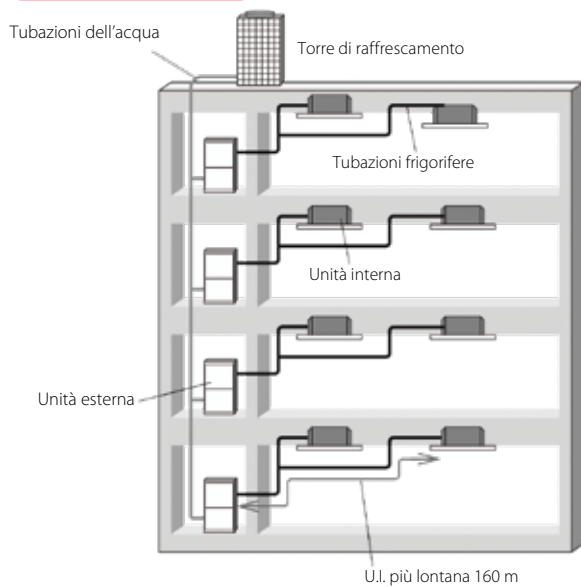

LE UNITÀ ESTERNE DELLA SALA MACCHINE (progetti di ristrutturazione)

Lunghezza totale: 510 m

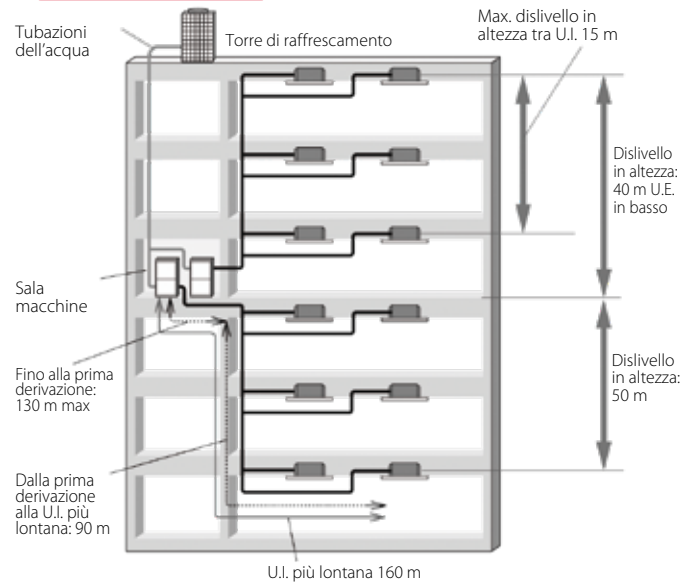

KXZW

COLLEGA FINO A 33 UNITÀ
INTERNE/150% DELLA CAPACITÀ

FDC 224 KXZWE1 22,4 kW

FDC 280 KXZWE1 28,0 kW

FDC 335 KXZWE1 33,5 kW

8~12HP
(22,4~33,5 kW)

Modello unità esterna			FDC 224 KXZWE1	FDC 280 KXZWE1	FDC 335 KXZWE1
Combinazioni			-	-	-
Classe di potenza			8	10	12
Capacità nominale (W30/A27)	Raffrescamento	kW	22,40	28,00	33,50
Potenza assorbita nominale (W30/A27)		kW	4,23	5,75	8,13
Coefficiente di efficienza energetica nominale		EER	5,30	4,87	4,12
Capacità nominale (W20/A20)	Riscaldamento	kW	25,00	31,50	37,50
Potenza assorbita nominale (W20/A20)		kW	4,24	5,10	6,30
Coefficiente di prestazione energetica nominale		COP	5,90	6,18	5,95
Dati elettrici					
Alimentazione		Ph-V-Hz	3Ph-380~415V-50Hz		
Corrente nominale	Raffrescamento	A	7,14	9,64	13,40
	Riscaldamento	A	7,13	8,59	10,50
Corrente massima		A	23,50	23,50	23,50
Dati circuito frigorifero					
Refrigerante ¹		tipo (GWP)	R410A (2088)		
Quantità pre-carica refrigerante (tonnellate di CO2 equivalenti)		kg	9,9 (20,671)	9,9 (20,671)	9,9 (20,671)
Diametro tubazioni ²	Liquido	inch (mm)	3/8" (9,52)	3/8" (9,52)	1/2" (12,7)
	Gas		3/4" (19,05)	7/8" (22,22)	1" (25,4)
	Bilanciamento olio		-	-	-
Specifiche Prodotto					
Dimensioni	HxLxP	mm	1110x780x550	1110x780x550	1110x780x550
Peso netto		kg	185	185	185
Livello potenza sonora	Max	dB(A)	65	66	66
Livello pressione sonora	Max	dB(A)	48	50	52
Portata acqua (per ogni unità)	Min ~ Max	L/min	50 ~ 150	50 ~ 150	50 ~ 150
Perdite di carico scambiatore (per ogni unità)	Min ~ Max	kPa	8 ~ 68	8 ~ 68	8 ~ 68
Diametro tubazioni idrauliche	In/Out	inch	R 1-1/4"	R 1-1/4"	R 1-1/4"
Limiti di funzionamento (temperatura entrata acqua)	Raffrescamento	°C	10~45	10~45	10~45
	Riscaldamento				
Unità Interne collegabili ³	Min ~ Max	n°	1 ~ 22	1 ~ 28	1 ~ 33
	Capacità	%	50 ~ 150	50 ~ 150	50 ~ 150

1. La perdita di refrigerante contribuisce al cambiamento climatico. In caso di rilascio nell'atmosfera, i refrigeranti con un potenziale di riscaldamento globale (GWP) più basso contribuiscono in misura minore al riscaldamento globale rispetto a quelli con un GWP più elevato. Questo apparecchio contiene un fluido refrigerante con un GWP di 2088. Se 1 kg di questo fluido refrigerante fosse rilasciato nell'atmosfera, quindi, l'impatto sul riscaldamento globale sarebbe 2088 volte più elevato rispetto a 1 kg di CO₂, per un periodo di 100 anni. In nessun caso l'utente deve cercare di intervenire sul circuito refrigerante o di disassemblare il prodotto. In caso di necessità occorre sempre rivolgersi a personale qualificato. 2. I diametri indicati sono riferiti al tratto fino alla prima derivazione, con una lunghezza equivalente inferiore ai 90 m. 3. Quando si collegano unità interne di tipo FDK, FDFL, FDFU o FDFW il limite massimo scende al 130%.

KXZW

COLLEGA FINO A 67 UNITÀ
INTERNE/150% DELLA CAPACITÀ

FDC 450 KXZWE1 (FDC 224x2)	45,0 kW
FDC 500 KXZWE1 (FDC 224+FDC 280)	50,0 kW
FDC 560 KXZWE1 (FDC 280x2)	56,0 kW
FDC 615 KXZWE1 (FDC 280+FDC 335)	61,5 kW
FDC 670 KXZWE1 (FDC 335x2)	67,0 kW



16~24HP
(45,0~67,0 kW)

COMBINAZIONI

Modello unità esterna			FDC 450 KXZWE1	FDC 500 KXZWE1	FDC 560 KXZWE1	FDC 615 KXZWE1	FDC 670 KXZWE1		
Combinazioni			FDC 224 KXZWE1	FDC 224 KXZWE1	FDC 280 KXZWE1	FDC 280 KXZWE1	FDC 335 KXZWE1		
			FDC 224 KXZWE1	FDC 280KXZWE1	FDC 280 KXZWE1	FDC 335 KXZWE1	FDC 335 KXZWE1		
Classe di potenza			HP	16	18	20	22	24	
Capacità nominale (W30/A27)			kW	45,00	50,00	56,00	61,50	67,00	
Potenza assorbita nominale (W30/A27)			Raffrescamento	kW	8,49	9,83	11,50	13,70	16,30
Coefficiente di efficienza energetica nominale			EER	5,30	5,09	4,87	4,49	4,11	
Capacità nominale (W20/A20)			Riscaldamento	kW	50,00	56,00	63,00	69,00	75,00
Potenza assorbita nominale (W20/A20)			kW	8,47	9,27	10,20	11,40	12,60	
Coefficiente di prestazione energetica nominale			COP	5,90	6,04	6,18	6,05	5,95	
Dati elettrici			Ph-V-Hz	3Ph-380~415V-50Hz					
Alimentazione									
Corrente nominale			Raffrescamento	A	14,30	16,50	19,30	22,70	26,80
			Riscaldamento	A	14,30	15,60	17,20	19,10	21,00
Corrente massima			A	47,00	47,00	47,00	47,00	47,00	
Dati circuito frigorifero									
Refrigerante ¹			tipo (GWP)	R410A (2088)					
Quantità pre-carica refrigerante (tonnellate di CO2 equivalenti)			kg	19,8 (41,342)	19,8 (41,342)	19,8 (41,342)	19,8 (41,342)	19,8 (41,342)	
Diametro tubazioni ²									
			Liquido	1/2" (12,7)	1/2" (12,7)	1/2" (12,7)	1/2" (12,7)	1/2" (12,7)	
			Gas	1-1/8" (28,58)	1-1/8" (28,58)	1-1/8" (28,58)	1-1/8" (28,58)	1-1/8" (28,58)	
			Bilanciamento olio	3/8" (9,52)	3/8" (9,52)	3/8" (9,52)	3/8" (9,52)	3/8" (9,52)	
Specifiche Prodotto									
Dimensioni			HxLxP	mm	2220x780x550	2220x780x550	2220x780x550	2220x780x550	2220x780x550
Peso netto			kg	370	370	370	370	370	
Livello potenza sonora			Max	dB(A)	-	-	-	-	-
Livello pressione sonora			Max	dB(A)	51	52	53	54	55
Portata acqua (per ogni unità)			Min ~ Max	L/min	50 ~ 150	50 ~ 150	50 ~ 150	50 ~ 150	50 ~ 150
Perdite di carico scambiatore (per ogni unità)			Min ~ Max	kPa	8 ~ 68	8 ~ 68	8 ~ 68	8 ~ 68	8 ~ 68
Diametro tubazioni idrauliche			In/Out	inch	R 1-1/4"	R 1-1/4"	R 1-1/4"	R 1-1/4"	R 1-1/4"
Limiti di funzionamento (temperatura entrata acqua)			Raffrescamento	°C	10~45	10~45	10~45	10~45	10~45
			Riscaldamento	°C	10~45	10~45	10~45	10~45	
Unità Interne collegabili ³			Min ~ Max	n°	1 ~ 44	1 ~ 50	1 ~ 56	2 ~ 61	2 ~ 67
			Capacità	%	50 ~ 150	50 ~ 150	50 ~ 150	50 ~ 150	50 ~ 150

1. La perdita di refrigerante contribuisce al cambiamento climatico. In caso di rilascio nell'atmosfera, i refrigeranti con un potenziale di riscaldamento globale (GWP) più basso contribuiscono in misura minore al riscaldamento globale rispetto a quelli con un GWP più elevato. Questo apparecchio contiene un fluido refrigerante con un GWP di 2088. Se 1 kg di questo fluido refrigerante fosse rilasciato nell'atmosfera, quindi, l'impatto sul riscaldamento globale sarebbe 2088 volte più elevato rispetto a 1 kg di CO₂, per un periodo di 100 anni. In nessun caso l'utente deve cercare di intervenire sul circuito refrigerante o di disassemblare il prodotto. In caso di necessità occorre sempre rivolgersi a personale qualificato. 2. I diametri indicati sono riferiti al tratto fino alla prima derivazione, con una lunghezza equivalente inferiore ai 90 m. 3. Quando si collegano unità interne di tipo FDK, FDFL, FDFU o FDFW il limite massimo scende al 130%.

KXZW

COLLEGA FINO A 80 UNITÀ
INTERNE/150% DELLA CAPACITÀ

FDC 730 KXZWE1 (FDC 224x2+FDC 280)	73,0 kW
FDC 775 KXZWE1 (FDC 224+FDC 280x2)	77,5 kW
FDC 850 KXZWE1 (FDC 280x3)	85,0 kW
FDC 900 KXZWE1 (FDC 280x2+FDC 335)	90,0 kW
FDC 950 KXZWE1 (FDC 280+FDC 335x2)	95,0 kW
FDC 1000 KXZWE1 (FDC 335x3)	100,0 kW

26~36HP
(73,0~100,0 kW)

COMBINAZIONI

Modello unità esterna			FDC 730 KXZWE1	FDC 775 KXZWE1	FDC 850 KXZWE1	FDC 900 KXZWE1	FDC 950 KXZWE1	FDC 1000 KXZWE1		
Combinazioni			FDC 224 KXZWE1	FDC 224 KXZWE1	FDC 280 KXZWE1	FDC 280 KXZWE1	FDC 280 KXZWE1	FDC 335 KXZWE1		
			FDC 224 KXZWE1	FDC 280 KXZWE1	FDC 280 KXZWE1	FDC 280 KXZWE1	FDC 335 KXZWE1	FDC 335 KXZWE1		
			FDC 280KXZWE1	FDC 280 KXZWE1	FDC 280 KXZWE1	FDC 335 KXZWE1	FDC 335 KXZWE1	FDC 335 KXZWE1		
Classe di potenza			HP	26	28	30	32	34	36	
Capacità nominale (W30/A27)			kW	73,00	77,50	85,00	90,00	95,00	100,00	
Potenza assorbita nominale (W30/A27)			Raffrescamento	kW	14,20	15,50	17,50	19,50	21,70	24,30
Coefficiente di efficienza energetica nominale				EER	5,14	5,00	4,86	4,62	4,38	4,12
Capacità nominale (W20/A20)				kW	82,50	90,00	95,00	100,00	106,00	112,00
Potenza assorbita nominale (W20/A20)			Riscaldamento	kW	13,80	14,80	15,40	16,40	17,60	18,80
Coefficiente di prestazione energetica nominale				COP	5,98	6,08	6,17	6,10	6,02	5,96
Dati elettrici										
Alimentazione			Ph-V-Hz	3Ph-380~415V-50Hz						
Corrente nominale			Raffrescamento	A	23,80	26,00	29,30	32,50	36,00	40,00
				Riscaldamento	A	23,20	24,90	27,50	29,40	31,40
Corrente massima			A	70,50	70,50	70,50	70,50	70,50	70,50	
Dati circuito frigorifero										
Refrigerante ¹			tipo (GWP)	R410A (2088)						
Quantità pre-carica refrigerante (tonnellate di CO2 equivalenti)			kg	29,7 (62,014)	29,7 (62,014)	29,7 (62,014)	29,7 (62,014)	29,7 (62,014)	29,7 (62,014)	
Diametro tubazioni ²			inch (mm)	Liquido	5/8" (15,88)	5/8" (15,88)	5/8" (15,88)	5/8" (15,88)	5/8" (15,88)	5/8" (15,88)
				Gas	1-1/4" (31,75)	1-1/4" (31,75)	1-1/4" (31,75)	1-1/4" (31,75)	1-1/4" (31,75)	1-1/2" (38,1)
				Bilanciamento olio	3/8" (9,52)	3/8" (9,52)	3/8" (9,52)	3/8" (9,52)	3/8" (9,52)	3/8" (9,52)
Specifiche Prodotto										
Dimensioni			HxLxP	mm	3330x780x550	3330x780x550	3330x780x550	3330x780x550	3330x780x550	
Peso netto			kg	555	555	555	555	555	555	
Livello potenza sonora			Max	dB(A)	-	-	-	-	-	
Livello pressione sonora			Max	dB(A)	54	54	55	56	56	57
Portata acqua (per ogni unità)			Min ~ Max	L/min	50 ~ 150	50 ~ 150	50 ~ 150	50 ~ 150	50 ~ 150	
Perdite di carico scambiatore (per ogni unità)			Min ~ Max	kPa	8 ~ 68	8 ~ 68	8 ~ 68	8 ~ 68	8 ~ 68	
Diametro tubazioni idrauliche			In/Out	inch	R 1-1/4"	R 1-1/4"	R 1-1/4"	R 1-1/4"	R 1-1/4"	
Limiti di funzionamento (temperatura entrata acqua)			Raffrescamento	°C	10~45	10~45	10~45	10~45	10~45	
			Riscaldamento	n°	2 ~ 72	2 ~ 78	2 ~ 80	2 ~ 80	2 ~ 80	2 ~ 80
Unità Interne collegabili ³			Min ~ Max	n°	2 ~ 72	2 ~ 78	2 ~ 80	2 ~ 80	2 ~ 80	
			Capacità	%	50 ~ 150	50 ~ 150	50 ~ 150	50 ~ 150	50 ~ 150	

1. La perdita di refrigerante contribuisce al cambiamento climatico. In caso di rilascio nell'atmosfera, i refrigeranti con un potenziale di riscaldamento globale (GWP) più basso contribuiscono in misura minore al riscaldamento globale rispetto a quelli con un GWP più elevato. Questo apparecchio contiene un fluido refrigerante con un GWP di 2088. Se 1 kg di questo fluido refrigerante fosse rilasciato nell'atmosfera, quindi, l'impatto sul riscaldamento globale sarebbe 2088 volte più elevato rispetto a 1 kg di CO₂, per un periodo di 100 anni. In nessun caso l'utente deve cercare di intervenire sul circuito refrigerante o di disassemblare il prodotto. In caso di necessità occorre sempre rivolgersi a personale qualificato. 2. I diametri indicati sono riferiti al tratto fino alla prima derivazione, con una lunghezza equivalente inferiore ai 90 m. 3. Quando si collegano unità interne di tipo FDK, FDFL, FDFU o FDFW il limite massimo scende al 130%.







UNITÀ INTERNE

		HP kW	0,5 1,5	0,8 2,2	1 2,8	1,25 3,6	1,6 4,5	2 5,6	2,5 7,1	3,2 9,0	4 11,2	6 14,0	6 16,0	8 22,4	10 28,0
Cassette	84x84  FDT				✓	✓	✓	✓	✓	✓	✓	✓	✓		
	60x60 compatta  FDTc	✓	✓	✓	✓	✓	✓								
	a 2 vie  FDTw			✓		✓	✓	✓	✓	✓	✓				
	a 1 via  FDTs					✓		✓							
	canalizzabile a 1 via compatta  FDTq		✓	✓	✓										
Canalizzabile	ad alta prevalenza regolabile  FDU					✓	✓	✓	✓	✓	✓	✓	✓	✓	✓
	a bassa e media prevalenza regolabile  FDUM		✓	✓	✓	✓	✓	✓	✓	✓	✓	✓			
	a tutt'aria esterna  FDUF								✓		✓		✓	✓	
	a bassa prevalenza  FDUT	✓	✓	✓	✓	✓	✓	✓							
	compatto  FDUH		✓	✓	✓										
Parete  FDK	✓	✓	✓	✓	✓	✓	✓	✓							
Soffitto  FDE				✓	✓	✓	✓			✓	✓				
Pavimento	console  FDW			✓		✓	✓								
	a incasso  FDU			✓		✓	✓	✓							

RECUPERATORE DI CALORE ENTALPICO

	150	250	350	500	800	1000
	✓	✓	✓	✓	✓	✓

UNITÀ MODULARE DI POST-TRATTAMENTO

	250	350	500	800	1000
	✓	✓	✓	✓	✓

SENSORE DI MOVIMENTO HUMAN SENSOR

MODELLI SU CUI È POSSIBILE INSTALLARE IL SENSORE



RISPARMIO ENERGETICO TRAMITE LA RILEVAZIONE DEL MOVIMENTO NELLA STANZA

Il sensore HUMAN SENSOR rileva la presenza/assenza e/o l'attività delle persone in una stanza per migliorare il comfort e le prestazioni grazie alle funzioni di risparmio energetico dell'unità.

3 MODALITÀ DI CONTROLLO DEL RISPARMIO ENERGETICO

1. CONTROLLO DELLA POTENZA

Il nuovo sensore di movimento rileva l'attività umana in ambiente. Il controllo del risparmio energetico è ottenuto modificando la temperatura impostata in funzione della quantità e del tipo di attività rilevata.



Il controllo della potenza incrementa il risparmio energetico.



Il controllo della potenza incrementa il comfort.

2. AUTO-OFF: STAND BY

L'unità smette di funzionare se non rileva attività per 1 ora. Riparte automaticamente quando percepisce attività.

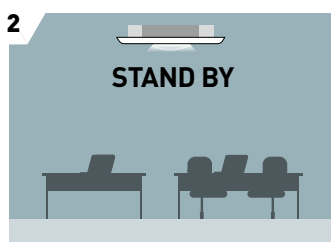

Il funzionamento s'interrompe temporaneamente.

3. AUTO-OFF: SPEGNIMENTO TOTALE

L'unità si spegne automaticamente se non rileva alcuna attività per 12 ore.



Il funzionamento s'interrompe completamente.

CASSETTA 84x84



9 taglie di potenza

(2,80-16,00 kW)

■ Ideale per applicazioni in ambito commerciale: la cassetta diventa invisibile perché totalmente incassabile nel controsoffitto

■ Calotte rimovibili sui 4 angoli per installazione facilitata

■ Controllo della vaschetta di scarico condensa agevolato

■ Pannello anticorrenti d'aria dirette (antidraft): controllo flessibile flap per FDT (opzionale)

■ Angolare con dispositivo "Human sensor":

□ LB-T-5BW-E colore bianco

■ LB-T-5BB-E colore nero

■ Pompa di drenaggio condensa di serie: solleva la condensa fino a 850 mm da filo pannello

FDT 28-160 KXZE1

FDT 28-160 KXZE1

□ Pannello standard T-PSA-5BW-E

□ Pannello antidraft T-PSAE-5BW-E

■ Pannello standard T-PSA-5BB-E

■ Pannello antidraft T-PSAE-5BB-E

PANNELLO ANTIDRAFT

Massimo comfort senza correnti d'aria dirette: nuovo controllo flap per una maggiore flessibilità.

Modello		FDT 28 KXZE1	FDT 36 KXZE1	FDT 45 KXZE1	FDT 56 KXZE1	FDT 71 KXZE1	FDT 90 KXZE1	FDT 112 KXZE1	FDT 140 KXZE1	FDT 160 KXZE1	
Pannello standard bianco / nero		T-PSA-5BW-E / T-PSA-5BB-E									
Pannello antidraft bianco / nero		T-PSAE-5BW-E / T-PSAE-5BB-E									
Capacità nominale Raff.	kW	2,80	3,60	4,50	5,60	7,10	9,00	11,20	14,00	16,00	
Capacità nominale Risc.	kW	3,20	4,00	5,00	6,30	8,00	10,00	12,50	16,00	18,00	
Alimentazione		220-240V~50Hz									
Potenza assorbita Raff.	kW	0,02 - 0,02	0,03 - 0,03	0,03 - 0,03	0,04 - 0,04	0,08 - 0,08	0,13 - 0,13	0,14 - 0,14	0,14 - 0,14	0,14 - 0,14	
Potenza assorbita Risc.	kW	0,02 - 0,02	0,03 - 0,03	0,03 - 0,03	0,04 - 0,04	0,08 - 0,08	0,13 - 0,13	0,14 - 0,14	0,14 - 0,14	0,14 - 0,14	
Corrente nominale Raff.	A	0,20 - 0,19	0,30 - 0,28	0,30 - 0,28	0,36 - 0,33	0,70 - 0,64	1,04 - 0,95	1,12 - 1,02	1,12 - 1,02	1,12 - 1,02	
Corrente nominale Risc.	A	0,20 - 0,19	0,30 - 0,28	0,30 - 0,28	0,36 - 0,33	0,70 - 0,64	1,04 - 0,95	1,12 - 1,02	1,12 - 1,02	1,12 - 1,02	
Livello pressione sonora	dB(A)	P-Hi 33 Hi 31 Me 29 Lo 27	P-Hi 34 Hi 31 Me 29 Lo 27	P-Hi 35 Hi 33 Me 31 Lo 27	P-Hi 38 Hi 33 Me 31 Lo 27	P-Hi 47 Hi 35 Me 32 Lo 28	P-Hi 49 Hi 38 Me 36 Lo 31	P-Hi 49 Hi 39 Me 37 Lo 31	P-Hi 49 Hi 42 Me 39 Lo 32	P-Hi 49 Hi 42 Me 39 Lo 33	
Livello potenza sonora	dB(A)	49	49	50	55	62	65	66	66	66	
Dimensioni esterne (HxLxP)		Unità 236 x 840 x 840					Unità 298 x 840 x 840				
Aspetto esteriore		Pannello 35 x 950 x 950									
Munsell color		Bianco neve (RAL 9003), Nero ombra (RAL 7022)									
Peso netto		Unità 20 Pannello 5			Unità 21.5 Pannello 5			Unità 25 Pannello 5			
Circuito frigorifero/Scambiatore di calore		Tubi alettati e scanalati internamente									
Controllo del refrigerante		Valvola di espansione elettronica									
Trattamento aria/ventilatori tipo e quantità		Turbo fan x 1									
Motore	W	58	58	58	58	58	120	120	120	120	
Metodo di avviamento		Diretto, in linea									
Portata d'aria (standard)	m³h	PHi 900 Hi 840 Me 720 Lo 600	PHi 960 Hi 840 Me 720 Lo 600	PHi 1020 Hi 900 Me 780 Lo 600	PHi 1200 Hi 960 Me 780 Lo 660	PHi 1680 Hi 1020 Me 840 Lo 720	PHi 2220 Hi 1500 Me 1320 Lo 900	PHi 2280 Hi 1560 Me 1380 Lo 1020	PHi 2280 Hi 1680 Me 1500 Lo 1080	PHi 2280 Hi 1740 Me 1560 Lo 1140	
Pressione statica	Pa	0									
Ingresso aria di rinnovo		Possibile									
Filtro aria e quantità		Filtro a rete in materiale plastico x 1 (lavabile)									
Assorbimento urti e vibrazioni		Antivibranti in gomma (per motore ventilatore)									
Isolamento termico ed acustico		Schiuma di poliuretano									
Dispositivi di controllo opzionali		Filocomando RC-E5; Filocomando RCH-E3; Filocomando RC-EX3A; Kit telecomando RCN-T-5BW-E2 (bianco); Kit telecomando RCN-T-5BB-E2 (nero)									
Controllo temperatura ambiente		Termostato a controllo elettronico									
Dispositivi di sicurezza		Protezione per sovratensione del motore ventilatore									
Diametro tubazioni frigorifere		Termostato di protezione anti brina									
Metodo di giunzione		Lato liquido: Ø6,35 (1/4")									
Refrigerante		Lato gas: Ø9,52 (3/8")									
Pompa di scarico		a cartella									
Scarico condensa		R410A									
Isolamento tubazioni		Integrata									
Accessori inclusi		Collegabile con VP25									
Modulo Wi-Fi opzionale		Necessario (su entrambi i lati, liquido e gas)									
		Kit di montaggio, Tubo condensa									
		INWFIMH001R100									

UNITÀ INTERNE

CASSETTA 60x60



FDTC 15-56 KXZE1
Pannello standard lineare
TC-PSAG-5AW-E



FDTC 15-56 KXZE1
Pannello antidraft nido d'ape
TC-PSAE-5AW-E

6 taglie di potenza

(1,50-5,60 kW)

- Ideale per applicazioni in ambito residenziale e commerciale: la cassetta diventa invisibile perché totalmente incassabile nel controsoffitto
- Calotte rimovibili sui 4 angoli per installazione facilitata
- Controllo individuale del movimento delle alette.
- Pannello anticorrenti d'aria dirette (antidraft): controllo flessibile flap per FDTC (opzionale)
- Angolare con dispositivo "Human sensor": LB-TC-5W-E
- Pompa di drenaggio condensa di serie: solleva la condensa fino a 850 mm da filo pannello

PANNELLO ANTIDRAFT

Massimo comfort senza correnti d'aria dirette: nuovo controllo flap per una maggiore flessibilità.

Modello		FDTC 15 KXZE1	FDTC 22 KXZE1	FDTC 28 KXZE1	FDTC 36 KXZE1	FDTC 45 KXZE1	FDTC 56 KXZE1
Pannello standard nido d'ape / lineare		TC-PSA-5AW-E / TC-PSAG-5AW-E					
Pannello antidraft nido d'ape / lineare		TC-PSAE-5AW-E / TC-PSAGE-5AW-E					
Capacità nominale Raff.	kW	1,50	2,20	2,80	3,60	4,50	5,60
Capacità nominale Risc.	kW	1,70	2,50	3,20	4,00	5,00	6,30
Alimentazione		220-240V~ 50Hz					
Potenza assorbita Raff.	kW	0,03 - 0,03	0,03 - 0,03	0,03 - 0,03	0,04 - 0,04	0,05 - 0,05	0,06 - 0,06
Potenza assorbita Risc.	kW	0,03 - 0,03	0,03 - 0,03	0,03 - 0,03	0,04 - 0,04	0,05 - 0,05	0,06 - 0,06
Corrente nominale Raff.	A	0,25 - 0,25	0,25 - 0,25	0,25 - 0,25	0,38 - 0,38	0,43 - 0,43	0,54 - 0,54
Corrente nominale Risc.	A	0,25 - 0,25	0,25 - 0,25	0,25 - 0,25	0,38 - 0,38	0,43 - 0,43	0,54 - 0,54
Livello pressione sonora	dB(A)	Hi 30 Me 28 Lo 25	Hi 32 Me 29 Lo 25	Hi 32 Me 29 Lo 25	Hi 36 Me 31 Lo 26	Hi 39 Me 36 Lo 28	Hi 43 Me 39 Lo 31
Livello potenza sonora	dB(A)	47	49	49	54	58	60
Dimensioni esterne (HxLxP)		Unità 248 x 570 x 570 Pannello 10 x 620 x 620					
Aspetto esteriore		Bianco neve (RAL 9003)					
Munsell color		(8.0Y9.3 / 0.1) simile					
Peso netto	kg	Unità 12,5 Pannello 2,5	Unità 13 Pannello 2,5		Unità 14 Pannello 2,5		
Circuito frigorifero/Scambiatore di calore		Tubi alettati e scanalati internamente					
Controllo del refrigerante		Valvola di espansione elettronica					
Trattamento aria/ventilatori tipo e quantità		Turbo fan x 1					
Motore		50					
Metodo di avviamento		Diretto, in linea					
Portata d'aria (standard)	m³/h	Hi 420 Me 360 Lo 300	Hi 480 Me 420 Lo 360	Hi 480 Me 420 Lo 360	Hi 540 Me 480 Lo 360	Hi 600 Me 540 Lo 420	Hi 720 Me 600 Lo 480
Pressione statica	Pa	0					
Ingresso aria di rinnovo		Possibile con accessori					
Filtro aria e quantità		Filtro a rete in materiale plastico x 1 (lavabile)					
Assorbimento urti e vibrazioni		Manicotto in gomma (per motore ventilatore)					
Isolamento termico ed acustico		Schiuma di poliuretano					
Dispositivi di controllo opzionali		Filocomando RC-E5; Filocomando RCH-E3; Filocomando RC-EX3A; Kit telecomando RCN-TC-5AW-E3					
Controllo temperatura ambiente		Termostato a controllo elettronico					
Dispositivi di sicurezza		Protezione per sovratensione del motore ventilatore Termostato di protezione anti brina					
Diametro tubazioni frigorifere		Lato gas: Ø9,52 (3/8")		Lato liquido: Ø6,35 (1/4")		Lato gas: Ø12,7 (1/2")	
Metodo di giunzione		a cartella					
Refrigerante		R410A					
Pompa di scarico		Integrata					
Scarico condensa		Collegabile con VP25					
Isolamento tubazioni		Necessario (su entrambi i lati, liquido e gas)					
Accessori		Kit di montaggio; TC-OAS-E2 (Opzionale); TC-OAD-E (Opzionale)					
Modulo Wi-Fi opzionale		INWFIMHI001R100					



FDTC 15-56 KXZE1
Pannello standard nido d'ape
TC-PSA-5AW-E



FDTC 15-56 KXZE1
Pannello antidraft lineare
TC-PSAGE-5AW-E

2 TIPOLOGIE DI GRIGLIE

Possibilità di scegliere la griglia a nido d'ape o la griglia lineare.

CASSETTA A 2 VIE



■ **7 taglie di potenza**
(2,80~14,00 kW)

- Totalmente incassabile nel contro-soffitto, permette una distribuzione uniforme dell'aria in ambienti dal perimetro rettangolare
- Pannelli: TW-PSA-26W-E (modelli FDTW 28/45/56/71 KXE6F); TW-PSA-46W-E (modelli FDTW 90/112/140 KXE6F)
- "Human sensor": LB-TW-6W

FDTW 28~140 KXE6F

POMPA DRENAGGIO
CONDENSA

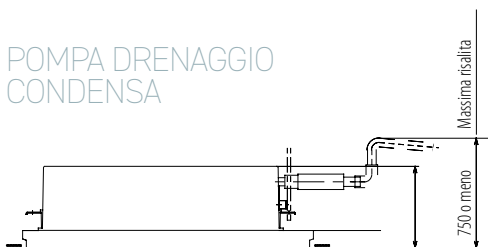

SISTEMA DI CONTROLLO INDIVIDUALE DELLE
ALETTE DI MANDATA DELL'ARIA

Il nuovo design delle alette garantisce una diffusione dell'aria uniforme e ad ampio raggio in tutto l'ambiente da climatizzare. L'ampliamento delle bocchette di mandata ha ridotto notevolmente il carico del motore ventilatore con conseguente aumento dell'efficienza energetica.

Modello	FDTW 28 KXE6F	FDTW 45 KXE6F	FDTW 56 KXE6F	FDTW 71 KXE6F	FDTW 90 KXE6F	FDTW 112 KXE6F	FDTW 140 KXE6F
Pannello (opzionale)	TW-PSA-26W-E		TW-PSA-26W-E		TW-PSA-46W-E		TW-PSA-46W-E
Capacità nominale Raff.	kW	2,80	4,50	5,60	7,10	9,00	14,00
Capacità nominale Risc.	kW	3,20	5,00	6,30	8,00	10,00	16,00
Alimentazione		220-240V~50Hz					
Potenza assorbita Raff.	kW	0,09 - 0,09	0,10 - 0,10	0,10 - 0,10	0,14 - 0,14	0,19 - 0,19	0,19 - 0,19
Potenza assorbita Risc.	kW	0,09 - 0,09	0,10 - 0,10	0,10 - 0,10	0,14 - 0,14	0,19 - 0,19	0,19 - 0,19
Corrente nominale Raff.	A	0,45 - 0,45	0,55 - 0,55	0,55 - 0,55	0,75 - 0,75	1,00 - 1,00	1,00 - 1,00
Corrente nominale Risc.	A	0,45 - 0,45	0,55 - 0,55	0,55 - 0,55	0,75 - 0,75	1,00 - 1,00	1,00 - 1,00
Livello pressione sonora	dB(A)	Hi 38 Me 34 Lo 31	Hi 38 Me 34 Lo 31	Hi 38 Me 34 Lo 31	Hi 38 Me 34 Lo 31	Hi 45 Me 41 Lo 37	Hi 45 Me 41 Lo 37
Livello potenza sonora	dB(A)	58	58	58	58	65	65
Dimensioni esterne (HxLxP)	mm	Unità 325 x 820 x 620 Pannello 20 x 1.120 x 680			Unità 325 x 1.535 x 620 Pannello 20 x 1.835 x 680		
Aspetto esteriore		Bianco gesso					
Munsell color		(6.8Y8.9 / 0.2) simile					
Peso netto	kg	Unità 20 Pannello 8,5	Unità 21 Pannello 8,5	Unità 23 Pannello 8,5	Unità 35 Pannello 13		
Circuito frigorifero/Scambiatore di calore		Tubi alettati e scanalati internamente					
Controllo del refrigerante		Valvola di espansione elettronica					
Trattamento aria/ventilatori tipo e quantità		Turbo fan x 1				Turbo fan x 2	
Motore	W	30	35	35	40	35 x 2	
Metodo di avviamento		Diretto, in linea					
Portata d'aria (standard)	m³h	Hi 720 Me 600 Lo 540				Hi 1620 Me 1380 Lo 1200	
Pressione statica	Pa	0					
Ingresso aria di rinnovo		Possibile					
Filtro aria e quantità		Filtro a rete in materiale plastico x 1 (lavabile)					
Assorbimento urti e vibrazioni		Manicotto in gomma (per motore ventilatore)					
Isolamento termico ed acustico		Schiuma di poliuretano					
Dispositivi di controllo		Filocomando RC-E5 opzionale; RCH-E3 opzionale; RCN-TW-E2 opzionale; RC-EX3 opzionale					
Controllo temperatura ambiente		Termostato a controllo elettronico					
Dispositivi di sicurezza		Protezione per sovratensione del motore ventilatore					
		Termostato di protezione anti brina					
Diametro tubazioni frigorifere	mm (in)	Lato liquido Ø6,35 (1/4")			Lato liquido Ø9,52 (3/8")		
		Lato gas Ø9,52 (3/8")		Lato gas Ø12,7 (1/2")		Lato gas Ø15,88 (5/8")	
Metodo di giunzione		a cartella					
Refrigerante		R410A					
Pompa di scarico		Integrata					
Scarico condensa		Collegabile con VP25					
Isolamento tubazioni		Necessario (su entrambi i lati, liquido e gas)					
Accessori		Kit di montaggio					

CASSETTA A 1 VIA



■ 2 taglie di potenza

(4,50 e 7,10 kW)

- Possibilità di installazione a soffitto con unità sospesa o ad incasso nel contro-soffitto
- Massima compattezza: solo 22 cm di altezza, ideale per installazioni in ambienti provvisti di contro-soffitti di altezza ridotta
- Flusso d'aria di ampia portata, ideale per ambienti dai soffitti molto alti
- Possibilità di connessione per condotti di rinnovo dell'aria
- Pannello: TS-PSA-3AW-E
- "Human sensor": LB-KIT2

FDS 45-71KXE6F

MODELLO ULTRA-COMPATTO



Design ultra-compatto: l'altezza di soli 22 cm ed il peso di 27/28 kg garantiscono un'installazione facile e veloce.

SISTEMA DI CONTROLLO INDIVIDUALE DELLE ALETTE DI MANDATA DELL'ARIA



Il nuovo design delle alette garantisce una diffusione dell'aria uniforme e ad ampio raggio in tutto l'ambiente da climatizzare. L'ampliamento delle bocchette di mandata ha ridotto notevolmente il carico del motore ventilatore con conseguente aumento dell'efficienza energetica.

Modello		FDS 45 KXE6F	FDS 71 KXE6F
Pannello (opzionale)		TS-PSA-3AW-E	TS-PSA-3AW-E
Capacità nominale Raff.	kW	4,50	7,10
Capacità nominale Risc.	kW	5,00	8,00
Alimentazione		220-240V~ 50Hz	
Potenza assorbita Raff.	kW	0,04 - 0,04	0,09 - 0,09
Potenza assorbita Risc.	kW	0,04 - 0,04	0,09 - 0,09
Corrente nominale Raff.	A	0,27 - 0,25	0,60 - 0,55
Corrente nominale Risc.	A	0,27 - 0,25	0,60 - 0,55
Livello pressione sonora	dB(A)	Hi 40 Me 38 Lo 35	Hi 44 Me 41 Lo 36
Livello potenza sonora	dB(A)	60	61
Dimensioni esterne (HxLxP)	mm	Unità 220 x 1.150 x 565 Pannello 35 x 1.250 x 650	
Aspetto esteriore		Bianco gesso	
Munsell color		(6.8Y8.9 / 0.2) simile	
Peso netto	kg	unità 27 Pannello 5	Unità 28 Pannello 5
Circuito frigorifero/Scambiatore di calore		Tubi alettati e scanalati internamente	
Controllo del refrigerante		Valvola di espansione elettronica	
Trattamento aria/ventilatori tipo e quantità		Ventilatore centrifugo x 4	
Motore	W	35	70
Metodo di avviamento		Diretto, in linea	Diretto, in linea
Portata d'aria (standard)	m³h	Hi 720 Me 660 Lo 570	Hi 900 Me 720 Lo 600
Pressione statica	Pa	0	
Ingresso aria di rinnovo		Possibile	
Filtro aria e quantità		Filtro a rete in materiale plastico x 2 (lavabile)	Filtro a rete in materiale plastico x 3 (lavabile)
Assorbimento urti e vibrazioni		Manicotto in gomma (per motore ventilatore)	
Isolamento termico ed acustico		Schiuma di poliuretano	
Dispositivi di controllo		Filocomando RC-E5 opzionale; RCH-E3 opzionale; RCN-TS-E2 opzionale; RC-EX3 opzionale	
Controllo temperatura ambiente		Termostato a controllo elettronico	
Dispositivi di sicurezza		Protezione per sovratensione del motore ventilatore	
		Termostato di protezione anti brina	
Diametro tubazioni frigorifere	mm (in)	Lato liquido Ø6,35 (1/4") Lato gas Ø12,7 (1/2")	Lato liquido Ø9,52 (3/8") Lato gas Ø15,88 (5/8")
Metodo di giunzione		a cartella	
Refrigerante		R410A	
Pompa di scarico		Integrata	
Scarico condensa		Collegabile con VP25	
Isolamento tubazioni		Necessario (su entrambi i lati, liquido e gas)	
Accessori		Kit di montaggio	

CASSETTA CANALIZZABILE A 1 VIA COMPATTA



■ 3 taglie di potenza
(2,20~3,60 kW)

- Ideale per ambienti di dimensioni ridotte, con una velocità di ventilazione di solo 300 m³/h
- Pannello a mandata diretta
- Pannello provvisto di aletta motorizzata per una distribuzione confortevole del flusso d'aria
- Pompa drenaggio condensa di serie h 60 cm

FDTQ 22~36 KXE6F

MODELLO ULTRA-COMPATTO

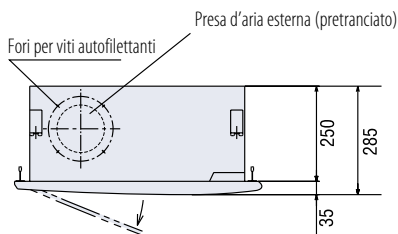

POMPA DRENAGGIO CONDENZA DI SERIE

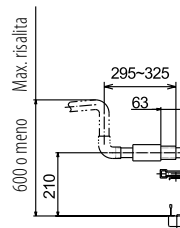

Modello		FDTQ 22 KXE6F	FDTQ 28 KXE6F	FDTQ 36 KXE6F
Pannello (opzionale)		Mandata diretta	Mandata diretta	Mandata diretta
		TQ-PSA-15W-E	TQ-PSA-15W-E	TQ-PSA-15W-E
Capacità nominale Raff.	kW	2,20	2,80	3,60
Capacità nominale Risc.	kW	2,50	3,20	4,00
Alimentazione		220-240V~ 50Hz		
Potenza assorbita Raff.	kW	0,05 - 0,07	0,05 - 0,07	0,05 - 0,07
Potenza assorbita Risc.	kW	0,05 - 0,07	0,05 - 0,07	0,05 - 0,07
Corrente di spunto Raff.	A	0,25 - 0,32	0,25 - 0,32	0,25 - 0,32
Corrente di spunto Risc.	A	0,25 - 0,32	0,25 - 0,32	0,25 - 0,32
Livello pressione sonora	dB(A)	Hi 41 Me 38 Lo 33	Hi 41 Me 38 Lo 33	Hi 41 Me 38 Lo 33
Livello potenza sonora	dB(A)	60	60	60
Dimensioni esterne (HxLxP)		Unità 250 x 570 x 570 Pannello 35 x 625 x 650		
Aspetto esteriore		Bianco gesso		
Munsell color		(6.8Y8.9 / 0.2) simile		
Peso netto	kg	Unità 23 Pannello 2,5		
Circuito frigorifero/Scambiatore di calore		Tubi alettati e scanalati internamente		
Controllo del refrigerante		Valvola di espansione elettronica		
Trattamento aria/ventilatori tipo e quantità		Ventilatore centrifugo x 1		
Motore	W	30	30	30
Metodo di avviamento		Diretto, in linea		
Portata d'aria (standard)	m ³ /h	Hi 420 Me 360 Lo 300	Hi 420 Me 360 Lo 300	Hi 420 Me 360 Lo 300
Pressione statica	Pa	0		
Ingresso aria di rinnovo		Possibile		
Filtro aria e quantità		Filtro a rete in materiale plastico x 1 (lavabile)		
Assorbimento urti e vibrazioni		Manicotto in gomma (per motore ventilatore)		
Isolamento termico ed acustico		Schiuma di poliuretano		
Dispositivi di controllo		Filocomando RC-E5 opzionale; RCH-E3 opzionale; RCN-KIT4-E2 opzionale; RC-EX3 opzionale		
Controllo temperatura ambiente		Termostato a controllo elettronico		
Dispositivi di sicurezza		Protezione per sovratensione del motore ventilatore Termostato di protezione anti brina		
Diametro tubazioni frigorifere		Lato gas: Ø9,52 (3/8")		Lato gas: Ø12,7 (1/2")
Metodo di giunzione		a cartella		
Refrigerante		R410A		
Pompa di scarico		Integrata		
Scarico condensa		Collegabile con VP20		
Isolamento tubazioni		Necessario (su entrambi i lati, liquido e gas)		
Accessori		Kit di montaggio		

UNITÀ INTERNE

CANALIZZABILE AD ALTA PREVALENZA REGOLABILE



WiFi
opzionale



FDU 45~160 KXE6F

FDU 224~280 KXZE1

■ 9 taglie di potenza

(4,50~28,00 kW)

- Unità con ripresa posteriore
- Prevalenza regolabile da 100~200 Pa per i modelli da 4,50 a 16,00 kW e solo 200 Pa per i modelli da 22,40 a 28,00 kW
- Massima compattezza: solo 28 cm (modelli da 4,50 a 16,00 kW) e 37,9 cm di altezza (modelli da 22,40 e 28,00 kW)
- Pompa drenaggio condensa integrata per i modelli da 4,50 a 16,00 kW
- "Human sensor": LB-KIT2

DIMENSIONI COMPATTE

280 mm



Modelli da 4,50 a 16,00 kW

1600 mm

893 mm



Modelli da 22,40 a 28,00 kW

Modello		FDU 45 KXE6F	FDU 56 KXE6F	FDU 71 KXE6F	FDU 90 KXE6F	FDU 112 KXE6F	FDU 140 KXE6F	FDU 160 KXE6F	FDU 224 KXZE1	FDU 280 KXZE1	
Capacità nominale Raff.	kW	4,50	5,60	7,10	9,00	11,20	14,00	16,00	22,40	28,00	
Capacità nominale Risc.	kW	5,00	6,30	8,00	10,00	12,50	16,00	18,00	25,00	31,50	
Alimentazione		220-240V~50Hz									
Potenza assorbita Raff.	kW	0,10 - 0,10	0,10 - 0,10	0,24 - 0,25	0,24 - 0,25	0,31 - 0,32	0,35 - 0,36	0,42 - 0,43	1,16 - 1,20	1,16 - 1,20	
Potenza assorbita Risc.	kW	0,10 - 0,10	0,10 - 0,10	0,24 - 0,25	0,24 - 0,25	0,31 - 0,32	0,35 - 0,36	0,42 - 0,43	1,16 - 1,20	1,16 - 1,20	
Corrente nominale Raff.	A	0,63 - 0,58	0,63 - 0,58	1,80 - 1,70	1,80 - 1,70	2,00 - 2,00	2,30 - 2,20	2,70 - 2,50	6,80 - 6,50	6,80 - 6,50	
Corrente nominale Risc.	A	0,63 - 0,58	0,63 - 0,58	1,80 - 1,70	1,80 - 1,70	2,00 - 2,00	2,30 - 2,20	2,70 - 2,50	6,80 - 6,50	6,80 - 6,50	
Livello pressione sonora	dB(A)	Hi 32 Med 29 Lo 26		Hi 33 Med 29 Lo 25		Hi 38 Med 36 Lo 30	Hi 40 Med 34 Lo 29	Hi 40 Med 35 Lo 30	P-Hi 52 Hi 50 Med 47 Lo 35		
Livello potenza sonora	dB(A)	60		65		71	72	74	75		
Dimensioni esterne (HxLxP)	mm	280 x 750 x 635		280 x 950 x 635		280 x 1.370 x 740			379 x 1.600 x 893		
Peso netto	kg	29		34		54			89		
Circuito frigorifero/Scambiatore di calore		Tubi alettati e scanalati internamente									
Controllo del refrigerante		Valvola di espansione elettronica									
Trattamento aria/ventilatori tipo e quantità		Ventilatore centrifugo x 1									
Motore	W	100		130		100 + 130		100 + 200		130 + 350	
Metodo di avviamento		Diretto, in linea									
Portata d'aria (standard)	m³/h	Hi 600 Med 540 Lo 480		Hi 1140 Med 900 Lo 600		Hi 1680 Med 1500 Lo 1140	Hi 1920 Med 1560 Lo 1200	Hi 2100 Med 1680 Lo 1320	P-Hi 4800 Hi 4320 Med 3840 Lo 3360		
Pressione statica	Pa	Standard 100 Max 200								Max 200	
Ingresso aria di rinnovo		Possibile									
Filtro aria e quantità		Da reperire localmente									
Assorbimento urti e vibrazioni		Manicotto in gomma (per motore ventilatore)									
Isolamento termico ed acustico		Schiuma di poliuretano									
Dispositivi di controllo		Filocomando RC-E5 opzionale; RCH-E3 opzionale; RCN-KIT4-E2 opzionale; RC-EX3 opzionale									
Controllo temperatura ambiente		Termostato a controllo elettronico									
Dispositivi di sicurezza		Protezione per sovrattensione del motore ventilatore									
		Termostato di protezione anti brina									
Diametro tubazioni frigorifere	mm (in)	Lato liquido: Ø6,35 (1/4") Lato gas: Ø12,7 (1/2")		Lato liquido Ø9,52 (3/8")				Lato gas Ø15,88 (5/8")		Lato gas Ø19,05 (3/4")	Lato gas Ø22,2 (7/8")
Metodo di giunzione		a cartella								A saldare	
Refrigerante		R410A									
Pompa di scarico		Integrata									
Scarico condensa		Collegabile con VP25									
Isolamento tubazioni		Necessario (su entrambi i lati, liquido e gas)									
Accessori		-									

CANALIZZABILE A MEDIA E BASSA PREVALENZA REGOLABILE



WiFi
opzionale

■ **10 taglie di potenza**

(2,20~16,00 kW)

- Modello ultra-compatto: solo 28 cm di altezza
- Kit opzionale filtri UM-FL1EF (FDUM 22~56 KXE6F), UM-FL2EF (FDUM 71~90 KXE6F), UM-FL3EF (FDUM 112~160 KXE6F)
- Funzione ESP: mantenimento automatico della portata d'aria al variare delle perdite di carico
- "Human sensor": LB-KIT2

FDUM 22~160 KXE6F

DIMENSIONI COMPATTE



Per tutti i modelli

Modello		FDUM 22 KXE6F	FDUM 28 KXE6F	FDUM 36 KXE6F	FDUM 45 KXE6F	FDUM 56 KXE6F	FDUM 71 KXE6F	FDUM 90 KXE6F	FDUM 112 KXE6F	FDUM 140 KXE6F	FDUM 160 KXE6F	
Capacità nominale Raff.	kW	2,20	2,80	3,60	4,50	5,60	7,10	9,00	11,20	14,00	16,00	
Capacità nominale Risc.	kW	2,50	3,20	4,00	5,00	6,30	8,00	10,00	12,50	16,00	18,00	
Alimentazione		220-240V~50Hz										
Potenza assorbita Raff.	kW	0,10 - 0,10	0,10 - 0,10	0,10 - 0,10	0,10 - 0,10	0,10 - 0,10	0,20 - 0,20	0,20 - 0,20	0,29 - 0,29	0,33 - 0,33	0,33 - 0,33	
Potenza assorbita Risc.	kW	0,10 - 0,10	0,10 - 0,10	0,10 - 0,10	0,10 - 0,10	0,10 - 0,10	0,20 - 0,20	0,20 - 0,20	0,29 - 0,29	0,33 - 0,33	0,33 - 0,33	
Corrente nominale Raff.	A	0,46 - 0,42	0,46 - 0,42	0,46 - 0,42	0,46 - 0,42	0,46 - 0,42	0,91 - 0,83	0,91 - 0,83	1,32 - 1,21	1,50 - 1,38	1,50 - 1,38	
Corrente nominale Risc.	A	0,46 - 0,42	0,46 - 0,42	0,46 - 0,42	0,46 - 0,42	0,46 - 0,42	0,91 - 0,83	0,91 - 0,83	1,32 - 1,21	1,50 - 1,38	1,50 - 1,38	
Livello pressione sonora	dB(A)	Hi 32 Me 29 Lo 26					Hi 33 Me 29 Lo 25		Hi 38 Me 36 Lo 30		Hi 40 Me 34 Lo 29	
Livello potenza sonora	dB(A)	60					64		71		72	
Dimensioni esterne (HxLxP)	mm	280 x 750 x 635					280 x 950 x 635		299 x 950 x 635		280 x 1.370 x 740	
Peso netto	kg	29					34		54			
Circuito frigorifero/Scambiatore di calore		Tubi alettati e scanalati internamente										
Controllo del refrigerante		Valvola di espansione elettronica										
Trattamento aria/ventilatori tipo e quantità		Ventilatore centrifugo x 2										
Motore	W	100	100	100	100	100	130	130	100 + 130	100 + 200	100 + 200	
Metodo di avviamento		Diretto, in linea										
Portata d'aria (standard)	m³h	Hi 600 Me 540 Lo 480					Hi 1140 Me 900 Lo 600		Hi 1680 Me 1500 Lo 1140		Hi 1920 Me 1560 Lo 1200	
Pressione statica	Pa	Max 100										
Ingresso aria di rinnovo		Possibile										
Filtro aria e quantità		Opzionale										
Assorbimento urti e vibrazioni		Manicotto in gomma (per motore ventilatore)										
Isolamento termico ed acustico		Schiuma di poliuretano										
Dispositivi di controllo		Filocomando RC-E5 opzionale; RCH-E3 opzionale; RCN-KIT4-E2 opzionale; RC-EX3 opzionale										
Controllo temperatura ambiente		Termostato a controllo elettronico										
Dispositivi di sicurezza		Protezione per sovratensione del motore ventilatore										
		Termostato di protezione anti brina										
Diametro tubazioni frigorifere	mm (in)	Lato liquido: Ø6,35 (1/4")		Lato gas: Ø12,7 (1/2")				Lato liquido Ø9,52 (3/8")				
		Lato gas: Ø9,52 (3/8")						Lato gas Ø15,88 (5/8")				
Metodo di giunzione		a cartella										
Refrigerante		R410A										
Pompa di scarico		Integrata										
Scarico condensa		Collegabile con VP20 o VP25										
Isolamento tubazioni		Necessario (su entrambi i lati, liquido e gas)										
Accessori		UM-FL1EF (Opzionale)					UM-FL2EF (Opzionale)			UM-FL3EF (Opzionale)		

CANALIZZABILE A TUTT'ARIA ESTERNA



■ **4 taglie di potenza**
(9,00~28,00 kW)

- Massima compattezza: solo 28 cm (9,00~14,00 kW) e solo 37,9 cm (22,40~28,00 kW)
- Prevalenza ventilatori massima di 200 Pa
- Funzione automatica "a tutta aria esterna" per risparmiare energia quando la temperatura esterna scende al di sotto della temperatura impostata
- Può essere collegata alle unità esterne da 8~60HP tranne il Micro Compact KXZ (4~6HP) e KXZ Smart

FDU 650~2400 FKXZE1

CONDIZIONAMENTO E INGRESSO D'ARIA ESTERNA

Lo schema sotto esemplifica l'integrazione dell'unità FDU-F all'interno di un sistema KXZ

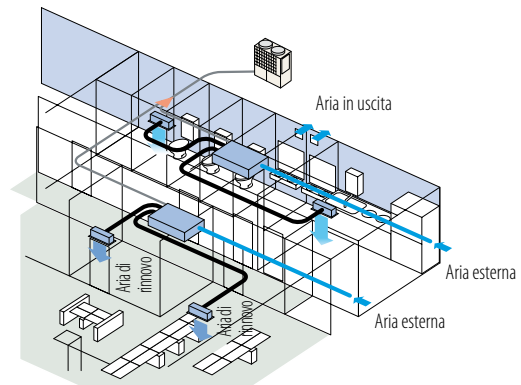
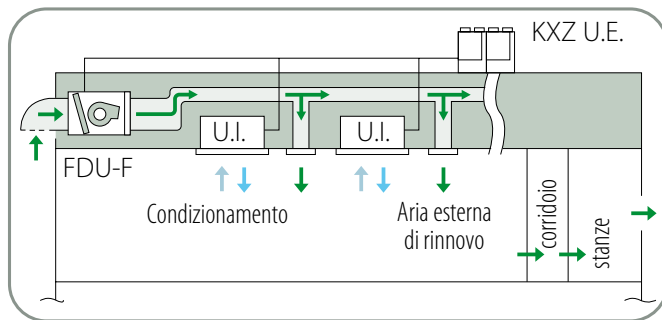

Nota: Verificare i possibili collegamenti e le limitazioni d'uso sulla documentazione tecnica.

Il design compatto, la prevalenza ventilatori di 200 Pa e il livello sonoro più basso presente sul mercato rendono l'unità adatta ad essere installata in ambienti progettati per garantire comfort e relax.

Modello		FDU 650 FKXZE1	FDU 1100 FKXZE1	FDU 1800 FKXZE1	FDU 2400 FKXZE1
Capacità nominale Raff.	kW	9,00	14,00	22,40	28,00
Capacità nominale Risc.	kW	6,50	10,50	16,00	21,50
Alimentazione		220-240V~50Hz			
Potenza assorbita Raff.	kW	0,24 - 0,25	0,35 - 0,36	1,16 - 1,20	1,16 - 1,20
Potenza assorbita Risc.	kW	0,24 - 0,25	0,35 - 0,36	1,16 - 1,20	1,16 - 1,20
Corrente nominale Raff.	A	1,80 - 1,70	2,30 - 2,20	6,80 - 6,50	6,80 - 6,50
Corrente nominale Risc.	A	1,80 - 1,70	2,30 - 2,20	6,80 - 6,50	6,80 - 6,50
Livello potenza sonora	dB(A)	55	62	68	70
Livello pressione sonora	dB(A)	Hi 31	Hi 37	Hi 42	Hi 45
Dimensioni esterne (HxLxP)	mm	280 x 950 x 635	280 x 1370 x 740	379 x 1600 x 893	379 x 1600 x 893
Peso netto	kg	34	54	89	89
Circuito frigorifero/Scambiatore di calore		Tubi alettati e scanalati internamente			
Controllo del refrigerante		Valvola di espansione elettronica			
Trattamento aria/ventilatori tipo e quantità		Ventilatore centrifugo x 2		Ventilatore centrifugo x 3	
Motore	W	130	100 + 200	130 + 350	130 + 350
Metodo di avviamento		Diretto, in linea			
Portata d'aria (standard)	m³/h	Hi 660	Hi 1080	Hi 1800	Hi 2400
Pressione statica	Pa	Max: 200	Max: 200	Max: 200	Max: 200
Filtro aria e quantità		Da reperire localmente			
Absorbimento urti e vibrazioni		Antivibranti in gomma (per motore ventilatore)			
Isolamento termico ed acustico		Schiuma di poliuretano			
Dispositivi di controllo		Filocomando: RC-EX3, RC-E5, RCH-E3 Kit telecomando: RCN-KIT4-E2			
Controllo temperatura ambiente		Termostato elettronico			
Dispositivi di sicurezza		Protezione termica del motore ventilatore Termostato di protezione anti brina			
Diametro tubazioni frigorifere	mm (inch)	Lato gas Ø15,88 (5/8")		Lato gas Ø19,05 (3/4")	Lato gas Ø22,22 (7/8")
Metodo di giunzione		a cartella		a saldare	
Refrigerante		R410A			
Pompa di scarico		Integrata			
Scarico condensa		Collegabile con VP25			
Isolamento tubazioni		Necessario (su entrambi i lati, liquido e gas)			
Accessori inclusi		Tubo scarico condensa			

UNITÀ INTERNE

CANALIZZABILE A BASSA PREVALENZA



WiFi
opzionale

■ 7 taglie di potenza

(1,50~7,10 kW)

- Ideale per soluzioni applicative in alberghi, ospedali e piccoli uffici
- Kit opzionale filtri: UT-FL1EF (FDUT 15~36); UT-FL2EF (FDUT 45~56); UT-FL3EF (FDUT 71)
- Flangia per canalizzazione: UT-SAT1EF (FDUT 15~36); UT-SAT2EF (FDUT 45~56); UT-SAT3EF (FDUT 71)
- "Human sensor": LB-KIT2

FDUT 15~71 KXE6F-E

DIMENSIONI COMPATTE



modelli FDUT 15, 22, 28, 36 KXE6F-E



modelli FDUT 45, 56 KXE6F-E

MASSIMA SILENZIOSITÀ

Molto silenziosi: solo 22 dB(A) per i modelli da 1,50~2,80 kW

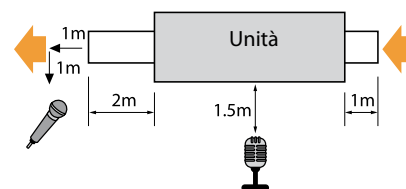

Modello		FDUT 15 KXE6F-E	FDUT 22 KXE6F-E	FDUT 28 KXE6F-E	FDUT 36 KXE6F-E	FDUT 45 KXE6F-E	FDUT 56 KXE6F-E	FDUT 71 KXE6F-E
Capacità nominale Raff.	kW	1,50	2,20	2,80	Ripresa posteriore			
Capacità nominale Risc.	kW	1,70	2,50	3,20	3,60	4,50	5,60	7,10
Alimentazione		220-240V~50Hz						
Potenza assorbita Raff.	kW	0,06 - 0,06	0,07 - 0,07	0,07 - 0,07	0,07 - 0,07	0,08 - 0,08	0,08 - 0,08	0,08 - 0,08
Potenza assorbita Risc.	kW	0,06 - 0,06	0,07 - 0,07	0,07 - 0,07	0,07 - 0,07	0,08 - 0,08	0,08 - 0,08	0,07 - 0,07
Corrente nominale Raff.	A	0,27 - 0,27	0,28 - 0,25	0,28 - 0,25	0,32 - 0,29	0,36 - 0,33	0,38 - 0,35	0,42 - 0,42
Corrente nominale Risc.	A	0,27 - 0,27	0,29 - 0,25	0,29 - 0,25	0,33 - 0,28	0,34 - 0,32	0,35 - 0,33	0,46 - 0,46
Livello pressione sonora	dB(A)	Hi 28 Me 26 Lo 22			Hi 33 Me 30 Lo 26	Hi 34 Me 32 Lo 28	Hi 35 Me 33 Lo 30	Hi 35 Me 31 Lo 28
Livello potenza sonora	dB(A)	52			57	58	59	
Dimensioni esterne (HxLxP)	mm	200 x 750 x 500			22	200 x 950 x 500		220 x 1150 x 565
Peso netto	kg	21			22	25	31	
Circolo frigorifero/Scambiatore di calore		Tubi alettati e scanalati internamente						
Controllo del refrigerante		Valvola di espansione elettronica						
Trattamento aria/ventilatori tipo e quantità		Ventilatore centrifugo x 2				Ventilatore centrifugo x 3		Ventilatore centrifugo x 4
Motore	W	14				38		100
Metodo di avviamento		Diretto, in linea						
Portata d'aria (standard)	m³h	Hi 360 Me 300 Lo 240	Hi 450 Me 360 Lo 300		Hi 510 Me 420 Lo 330	Hi 690 Me 540 Lo 420	Hi 750 Me 540 Lo 432	Hi 960 Me 780 Lo 570
Pressione statica	Pa	St. 10 Max 35				St. 10 Max 50		
Ingresso aria di rinnovo		Non possibile						
Filtro aria e quantità		UT-FL1EF (Opzionale)				UT-FL2EF (Opzionale)		UT-FL3EF (Opzionale)
Assorbimento urti e vibrazioni		Manicotto in gomma (per motore ventilatore)						
Isolamento termico ed acustico		Schiuma di poliuretano						
Dispositivi di controllo		Filocomando RC-E5 opzionale; RCH-E3 opzionale; RCN-KIT4-E2 opzionale; RC-EX3 opzionale						
Controllo temperatura ambiente		Termostato a controllo elettronico						
Dispositivi di sicurezza		Protezione per sovratensione del motore ventilatore; Termostato di protezione anti brina						
Diametro tubazioni frigorifere	mm (in)	Lato gas ø9,52 (3/8")			Lato liquido ø6,35 (1/4")		Lato gas ø12,7 (1/2")	Lato liquido ø9,52 (3/8") Lato gas ø15,88 (5/8")
Metodo di giunzione		a cartella						
Refrigerante		R410A						
Pompa di scarico		Integrata						
Scarico condensa		Collegabile con VP25						
Isolamento tubazioni		Necessario (su entrambi i lati, liquido e gas)						
Accessori		Kit di montaggio, UT-SAT1EF (Flangia)				Kit di montaggio, UT-SAT2EF (Flangia)		Kit di montaggio, UT-SAT3EF (Flangia)

CANALIZZABILE COMPATTO



■ 3 taglie di potenza

- (2,20~3,60 kW)
- Massima compattezza: solo 25,7 cm di altezza
- Massima flessibilità installativa
- Ripresa dell'aria posteriore dal basso
- Massima silenziosità: solo 27 dB(A)
- Kit scarico condensa UH-DU-E (opzionale)

FDUH 22~36 KXE6F

IL BOX ELETTRICO

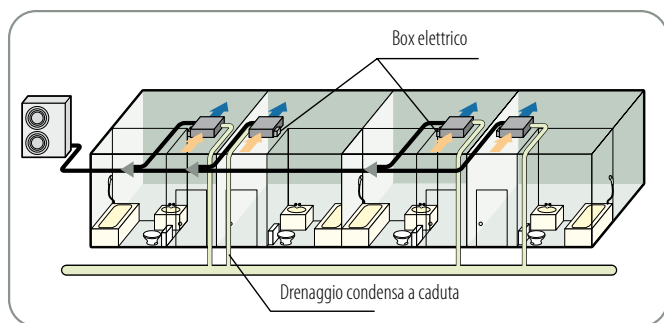

Il box elettrico e la pompa di drenaggio condensa possono essere installati su entrambi i lati dell'unità, mentre l'aria d'ingresso penetra attraverso la parte inferiore o posteriore.

L'impatto sonoro più basso presente sul mercato, rende l'unità adatta ad essere installata in ambienti progettati per garantire comfort e relax. Compatto e leggero, FDUH è ideale per soluzioni installative in alberghi, ospedali e piccoli uffici.

Inoltre, l'applicazione del telecomando RCH-E3 (opzionale) permette all'utente di usufruire di un dispositivo semplificato per predisporre al meglio e rendere confortevole l'ambiente da climatizzare.

Modello		FDUH 22 KXE6F	FDUH 28 KXE6F	FDUH 36 KXE6F
Capacità nominale Raff.	kW	2,20	2,80	3,60
Capacità nominale Risc.	kW	2,50	3,20	4,00
Alimentazione		220-240V~50Hz		
Potenza assorbita Raff.	kW	0,05 - 0,07	0,05 - 0,07	0,05 - 0,07
Potenza assorbita Risc.	kW	0,05 - 0,07	0,05 - 0,07	0,05 - 0,07
Corrente nominale Raff.	A	0,25 - 0,32	0,25 - 0,32	0,25 - 0,32
Corrente nominale Risc.	A	0,25 - 0,32	0,25 - 0,32	0,25 - 0,32
Livello pressione sonora	dB(A)	Hi 33 Me 30 Lo 27		
Livello potenza sonora	dB(A)	60		
Dimensioni esterne (HxLxP)	mm	Unità 257 x 570 x 530		
Peso netto	kg	22		
Circuito frigorifero/Scambiatore di calore		Tubi alettati e scanalati internamente		
Controllo del refrigerante		Valvola di espansione elettronica		
Trattamento aria/ventilatori tipo e quantità		Ventilatore centrifugo x 1		
Motore	W	30		
Metodo di avviamento		Diretto, in linea		
Portata d'aria (standard)	m³h	Hi 420 Me 390 Lo 360		
Pressione statica	Pa	30		
Ingresso aria di rinnovo		Non possibile		
Filtro aria e quantità		Opzionale		
Assorbimento urti e vibrazioni		Manicotto in gomma (per motore ventilatore)		
Isolamento termico ed acustico		Schiuma di poliuretano		
Dispositivi di controllo		Filocomando RC-E5 opzionale; RCH-E3 opzionale; RCN-KIT4-E2 opzionale; RC-EX3 opzionale		
Controllo temperatura ambiente		Termostato a controllo elettronico		
Dispositivi di sicurezza		Protezione per sovratensione del motore ventilatore		
		Termostato di protezione anti brina		
Diametro tubazioni frigorifere	mm (in)	Lato gas Ø9,52 (3/8")		Lato liquido Ø6,35 (1/4")
Metodo di giunzione		a cartella		
Refrigerante		R410A		
Scarico condensa		Collegabile con VP20		
Isolamento tubazioni		Necessario (su entrambi i lati, liquido e gas)		
Accessori		UH-FL1E (Filtro); UH-DU-E (Pompa drenaggio condensa)		

UNITÀ INTERNE

PARETE



FDK 15-56 KXZE1



FDK 71-90 KXZE1



WiFi
opzionale

■ 8 taglie di potenza

- (1,50-9,00 kW)
- Design sobrio e moderno per una perfetta integrazione in qualsiasi ambiente (1,50-5,60 kW)
- Massima compattezza: solo 23 cm di profondità (modelli da 1,50-5,60 kW)
- Manutenzione e pulizia semplificata dei filtri grazie al pannello frontale facilmente removibile
- "Human sensor": LB-KIT2

Modello		FDK 15 KXZE1	FDK 22 KXZE1	FDK 28 KXZE1	FDK 36 KXZE1	FDK 45 KXZE1	FDK 56 KXZE1	FDK 71 KXZE1	FDK 90 KXZE1	
Capacità nominale Raff.	kW	1,50	2,20	2,80	3,60	4,50	5,60	7,10	9,00	
Capacità nominale Risc.	kW	1,70	2,50	3,20	4,00	5,00	6,30	8,00	10,00	
Alimentazione		220-240V~50Hz								
Potenza assorbita Raff.	kW	0,02	0,02	0,02	0,03	0,03	0,03	0,04	0,05	
Potenza assorbita Risc.	kW	0,02	0,02	0,02	0,03	0,03	0,03	0,04	0,05	
Corrente nominale Raff.	A	0,18 - 0,16	0,18 - 0,16	0,18 - 0,16	0,27 - 0,25	0,27 - 0,25	0,27 - 0,25	0,34 - 0,31	0,42 - 0,39	
Corrente nominale Risc.	A	0,18 - 0,16	0,18 - 0,16	0,18 - 0,16	0,27 - 0,25	0,27 - 0,25	0,27 - 0,25	0,34 - 0,31	0,42 - 0,39	
Livello pressione sonora Raff.	dB(A)	PHi 38 Hi 34 Me 31 Lo 28			PHi 40 Hi 38 Me 33 Lo 28		PHi 43 Hi 41 Me 36 Lo 33		PHi 42 Hi 40 Me 37 Lo 35	
Livello pressione sonora Risc.		PHi 38 Hi 34 Me 31 Lo 28			PHi 40 Hi 38 Me 33 Lo 28		PHi 43 Hi 41 Me 36 Lo 33		PHi 42 Hi 40 Me 37 Lo 35	
Livello potenza sonora Raff.	dB(A)	54			55		58		59	
Livello potenza sonora Risc.		54			55		58		59	
Dimensioni esterne (HxLxP)	mm	290x870x230						339x1197x262		
Aspetto esteriore		Bianco neve								
Munsell color		(8.0Y9.3/0.1) simile								
Peso netto	kg	11,5	11		12		11,5		17	
Circuito frigorifero/Scambiatore di calore		Tubi alettati e scanalati internamente								
Controllo del refrigerante		Valvola di espansione elettronica								
Trattamento aria/ventilatori tipo e quantità		Tangenziale x1								
Motore	W	42						56		
Metodo di avviamento		Diretto, in linea								
Portata d'aria Raff.	m³h	PHi 342 Hi 300 Me 270 Lo 216			PHi 510 Hi 480 Me 360 Lo 300		PHi 720 Hi 660 Me 540 Lo 480		PHi 1260 Hi 1140 Me 960 Lo 840	
Portata d'aria Risc.		PHi 342 Hi 300 Me 270 Lo 216			PHi 510 Hi 480 Me 360 Lo 300		PHi 720 Hi 660 Me 540 Lo 480		PHi 1260 Hi 1140 Me 960 Lo 840	
Pressione statica	Pa	0								
Ingresso aria di rinnovo		Non disponibile								
Filtro aria e quantità		Filtro in rete di propilene x 2 (lavabile)								
Assorbimento urti e vibrazioni		Antivibranti in gomma (per motore ventilatore)								
Isolamento termico ed acustico		Schiuma di poliuretano								
Dispositivi di controllo		Filocomando: RC-EX3, RC-E5, RCH-E3								
Controllo temperatura ambiente		Kit telecomando: RCN-K-E2								
Dispositivi di sicurezza		Termostato a controllo elettronico								
		Protezione termica del motore ventilatore								
		Termostato di protezione anti brina								
Diametro tubazioni frigorifere	mm (inch)	Lato liquido: Ø6,35 (1/4")				Lato gas Ø12,7 (1/2")		Lato liquido Ø9,52 (3/8")		
Metodo di giunzione		Lato gas: Ø9,52 (3/8")				Lato gas Ø12,7 (1/2")		Lato gas Ø15,88 (5/8")		
Refrigerante		a cartella R410A								
Scarico condensa		Collegabile con VP16								
Isolamento tubazioni		Necessario (su entrambi i lati, liquido e gas)								
Accessori inclusi		Kit di montaggio								

UNITÀ INTERNE

SOFFITTO



■ 6 taglie di potenza

(3,60~14,0 kW)

- Ideale per ambienti molto grandi, grazie al flusso d'aria particolarmente ampio
- Massima compattezza: solo 21 cm di altezza (modelli da 3,60 a 7,10 kW)
- Installazione semplice e veloce, grazie a un peso netto di soli 28 kg (modelli da 3,60 a 5,60 kW)
- Kit di ricezione per telecomando a raggi infrarossi RCN-E-E3 (opzionale)
- "Human sensor": LB-E

FDE 36-140 KXZE1

ORIENTAMENTO FLESSIBILE DEI TUBI

Massima flessibilità: le tubazioni frigorifere possono essere collegate in 3 differenti posizioni (posteriormente, in alto, a destra), così come quelle di scarico condensa (a sinistra, a destra).



Modello		FDE 36 KXZE1	FDE 45 KXZE1	FDE 56 KXZE1	FDE 71 KXZE1	FDE 112 KXZE1	FDE 140 KXZE1		
Capacità nominale Raff.	kW	3,60	4,50	5,60	7,00	11,20	14,00		
Capacità nominale Risc.	kW	4,00	5,00	6,30	8,00	12,50	16,00		
Alimentazione		220-240V~50Hz							
Potenza assorbita Raff.	kW	0,05 - 0,06	0,05 - 0,06	0,05 - 0,06	0,10 - 0,11	0,14 - 0,16	0,16 - 0,18		
Potenza assorbita Risc.	kW	0,05 - 0,06	0,05 - 0,06	0,05 - 0,06	0,09 - 0,10	0,13 - 0,15	0,15 - 0,17		
Corrente nominale Raff.	A	0,25 - 0,26	0,25 - 0,26	0,25 - 0,26	0,46 - 0,48	0,65 - 0,67	0,77 - 0,78		
Corrente nominale Risc.	A	0,23 - 0,25	0,23 - 0,25	0,23 - 0,25	0,42 - 0,44	0,59 - 0,63	0,70 - 0,72		
Livello pressione sonora	dB(A)	Hi 39 Me 38 Lo 36			Hi 41 Me 39 Lo 37		Hi 44 Me 41 Lo 39	Hi 46 Me 44 Lo 43	
Livello potenza sonora	dB(A)	60			62		61	64	
Dimensioni esterne (HxLxP)	mm	210 x 1.070 x 690			210 x 1.320 x 690		250 x 1.620 x 690		
Aspetto esteriore		Bianco gesso							
Munsell color		(6.8Y8.9 / 0.2) simile							
Peso netto	kg	28			37		49		
Circuito frigorifero/Scambiatore di calore		Tubi alettati e scanalati internamente							
Controllo del refrigerante		Valvola di espansione elettronica							
Trattamento aria/ventilatori tipo e quantità		Ventilatore centrifugo x 2			Ventilatore centrifugo x 4				
Motore	W	25			20 x 2		30 x 2		40 x 2
Metodo di avviamento		Diretto, in linea							
Portata d'aria (standard)	m³/h	Hi 600 Me 540 Lo 420			Hi 960 Me 840 Lo 720		Hi 1560 Me 1380 Lo 1260		Hi 1740 Me 1560 Lo 1380
Pressione statica	Pa	0							
Ingresso aria di rinnovo		Non possibile							
Filtro aria e quantità		Filtro a rete in materiale plastico x 2 (lavabile)							
Assorbimento urti e vibrazioni		Manicotto in gomma (per motore ventilatore)							
Isolamento termico ed acustico		Schiuma di poliuretano							
Dispositivi di controllo		Filocomando RC-E5 opzionale; RCH-E3 opzionale; RCN-E-E2 opzionale; RC-EX3 opzionale							
Controllo temperatura ambiente		Termostato a controllo elettronico							
Dispositivi di sicurezza		Protezione per sovratensione del motore ventilatore							
		Termostato di protezione anti brina							
Diametro tubazioni frigorifere	mm (in)	Lato liquido Ø6,35 (1/4") Lato gas Ø12,7 (1/2")			Lato liquido Ø9,52 (3/8") Lato gas Ø15,88 (5/8")				
Metodo di giunzione		a cartella							
Refrigerante		R410A							
Scarico condensa		Collegabile con VP20							
Isolamento tubazioni		Necessario (su entrambi i lati, liquido e gas)							
Accessori		Kit di montaggio							

UNITÀ INTERNE

CONSOLE



FDFW 28-56 KXE6F

■ 3 taglie di potenza

(2,80-5,60 kW)

- Flusso d'aria particolarmente ampio e uniforme
- Massima compattezza: solo 23,8 cm di profondità
- Installazione semplice e veloce, grazie a un peso netto di soli 19 kg (modello da 2,80 kW)
- Kit di ricezione per telecomando a raggi infrarossi RCN-FW-E2 (opzionale)

DIFFUSIONE UNIFORME DELL'ARIA

Selezione simultanea delle alette - superiore e inferiore - di diffusione dell'aria, tramite l'apposito pulsante. Controllo di tutte le altre funzioni dell'unità con l'apposito telecomando.

In caso di utilizzo del telecomando a raggi infrarossi

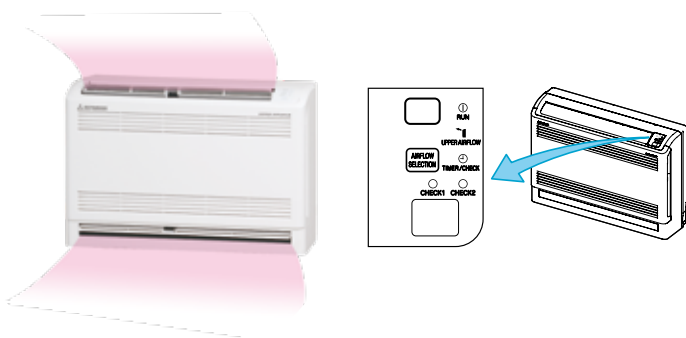

Modello		FDFW 28 KXE6F	FDFW 45 KXE6F	FDFW 56 KXE6F
Capacità nominale Raff.	kW	2,80	4,50	5,60
Capacità nominale Risc.	kW	3,20	5,00	6,30
Alimentazione		220-240V ~ 50Hz		
Potenza assorbita Raff.	kW	0,02 - 0,02	0,02 - 0,02	0,03 - 0,03
Potenza assorbita Risc.	kW	0,02 - 0,02	0,02 - 0,02	0,03 - 0,03
Corrente nominale Raff.	A	0,10 - 0,09	0,10 - 0,09	0,15 - 0,14
Corrente nominale Risc.	A	0,10 - 0,09	0,10 - 0,09	0,15 - 0,14
Livello pressione sonora	dB(A)	Hi 36 Me 34 Lo 30	Hi 38 Me 36 Lo 33	Hi 44 Me 37 Lo 33
Livello potenza sonora	dB(A)	55	57	60
Dimensioni esterne (HxLxP)	mm	600 x 860 x 238		
Aspetto esteriore		Neve fine		
Munsell color		(8.0Y9.3 / 0.1) simile		
Peso netto	kg	19	20	
Circuito frigorifero/Scambiatore di calore		Tubi alettati e scanalati internamente		
Controllo del refrigerante		Valvola di espansione elettronica		
Trattamento aria/ventilatori tipo e quantità		Turbo fan x 1		
Motore	W	40		
Metodo di avviamento		Diretto, in linea		
Portata d'aria (standard)	m³/h	Hi 540 Me 480 Lo 420		Hi 660 Me 540 Lo 480
Pressione statica	Pa	0		
Ingresso aria di rinnovo		Non possibile		
Filtro aria e quantità		Filtro in rete di propilene x 1 (lavabile)		
Assorbimento urti e vibrazioni		Manicotto in gomma (per motore ventilatore)		
Isolamento termico ed acustico		Schiuma di poliuretano		
Dispositivi di controllo		Filocomando RC-E5 opzionale; RCH-E3 opzionale; RCN-FW-E2 opzionale; RC-EX3 opzionale		
Controllo temperatura ambiente		Termostato a controllo elettronico		
Dispositivi di sicurezza		Protezione per sovratensione del motore ventilatore		
		Termostato di protezione anti brina		
Diametro tubazioni frigorifere	mm (in)	Lato gas Ø9,52 (3/8")	Lato liquido Ø6,35 (1/4") Lato gas Ø12,7 (1/2")	
Metodo di giunzione		a cartella		
Refrigerante		R410A		
Scarico condensa		Collegabile con VP16 (I.D. 16.0)		
Isolamento tubazioni		Necessario (su entrambi i lati, liquido e gas)		
Accessori		Kit di montaggio		

PAVIMENTO A INCASSO



FDFU 28-71 KXE6F

■ **4 taglie di potenza**

[2,80-7,10 kW]

- Massima compattezza: solo 63 cm di altezza e 22,5 cm di profondità

Modello		DFDU 28 KXE6F	DFDU 45 KXE6F	DFDU 56 KXE6F	DFDU 71 KXE6F
Capacità nominale Raff.	kW	2,80	4,50	5,60	7,10
Capacità nominale Risc.	kW	3,20	5,00	6,30	8,00
Alimentazione		220-240V ~ 50Hz			
Potenza assorbita Raff.	kW	0,09 - 0,10	0,09 - 0,10	0,09 - 0,10	0,09 - 0,10
Potenza assorbita Risc.	kW	0,09 - 0,10	0,09 - 0,10	0,09 - 0,10	0,09 - 0,10
Corrente nominale Raff.	A	0,41 - 0,42	0,41 - 0,42	0,41 - 0,42	0,41 - 0,42
Corrente nominale Risc.	A	0,41 - 0,42	0,41 - 0,42	0,41 - 0,42	0,41 - 0,42
Livello pressione sonora		Hi 41 Me 38 Lo 36	Hi 43 Me 41 Lo 40		
Livello potenza sonora		58	60		
Dimensioni esterne (HxLxP)		630 x 1.077 x 225			630 x 1.362 x 225
Peso netto		25			32
Circuito frigorifero/Scambiatore di calore		Tubi alettati e scanalati internamente			
Controllo del refrigerante		Valvola di espansione elettronica			
Trattamento aria/ventilatori tipo e quantità		Ventilatore centrifugo x 2			
Motore		30	40		
Metodo di avviamento		Diretto, in linea			
Portata d'aria (standard)		Hi 720 Me 660 Lo 600	Hi 840 Me 720 Lo 600		Hi 1080 Me 900 Lo 720
Pressione statica		0			
Ingresso aria di rinnovo		Non possibile			
Filtro aria e quantità		Filtro in rete di propilene x 1 (lavabile)			
Assorbimento urti e vibrazioni		Manicotto in gomma (per motore ventilatore)			
Isolamento termico ed acustico		Schiuma di poliuretano			
Dispositivi di controllo		Filocomando RC-E5 opzionale; RCH-E3 opzionale; RCN-KIT4-E2 opzionale; RC-EX3 opzionale			
Controllo temperatura ambiente		Termostato a controllo elettronico			
Dispositivi di sicurezza		Protezione per sovratensione del motore ventilatore			
		Termostato di protezione anti brina			
Diametro tubazioni frigorifere		Lato liquido Ø6,35 (1/4")		Lato liquido Ø9,52 (3/8")	
		Lato gas Ø9,52 (3/8")	Lato gas Ø12,7 (1/2")		Lato gas Ø15,88 (5/8")
Metodo di giunzione		a cartella			
Refrigerante		R410A			
Scarico condensa		Collegabile con VP20			
Isolamento tubazioni		Necessario (su entrambi i lati, liquido e gas)			
Accessori		Kit di montaggio			



RECUPERATORE DI CALORE ENTALPICO

- SAF 150E7
- SAF 250E7
- SAF 350E7
- SAF 500E7
- SAF 800E7
- SAF 1000E7



Durante il funzionamento invernale recuperano parte dell'energia, contenuta nell'aria di rinnovo espulsa dagli ambienti, che diversamente andrebbe dispersa nell'atmosfera, utilizzandola per pre-riscaldare l'aria in entrata dall'esterno.

Durante il funzionamento estivo, lo scambio risulta maggiormente efficace nei climi più caldi, dove l'aria fresca espulsa è utilizzata per pre-raffreddare l'aria in entrata dall'esterno.

Il recupero dell'energia dispersa implica la riduzione del fabbisogno termico dei locali dell'edificio, con conseguente diminuzione delle emissioni nocive e sensibili risparmi a lungo termine sull'energia consumata e sui costi dell'impianto.

Comando a filo incluso.

Struttura (SAF 800E7)

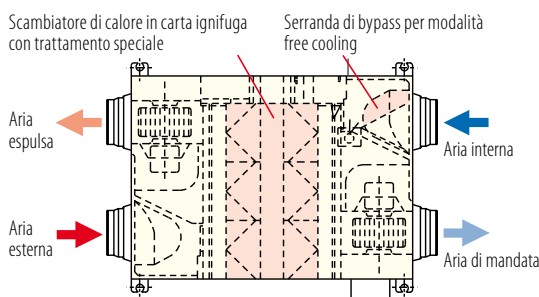

Principio di funzionamento in modalità ricambio d'aria free cooling

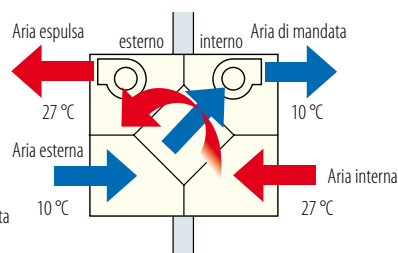

Principio di funzionamento a recupero di calore

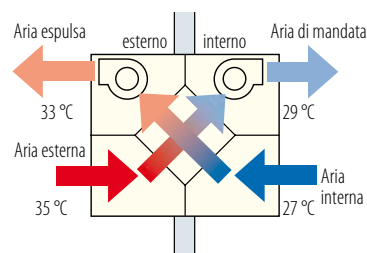

Attenzione: è solo un principio di funzionamento, non rispetta la reale posizione degli ingressi dell'aria. Per la corretta posizione fare riferimento al disegno a sinistra.

Modello			SAF 150E7	SAF 250E7	SAF 350E7	SAF 500E7	SAF 800E7	SAF 1000E7
Tipo			Recuperatore di calore Entalpico					
Controllo (in dotazione)			Filocomando					
Efficienza di scambio Entalpico ¹	Raffrescamento	%	63	63	66	62	65	65
	Riscaldamento	%	70	70	69	67	71	71
Efficienza di scambio Termico			75	75	75	75	75	75
Dati elettrici			1-220~240-50					
Alimentazione elettrica	Ph-V-Hz							
Potenza assorbita	W		92~107	108~123	178~185	204~225	360~378	416~432
Corrente nominale assorbita	A		0,42~0,45	0,49~0,51	0,77~0,81	0,93~0,94	1,58~1,64	1,80~1,89
Specifiche prodotto								
Dimensioni esterne	LxPxH	mm	970x467x270	882x599x270	1050x804x317	1090x904x317	1322x884x388	1322x1134x388
Peso netto	Kg		25	29	49	57	71	83
Livello pressione sonora	Max	dB(A)	29	31,5	33	37,5	37,5	38,5
Volume aria trattata	m ³ /h		150	250	350	500	800	1000
Prevalenza del ventilatore	Max	Pa	80	105	140	120	140	105
Flangia per canalizzazione	mm		ø98	ø144	ø144	ø194	ø242	ø242
Campo di applicazione	Max UR 85%	°C	-10~40					
Consumo specifico di energia ²	SEC	kWh/m ² a	-28,6	-	-	-	-	-
Classe SEC ²			B	-	-	-	-	-

1 Valori relativi alla massima velocità di 3 livelli impostabili da filocomando. 2 Dato obbligatorio solo per unità di ventilazione residenziali (RVU).

Normative di riferimento:

Direttiva Ecodesign EU 1253/2014 per Unità di ventilazione non residenziale (NRVU) e ventilazione residenziale (RVU).

Etichettatura Energetica EU 1254/2014 Unità di ventilazione residenziale (RVU).

UNITÀ MODULARE DI POST-TRATTAMENTO

SAF DX250E6
SAF DX350E6
SAF DX500E6
SAF DX800E6
SAF DX1000E6

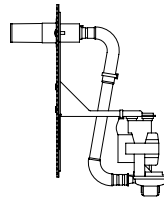

DXA-DU-E: kit scarico condensa fino a 60 cm (opzionale)

La soluzione semplice e flessibile per l'incremento del comfort negli edifici ad alte prestazioni energetiche

L'unità SAF DX, disponibile in 5 taglie di potenza, è un dispositivo destinato ad incrementare la capacità di comfort dei sistemi KXZ posizionati in edifici dall'elevato profilo qualitativo dal punto di vista energetico.

Estremamente flessibile in quanto indipendente dal recuperatore, è in grado di ottimizzare la temperatura di ingresso dell'aria primaria pretrattata da recuperatori SAF o da recuperatori simili presenti nell'edificio. Il ridottissimo ingombro e il montaggio separato dall'unità ventilante, risolvono molteplici difficoltà installative; la mancanza di parti in movimento amplia ulteriormente la possibilità di collocazione e riduce al minimo la rumorosità.

L'unità di post-trattamento SAF DX non è sostitutiva di una unità interna.

- Combinabile con tutte le unità interne ed esterne della gamma KXZ*.
- Collegabile alla rete Superlink e a tutti i comandi centralizzati disponibili.
- Possibile l'utilizzo di tutti i comandi locali della serie KXZ (per una perfetta e semplice integrazione nell'impianto).
- Disponibile come opzione la pompa di scarico condensa.
- Consente il controllo alternativo della temperatura di aspirazione o della temperatura di mandata**.

Nota

In caso di applicazione di SAF DX l'indice di carico disponibile per l'unità esterna si riduce al 100% della capacità nominale.

Le opzioni disponibili cambiano a seconda delle configurazioni.

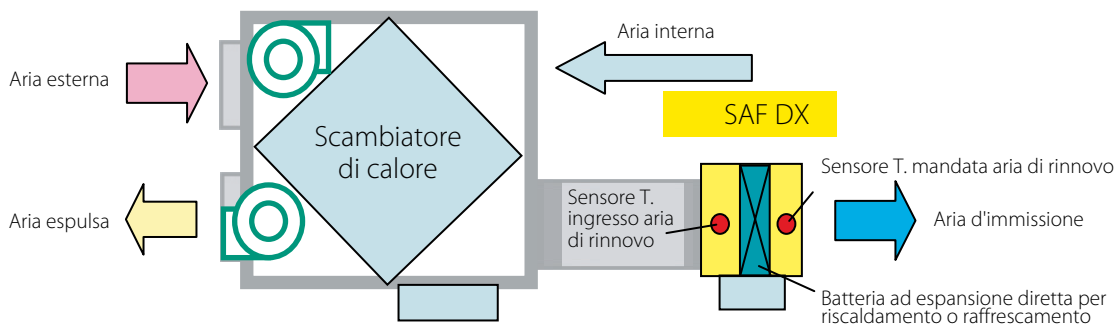

Modello unità		SAF DX250E6	SAF DX350E6	SAF DX500E6	SAF DX800E6	SAF DX1000E6
Capacità nominale Raff.*	kW	2,00	2,80	3,60	5,60	6,30
Capacità nominale Risc.**	kW	1,80	2,20	2,80	4,50	5,60
Alimentazione		220-240V ~ 50Hz				
Potenza assorbita Raff.	W	7,20				
Potenza assorbita Risc.	W	7,20				
Corrente nominale Raff.	A	0,05				
Corrente nominale Risc.	A	0,05				
Dimensioni esterne (H x L x P)	mm	315 x 452 x 422		315 x 537 x 422	315 x 682 x 422	315 x 822 x 422
Peso netto	kg	12,3		13,6	16,1	18,4
Portata d'aria (standard)	m ³ /h	250	350	500	800	1000
Pressione statica	Pa	38		66		
Dispositivi di controllo		Filocomando RC-E5 opzionale; RCH-E3 opzionale; RCN-KIT4-E2 opzionale				
Diametro tubazioni frigorifere	mm (in)	Lato liquido: ø 6,35 (1/4")		Lato liquido: ø 6,35 (1/4")		Lato liquido: ø 9,52 (3/8")
		Lato gas: ø 9,52 (3/8")		Lato gas: ø 12,7 (1/2")		Lato gas: ø 15,88 (5/8")

Modalità	Temperatura aria ingresso/ventilazione		Temperatura esterna		Standard
	BS	BU	BS	BU	
Raffrescamento*	27° C	19° C	35° C	24° C	ISO- T1
Riscaldamento**	20° C		7° C	6° C	

* Valori misurati alle condizioni indicate in tabella.

** Test conforme allo standard ISO-T1.

SISTEMA DI CONTROLLO PER UTA EEV-KIT

EEV-KIT è un kit di controllo per qualunque tipo di UTA e/o fancoil con batteria ad espansione diretta, reperibile sul mercato, che permette il collegamento con le U.E. del KXZ.

EEV-KIT è composto da un sistema di controllo elettronico e da una valvola di espansione elettronica per il controllo del flusso del refrigerante.

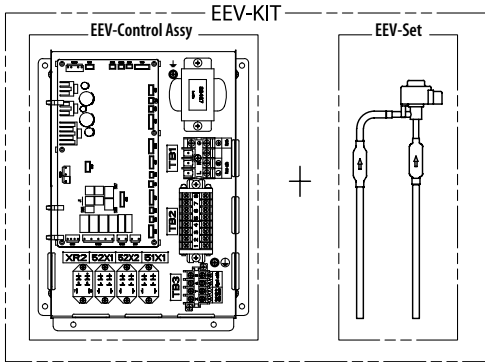

* Reperibile sul mercato da produttori diversi

APPLICAZIONI

Tipo di impianto	EEV-KIT		
	EEVKIT6-E-M	EEVKIT6-E-C	
Singolo	-	1 o più box in parallelo*	
Multiplo	1 box (Master)	Più box (Slave)	
Modello	EEV6-71-E	EEV6-160-E	EEV6-280-E
Taglia (kW)	2,20~7,10	9,00~16,00	22,40~28,00

* Collegabile a un unico impianto frigorifero. Nel caso gli impianti frigoriferi siano più di uno assicurarsi di usare EEV-KIT control ASSY per impianti multipli.

CONFIGURAZIONE DI SISTEMA

- Nel caso di un sistema frigorifero singolo bisogna usare un controllo EEVKIT6-E-C per ogni valvola di espansione fino ad un massimo di 32.
- Nel caso di un sistema frigorifero multiplo bisogna usare un controllo master EEVKIT6-E-M + n. controlli EEVKIT6-E-C fino a un massimo di 32.
- Il controllo EEVKIT6-E-C è di uso comune per gli impianti singoli e multipli.

SISTEMA FRIGORIFERO SINGOLO

S'intende un sistema composto da più unità esterne con un unico circuito refrigerante (si vedano i due esempi riportati di seguito). Nella figura di sinistra il sistema A utilizza un solo EEV-KIT. Nella figura di destra il sistema B utilizza più di un EEV-KIT.

SISTEMA A

Questo impianto ha solo un EEV-KIT installato su una batteria interna composta da un unico scambiatore. Questo tipo di impianto può essere applicato a batterie interne con potenza massima di 10HP (28 kW).

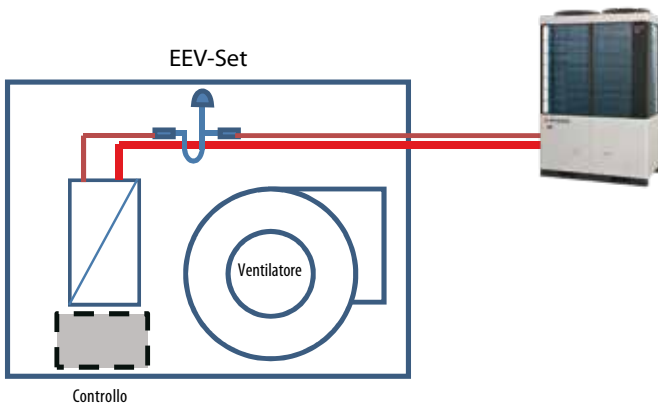

SISTEMA B

È un impianto che ha più di un EEV-KIT installato in una batteria interna composta da più scambiatori in un unico circuito refrigerante. Questo impianto può raggiungere una potenza massima di 60HP (KXZ2).

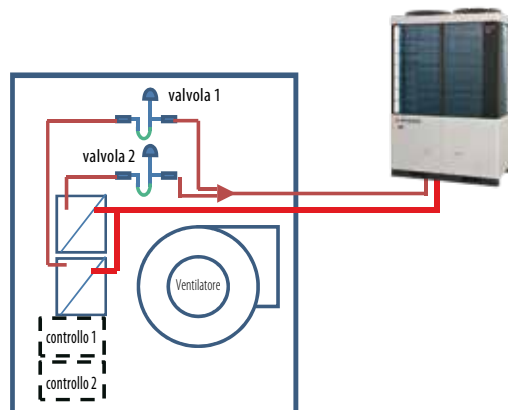

SISTEMA FRIGORIFERO MULTIPLIO

SISTEMA DI CONTROLLO PER UTA EEV-KIT

Questo impianto è composto da un'unità di trattamento aria con le seguenti caratteristiche:

1. più circuiti frigoriferi (multipli);
2. presenza di un sistema di controllo Master che controlla l'intero impianto.

VANTAGGI

- Possibilità di ampliare l'impianto rispetto al sistema singolo fino ad una potenza di 896 kW (unità interna: composta da 32 circuiti per 28 kW).
- Possibilità di comando remoto attraverso un connettore dedicato.
- Possibilità di controllo a gradini.

PARTI DA AGGIUNGERE AL SISTEMA FRIGORIFERO SINGOLO

- Un sistema di controllo Master.
- Il sistema di controllo Slave e la valvola di espansione sono gli stessi che vengono utilizzati.

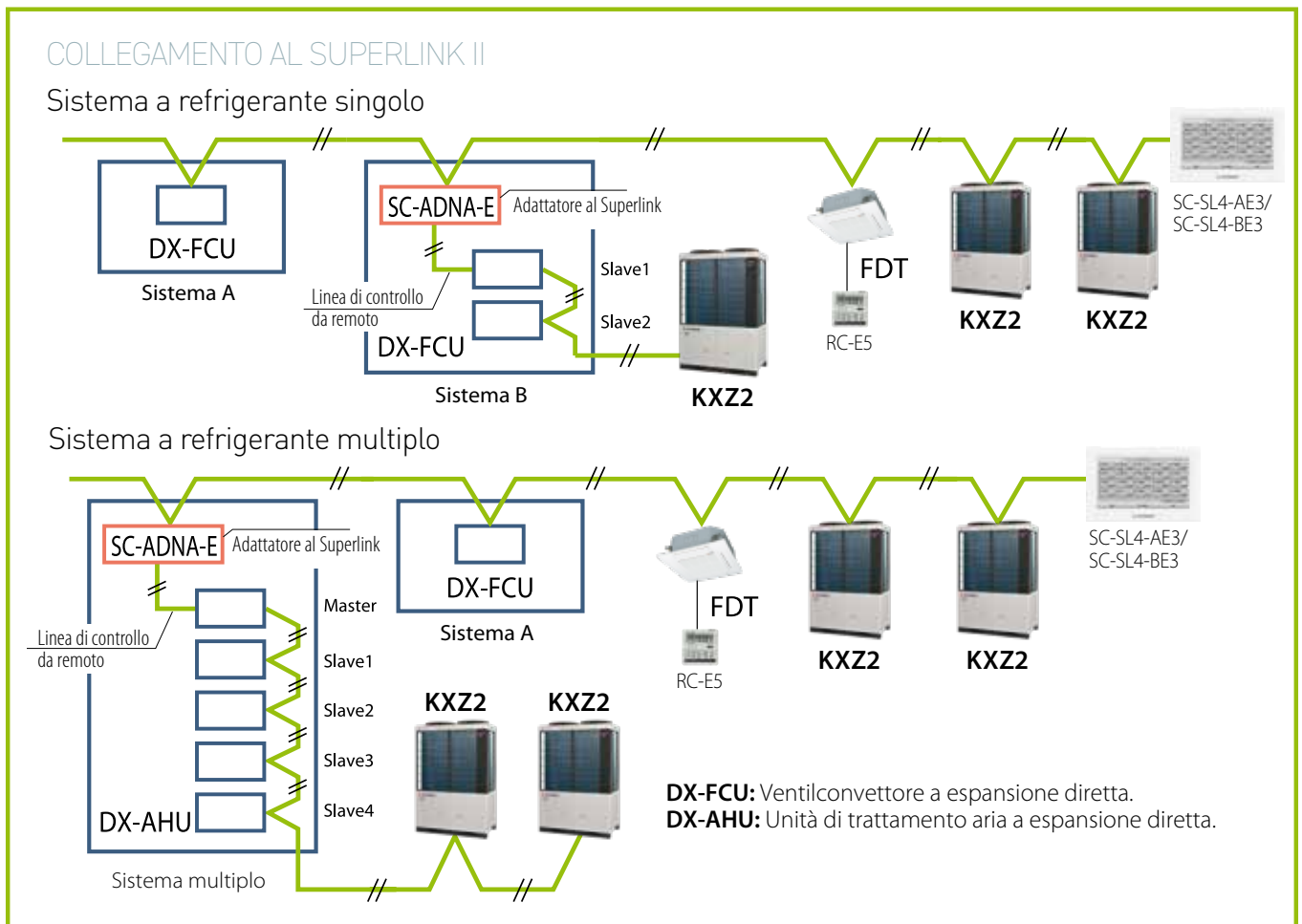
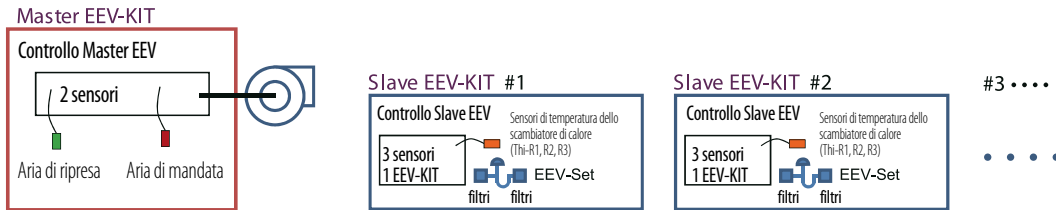
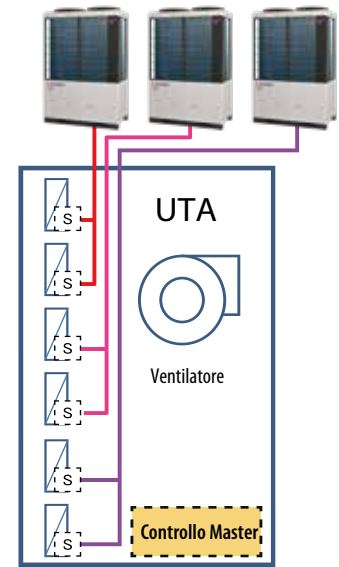

CONTROLLI

CONTROLLI



174	TELECOMANDI DI SERIE
175	CONTROLLI INDIVIDUALI OPZIONALI
178	KIT OPZIONALI PER TELECOMANDO
180	WI-FI
182	CONTROLLI CENTRALIZZATI
183	DISPOSITIVI DI CONTROLLO
184	SUPERLINK II
186	M-ACCESS
188	INTESIS - INTERFACCE BMS

TELECOMANDI

SRK ZTX/ZSX/ZS/ZR
SRF ZS/ZSX
SRR ZS

FUNZIONI

- ON/OFF.
- Modalità operative: auto, raffrescamento, riscaldamento, deumidificazione e ventilazione.
- Velocità di ventilazione.
- Funzione HIGH POWER.
- Funzione ECO.
- Funzione SILENT (non disponibile per modelli SRR).
- Distribuzione dell'aria con oscillazione verticale (non disponibile per modelli SRR).
- Distribuzione dell'aria con oscillazione orizzontale (non disponibile per modelli SRR e SRF).
- Funzione 3D AUTO (non disponibile per modelli SRR e SRF).
- Funzione NIGHT SETBACK.
- Timer ON/OFF giornaliero.
- Timer settimanale.
- SLEEP.
- Funzione ALLERGEN CLEAR (non disponibile per modelli SRR).
- Blocco tasti.
- Reset impostazioni (ACL).
- Impostazione orologio (TIME SETUP).
- Pulsante MENU (disponibile solo per modelli serie ZSX e ZS).

SRK ZTL



FUNZIONI

- ON/OFF.
- Modalità operative: auto, raffrescamento, riscaldamento, deumidificazione e ventilazione.
- Velocità di ventilazione.
- Distribuzione dell'aria con oscillazione verticale.
- Distribuzione dell'aria con oscillazione orizzontale.
- Funzione 3D AUTO.
- Funzione HIGH POWER.
- Funzione ECO.
- Funzione SILENT.
- Funzione FUZZY AUTO.
- Funzione ALLERGEN CLEAR.
- Self Clean operation.
- Funzione NIGHT SETBACK.
- Timer ON/OFF giornaliero.
- Child Lock.
- Regolazione luminosità LED.

DETTAGLIO DELLE FUNZIONI DEI CONTROLLI

- **HIGH POWER:** l'unità funziona ad altissima velocità per raggiungere rapidamente la temperatura in raffrescamento o riscaldamento impostata.
- **ECO:** la temperatura impostata verrà automaticamente adeguata per evitare un eccessivo raffrescamento o riscaldamento.
- **SILENT:** riduzione della velocità del ventilatore esterno e del compressore.
- **3D AUTO:** oscillazione automatica delle alette (verticali e/o orizzontali) in base alla temperatura ambiente e alla temperatura impostata.
- **NIGHT SETBACK:** evita che la temperatura in ambiente possa scendere al di sotto di 10° C.
- **SLEEP:** funzione attenuazione notturna.
- **ALLERGEN CLEAR:** attivazione filtro antiallergenico.
- **MENU:** pulsante per regolare la luminosità degli indicatori sull'unità interna, per selezionare la funzione AUTO OFF, la funzione CLEAN e la funzione PRESET.
- **AUTO OFF:** se dopo 1 ora (impostabile da 1 a 2 ore da controllo remoto) l'ambiente continua a essere privo di persone, il climatizzatore arresta il funzionamento e passa alla modalità "stand-by".
- **CLEAN:** tale funzione identifica il programma di sanificazione automatica da muffe e può essere eseguita al termine del ciclo di funzionamento della macchina.
- **PRESET:** attivazione della modalità operativa in riscaldamento o raffrescamento pre-impostata.

CONTROLLI DI SERIE

TELECOMANDI

SRK/ SKM ZSP



FUNZIONI

- ON/OFF.
- Modalità operative: auto, raffreddamento, riscaldamento, deumidificazione e ventilazione.
- Velocità di ventilazione.
- Funzione HIGH POWER.
- Funzione ECO.
- Distribuzione dell'aria con oscillazione verticale.
- Timer ON/OFF giornaliero.
- SLEEP.
- Funzione CLEAN.
- Reset impostazioni (ACL).
- Impostazione orologio.

CONTROLLI OPZIONALI

CONTROLLI INDIVIDUALI

COMANDO A FILO CON DISPLAY LCD RC-E5

Comando a filo con display LCD: di grandi dimensioni e ad alto contrasto, questo display permette un'ottima visualizzazione delle informazioni. Il comando a filo è in grado di controllare fino a 16 unità interne.

Funzioni principali:

- Timer settimanale di serie.
- Sensore di temperatura integrato.
- Campi settabili della temperatura.
- Funzione salva dati.
- 4 velocità di ventilazione.
- Controllo per la regolazione della pressione statica (per modelli FDU e FDUM).



COMANDO A FILO SEMPLIFICATO RCH-E3

Particolarmente indicato per applicazioni in hotel e piccoli uffici, permette la selezione di 3 differenti modalità di ventilazione.

Il comando a filo semplificato è in grado di controllare fino a 16 unità interne.

Semplice da usare, è dotato di tasti essenziali:

- On/Off.
- Mode.
- Temp. setting.
- Fan speed.
- Sensore di temperatura integrato.



CONTROLLI INDIVIDUALI

COMANDO DI DESIGN MULTILINGUA
RC-ES1

Comando a filo di design con display LCD a colori e tasti a sfioramento: compatto e senza cornici, questo comando è particolarmente indicato per integrarsi in ambienti quali camere d'hotel.

Tramite app per smartphone dedicata, attraverso la quale è possibile collegare al comando fino a 5 device contemporaneamente, è possibile avere accesso completo a tutte le funzioni del comando ed inoltre rende estremamente semplice la configurazione delle unità.

L'utilizzo di quest'app consente infine di ottenere dati riguardanti l'operatività della macchina (consumi elettrici in base alla modalità operativa, segnalazione di errori, ecc.).

Il comando a filo è in grado di controllare fino a 16 unità interne.

Semplice da usare, il comando è dotato delle seguenti funzioni principali:

- on/off;
- modalità operative: riscaldamento, raffrescamento, ventilazione, deumidificazione e automatica;
- velocità di ventilazione;
- funzione High power;
- timer;
- orientamento flusso d'aria;
- sensore di temperatura integrato.



CONTROLLI OPZIONALI

CONTROLLI INDIVIDUALI

COMANDO TOUCH SCREEN MULTILINGUA RC-EX3A

- Comando a filo touch screen con display LCD.
- Grandi dimensioni: 3,8" con retroilluminazione. Interfaccia semplice, dotata di soli 3 pulsanti. Tutte le impostazioni sono settabili dal pannello touch screen.
- Possibilità di selezionare fino a 9 lingue.



FUNZIONI DI RISPARMIO ENERGETICO

- Timer di spegnimento.
- Attenuazione della potenza massima.
- Ripristino dell'ultima temperatura impostata.
- Timer settimanale.
- Impostazione On/Off timer per ora.
- Impostazione On/Off timer da orologio.

FUNZIONI CHE GARANTISCONO IL COMFORT

- Controllo individuale delle alette di mandata dell'aria.
- Silent mode.
- Funzione di mantenimento della temperatura.
- Ripristino dell'ultima temperatura impostata.
- Impostazione di incremento della temperatura di 0,5° C.

SERVIZI

- Visualizzazione dei codici di errore.
- Segnale di pulizia filtri.
- Data della successiva visualizzazione.
- Display azienda Contatto.
- Connessione USB (mini-B).

VANTAGGI

- Impostazione del contrasto del display LCD.
- Retroilluminazione.
- Icona filtro.
- Controllo sonoro.
- Modalità silenziosa dell'unità esterna.
- Impostazione dell'orario estivo.
- Modalità "Fuori casa".
- Visualizzazione della temperatura interna ed esterna.
- Display di standby del riscaldamento.
- Display operativo di sbrinamento.
- Modalità: auto, raffreddamento, riscaldamento.
- Display °C / °F.
- Impostazioni amministratore.
- Impostazione nome della sala.
- Controllo pannello anti-draft (solo per modelli FDT e FDTC).

Controllo RC-EX3A tramite software

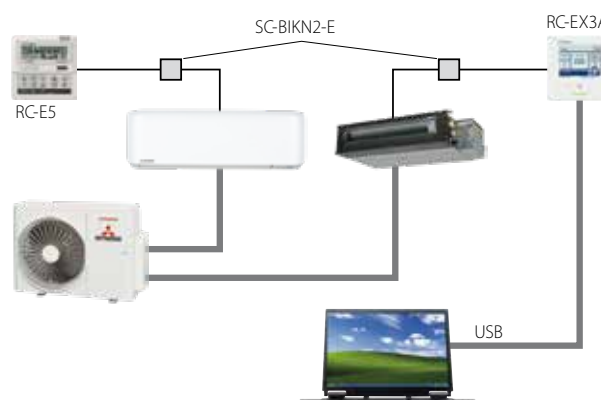

È possibile controllare il comando RC-EX3A da PC attraverso un software dedicato.

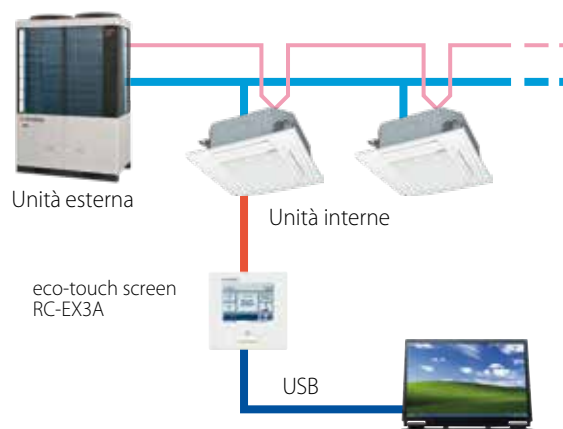

È possibile controllare il comando RC-EX3A da PC attraverso un software dedicato.

CONTROLLI OPZIONALI

KIT PER TELECOMANDO

RCN-KIT4-E2

FDUM, FDU, FDTQ,
FDQS, FDUT, FDUH,
FDFL, FDFU, FDF,
FDU-F, SAF-DX



RCN-TW-E2

FDTW



RCN-T-5BW-E2 RCN-TC-5AW-E3

FDT, FDTC



RCN-T-5BB-E2

FDT



RCN-TS-E2

FDTs



RCN-K-E2

FDK



RCN-K71-E2

FDK71KXZE1



RCN-E-E3

FDE



RCN-FW-E2

FDFW

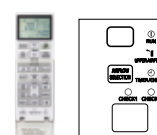

DISPOSITIVI DI CONTROLLO CON SUPERLINK II

	Tipo	Modello	nr. U.I. collegabili	
Controlli individuali	Filocomando	RC-EX3A; RC-EXZ3A; RC-E5; RCH-E3	16	
	Raggi infrarossi	RCN-KIT4-E2; RCN-T-5BB-E2; RCN-T-5BW-E2; RCN-TC-5AW-E3; RCN-TW-E2; RCN-TS-E2; RCN-K-E2; RCN-K71-E2; RCN-E-E3; RCN-FW-E2	16	
Pannello di controllo centralizzato	Tastiera	SC-SL1N-E	16	
		SC-SL2NA-E	64	
	Interfaccia PC Windows	Touch screen	SC-SL4-AE3	128
			SC-SL4-BE3	128
	Interfaccia PC Windows Interfaccia BMS	WEBnet BACnet	SC-WBGW256	256 (128x2)
Interfaccia BMS	Lonworks	SC-LGWNB	96 (48x2)	

KIT PER TELECOMANDO

SCHEDA D'INTERFACCIA SC-ADNA-E

Questa scheda di interfaccia permette di collegare le unità interne alla rete Superlink II, consentendo così la loro gestione tramite dispositivo SC-SL2N-E e altri centralizzatori.

Funzioni:

- trasmissione delle informazioni del bus dati Superlink II con indirizzamento delle unità interne collegate;
- possibilità di bloccare le regolazioni delle singole unità interne da centralizzatore (remote);
- trasmissione del segnale di eventuali anomalie delle unità interne collegate ai dispositivi Superlink II, con visualizzazione del codice di errore.



COLLEGAMENTO SUPERLINK II

Modello	Interfaccia	Controlli
SRK ZSX SRK ZS SRK ZTL SRK ZR SRF ZS, ZSX, ZMX SRR ZS, ZM	SC-BIKN2-E SC-ADNA-E	RC-E5 RC-EX3A
FDTC VH1, VH, VF FDT VH FDUM VH FDU VH FDE VH FDF VH	SC-ADNA-E	

KIT OPZIONALE SC-BIKN2-E

Questa scheda di interfaccia permette di creare la rete a 2 fili X, Y sulle unità, (SRK, SRR, SRF), consentendone la gestione con filocomando RC-E5 o RC-EX3A. Inoltre, utilizzando la scheda SC-ADNA-E connessa direttamente alla scheda SC-BIKN2-E, si ha la possibilità di collegare l'unità alla rete Superlink II e di centralizzare la gestione delle unità (SRK, SRR, SRF) tramite controlli remoti per tutte le funzioni. La scheda d'interfaccia è contenuta in una scatola a fissaggio a parete di dimensioni 120x135x29 mm. La scheda è inoltre dotata di un connettore CnT, che consente alle unità (SRK, SRR, SRF) di scambiare gli input/output digitali con un sistema esterno di controllo.

COLLEGAMENTO FILOCOMANDO

Modello	Interfaccia	Controlli
SRK ZSX SRK ZS SRK ZTL SRK ZR SRF ZS, ZSX, ZMX SRR ZS, ZM	SC-BIKN2-E	RC-E5 RC-EX3A
FDTC VH1, VH, VF FDT VH FDUM VH FDU VH FDE VH FDF VH	non richiesto	



CONTROLLO WI-FI

SISTEMA DI CONTROLLO WI-FI PER UNITÀ SRK, SRR, SRF

Tramite app Smart M-Air è possibile avere il telecomando del proprio climatizzatore sempre con sé, comodamente sul proprio smartphone e/o tablet.

Il comando Wi-Fi consente di impostare, anche lontano da casa, il clima ideale nella propria abitazione generando così il giusto comfort al proprio rientro.

ESEMPIO DI SCHERMATA



Disponibile per
smartphone e
tablet iOS



Disponibile per
smartphone e
tablet Android



PRINCIPALI FUNZIONI DELL'APP

- Accensione e spegnimento.
- Regolazione della temperatura impostata.
- Selezione della modalità di funzionamento.
- Velocità del ventilatore.
- Controllo delle alette.
- Controllo temperatura ambiente.
- Multilingua.
- Timer settimanale con 6 impostazioni giornaliere.
- Timer annuale con impostazioni di giorni specifici.
- Funzione di avviso alta/bassa temperatura ambiente, si possono impostare dei limiti di temperatura per essere informati quando vengono superati all'interno della camera dove il clima è presente.
- Funzione di controllo temperatura alta e bassa, con questa funzione automaticamente il sistema riattiva il funzionamento superati i limiti impostati di temperatura.
- Blocco di funzionamento in solo raffreddamento.
- Funzione di controllo consumi in kW/h con grafico mensile e quantificazione economica dei consumi in euro.
- Rilevazione e descrizione degli errori.
- Auto aggiornamenti App.



Disponibile su
termal-shop.it





CONTROLLO WI-FI

INWFIUNI001I000 Interfaccia Wi-Fi Universale per tutti i modelli di unità interne

INWFMHI001R100 Interfaccia Wi-Fi per unità interne Light Commercial, PAC e VRF (escluso modelli SRK)

CONTROLLO DELLA CLIMATIZZAZIONE DI CASA, ANCHE FUORI CASA.

Termal presenta il nuovo modulo Wi-Fi Intesis AC Cloud che permette di accedere al controllo remoto del climatizzatore tramite un'App scaricabile su smartphone.

Grazie alla App Intesis AC Cloud è possibile gestire i principali parametri di funzionamento dalla propria abitazione con una semplice connessione Wi-Fi domestica, oppure fuori casa, con una semplice connessione a Internet.

La App Intesis AC Cloud consente di controllare singolarmente e in modo univoco diverse unità interne regolando, di fatto, la climatizzazione di più ambienti.

ESEMPIO DI SCHERMATA E SCHEMA DI COLLEGAMENTO



Disponibile per
smartphone e
tablet iOS



Disponibile per
smartphone e
tablet Android



PRINCIPALI FUNZIONI DELL'APP

- Accensione e spegnimento.
- Regolazione della temperatura impostata.
- Selezione della modalità di funzionamento.
- Velocità del ventilatore.
- Controllo delle alette.
- Controllo temperatura ambiente.
- Timer.
- 26 differenti lingue.
- Impostazione modalità anti-frost per overheat.
- Rilevazione e descrizione degli errori.
- Auto aggiornamenti App.
- Pulizia filtro.
- Calendario.
- 3 dispositivi mobili possono controllare una singola unità.
- Rilevatore di presenza in ambiente.
- Funzione Energy Saving.

COMPATIBILI CON SISTEMI A COMANDO VOCALE, DI TERZE PARTI



Disponibile su
termal-shop.it



CONTROLLI OPZIONALI

CONTROLLI CENTRALIZZATI

PANNELLO DI CONTROLLO CENTRALIZZATO SC-SL4-AE3/BE3

MHI ha introdotto il nuovo Controllo Centralizzato SC-SL4-AE3/BE3, con display LCD da 9" interattivo (Full Color Touch).

Il pannello offre funzionalità di monitoraggio, programmazione e manutenzione.

Può controllare fino a 128 unità interne.

È possibile collegarsi con un PC o con un tablet attraverso un'interfaccia WEB di Internet Explorer (IPad, Windows).



TUTTE LE FUNZIONI DELLA NUOVA VERSIONE

Le unità interne possono essere programmate, monitorate e interrogate individualmente, a gruppi, e a blocchi di gruppi con le seguenti funzioni:

Controllo	Monitoraggio	Programmazione	Amministrazione/Servizio
Accensione/spengimento	Stato di funzionamento	Programmazione annuale	Definizione dei blocchi
Modalità cool/heat/fan/dry/Auto	Modalità	Programmazione giornaliera	Definizione dei gruppi
Impostazione T°	Impostazioni Temperatura	Programmazione giornate speciali	Definizione Unità
Operazioni ammesse/proibite	Temperatura ambiente	Programmazione stagionale	Impostazione Data e Ora
Velocità di ventilazione	Operazioni ammesse/proibite		Cronologia allarmi
Direzione dell'aria	Velocità di ventilazione		Periodo di calcolo dei Consumi
Reset segnale Filtro	Direzione dell'aria		Tempo di funzionamento cumulativo
Controllo di richiesta (3 steps)	Segnale Filtro		Consumo di energia
Stop di emergenza	Manutenzioni		
	Controllo di richiesta		

FUNZIONE DI CALCOLO DEI CONSUMI ELETTRICI (SOLO SC-SL4-BE3)

SC-SL4-BE3 permette di determinare il consumo elettrico in kWh per ogni unità interna collegata alla rete Superlink, utilizzando i dati scaricati tramite chiavetta USB.

	SC-SL4-BE3
Metodo di esportazione dei dati	USB
Software di calcolo	Incluso
Numero ingressi per rilevatore impulsi (wattmetro)	8
Unità connettabili (MAX)	128 (Superlink II)

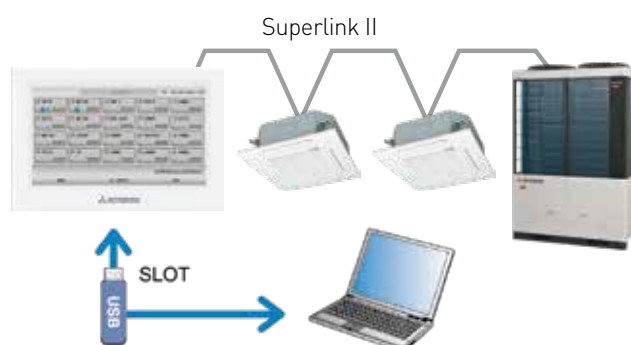

Modello	SC-SL4-AE3/SC-SL4-BE3	
Temperatura ambiente	°C	0° C ~ 40° C
Alimentazione		1 Phase 100~240V 50/60Hz
Consumo	W	18
Dimensioni (H x L x P)	mm	172x250x23(+70)
Peso netto	kg	2,00
Numero di U.I. connettabili	n°	128 (Superlink II) / 144 (Supelink I)
Pannello LCD touch		LCD colori, 9"
Ingressi Superlink		1 (Superlink II) / 3 (Superlink I)

CONTROLLI OPZIONALI

CONTROLLI CENTRALIZZATI

PANNELLO DI CONTROLLO CENTRALIZZATO SC-SL2NA-E

Il pannello SC-SL2NA-E è collegato al sistema Superlink II tramite un cavo a 2 fili non polarizzati; permette di avviare/spengere e monitorare contemporaneamente fino a 16 gruppi per un totale di 64 unità. Inoltre, monitora e controlla per ciascuna unità, gruppi di unità o per tutta la rete, le seguenti funzioni: settaggio temperatura, posizione delle alette, errori di funzionamento. È possibile visualizzare sul display LCD il numero di unità in funzionamento, nonché quelle che richiedono un intervento di assistenza. Il timer facilita i cicli di accensione e spegnimento. Il pannello può essere collegato in qualunque punto della rete Superlink II, sia ad unità interne, sia ad unità esterne, riducendo la lunghezza del cablaggio utilizzato per i collegamenti.

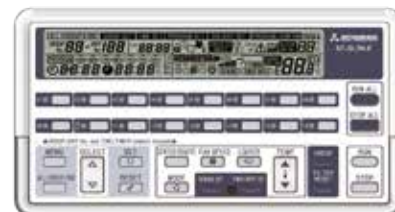

PANNELLO DI CONTROLLO CENTRALIZZATO SC-SL1N-E

Il pannello SC-SL1N-E è collegato al sistema Superlink II tramite un cavo a 2 fili non polarizzati; permette di avviare/spengere e monitorare contemporaneamente fino a 16 unità interne. È possibile visualizzare il numero di unità in funzionamento, nonché quelle che richiedono un intervento di assistenza, tramite gli appositi LED. Nell'ambito di un sistema Superlink II possono coesistere sino a 12 pannelli SC-SL1N-E, per un totale di 128 unità interne controllate.



DISPOSITIVI PER IL CONTROLLO DEL NETWORK SUPERLINK II

LONWORKS GATEWAY SC-LGWNB

Questa piattaforma permette di collegare e controllare centralmente le unità interne, convertendo i dati di comunicazione di LonWorks in dati di comunicazione Superlink II. Permette di controllare sino a 96 unità, il numero più elevato tra i sistemi LON presenti sul mercato.



WEB GATEWAY + BACNET GATEWAY SC-WBGW256

Questa piattaforma rende possibile un semplice sistema di monitoraggio per piccole e medie installazioni: include funzioni di contabilizzazione e permette di controllare fino a 256 unità interne (96 gruppi - 128 unità interne per 2 reti Superlink II).

Sicurezza e facilità: tutto quello che serve è Internet Explorer, senza l'ausilio di nessun software aggiuntivo. Tramite un filtro sull'indirizzo IP, il sistema permette di selezionare e limitare gli accessi alla piattaforma attraverso 3 diversi livelli di autenticazione account.

Funzione di contabilizzazione integrata.



CONTROLLI

SUPERLINK II

IL SISTEMA AVANZATO DI TRASMISSIONE VELOCE DI DATI

Il Superlink II è in grado di collegare sino a 128 unità interne e 32 unità esterne in rete.

Si tratta di un sistema di controllo centralizzato che risponde a differenti esigenze di gestione di grandi, medi e piccoli edifici. L'implementazione del sistema Superlink II abbate notevolmente i costi di installazione riducendo l'estensione dell'area di cablaggio tramite l'utilizzo di un cavo a 2 fili non polarizzati. Per sintonizzare in maniera perfetta le operazioni di climatizzazione e la loro gestione, Mitsubishi Heavy Industries offre poi un'ampia gamma di comandi e strumenti per un affidabile sistema di controllo. Offrendo un agile accesso alla gestione informatizzata dell'edificio da climatizzare, viene garantito lo standard più elevato presente sul mercato in maniera del tutto economica.

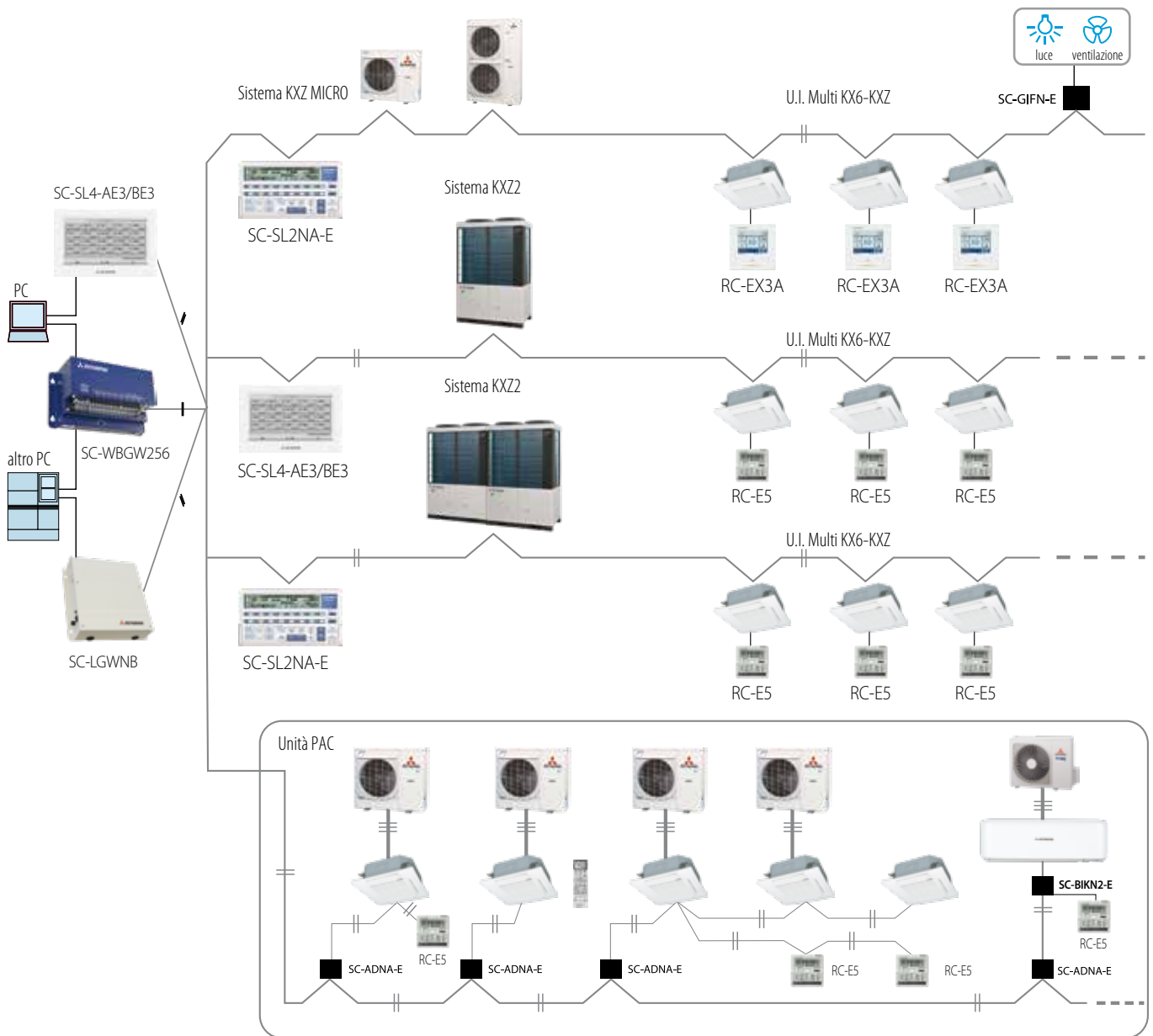

CONTROLLI

SUPERLINK II

KIT OPZIONALE SC-BIKN2-E

Questa scheda di interfaccia permette di creare la rete a 2 fili X, Y, sulle unità (SRK, SRR, SRF), consentendone la gestione con filocomando RC-E5. Inoltre, utilizzando la scheda SC-ADNA-E connessa direttamente alla scheda SC-BIKN2-E, si ha la possibilità di collegare l'unità alla rete Superlink II e di centralizzare la gestione delle unità (SRK, SRR, SRF) tramite controlli remoti per tutte le funzioni. La scheda d'interfaccia è contenuta in una scatola a fissaggio a parete di dimensioni 120x135x29 mm. La scheda è inoltre dotata di un connettore CnT, che consente alle unità (SRK, SRR, SRF) di scambiare gli input/output digitali con un sistema esterno di controllo.

KIT OPZIONALE SC-GIFN-E

La scheda d'interfaccia SC-GIFN-E collegata ai sistemi di controllo centralizzato Mitsubishi SC-SL1N-E, SC-SL2NA-E e SC-SL4-AE3/BE3, permette di controllare l'accensione e lo spegnimento di altre apparecchiature anche non Mitsubishi (combinatore telefonico, sistemi di domotica, e così via).

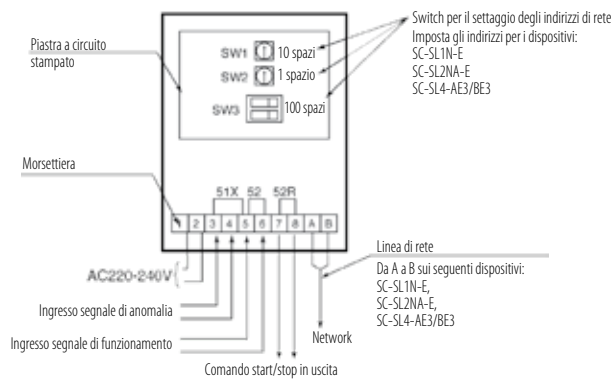

SCHEMA DI UTILIZZO DELLE INTERFACCE DIGITALI

Collegamento Superlink II

Modello	Interfaccia	Controlli
SRK ZSX-S(T) SRK ZS-S(T) SRK ZR-S SRF ZMX-S SRR ZM-S SRR 25~60 ZM-S	SC-BIKN2-E SC-ADNA-E	RC-E5 RC-EX3A Centralizzati
unità FD (no KX)	SC-ADNA-E	Centralizzati

Collegamento filocomando

Modello	Interfaccia	Controlli
SRK ZSX-S(T) SRK ZS-S(T) SRK ZR-S SRF ZMX-S SRR ZM-S	SC-BIKN2-E	RC-EX3A RC-E5

M-ACCESS

RM-CGW-E1

Interfaccia di gestione tramite M-ACCESS: si tratta di un sistema di monitoraggio remoto per i prodotti MHI che adotta apparecchiature Gateway di tipo Cloud e che consente la gestione centralizzata degli impianti di condizionamento da più sedi remote utilizzando l'Internet of Things (IoT).

È possibile monitorare e gestire facilmente lo stato delle unità esterne e interne tramite Internet utilizzando, ad esempio, un PC o un tablet.

Alcune delle funzioni disponibili sono le seguenti:

- monitoraggio in tempo reale delle macchine;
- gestione dei parametri operativi (on/off, modalità, temperatura e velocità del ventilatore);
- consumi elettrici e notifiche di allarme tramite e-mail.

Tutti i prodotti MHI residenziali, commerciali, VRF e Q-ton (con le dovute schede di interfaccia) possono essere collegati a questo nuovo ed innovativo sistema.





INTESIS - INTERFACCE BMS

KNX

Tramite le interfacce INKNXMHI001R000, INKNXUNI001I000 e IN776MHIO0S0000, IN776MHIO0M0000, IN776MHIO0L0000 è possibile integrare le unità Mitsubishi Heavy Industries con una supervisione che utilizza lo standard KNX.



Esempi di integrazione di un'unità commerciale, con controllo individuale



INKNXMHI001R000

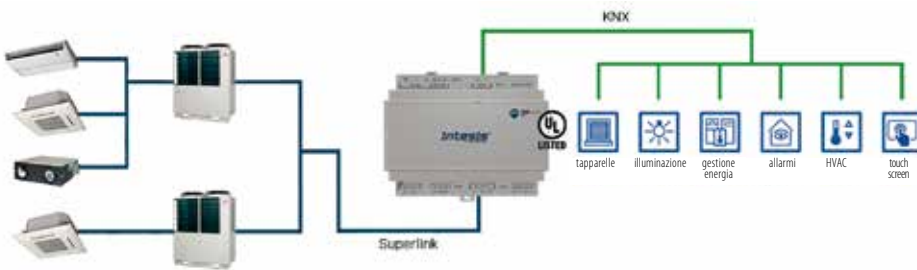

NEW



IN776MHIO0S0000
IN776MHIO0M0000
IN776MHIO0L0000

MODBUS

Tramite le interfacce INBMSMHI001R000, IN485UNI001I000 e IN776MHIO0S0000, IN776MHIO0M0000, IN776MHIO0L0000 è possibile integrare le unità Mitsubishi Heavy Industries con una supervisione che utilizza lo standard Modbus.



Esempi di integrazione di un'unità commerciale, con controllo individuale



INBMSMHI001R000

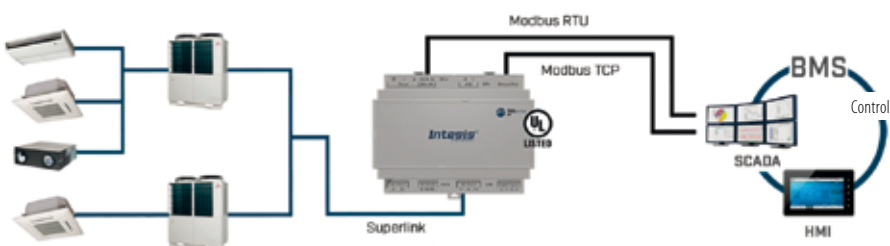

NEW



IN776MHIO0S0000
IN776MHIO0M0000
IN776MHIO0L0000

INTESIS - INTERFACCE BMS

BACNET

Tramite i Gateway BACnet INBACMHI001R000, IN485UNI0011000 e IN776MHIO0S0000, IN776MHIO0M0000, IN776MHIO0L0000 è consentita rispettivamente una comunicazione bidirezionale tra le unità Mitsubishi Heavy Industries Commerciali e VRF e le reti BACnet IP e BACnet MS/TP o solo BACnet MS/TP.



RETE BACNET MS/TP

Esempio di integrazione di un'unità commerciale, con controllo individuale

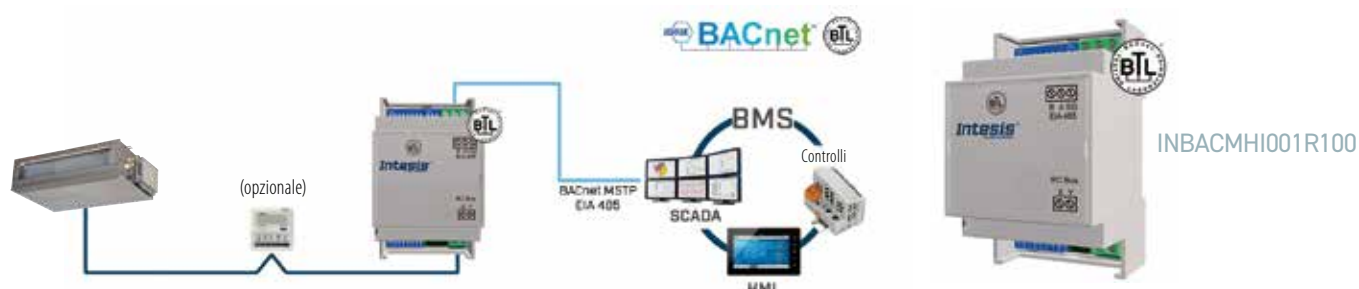

INBACMHI001R100

RETE BACNET MS/TP E BACNET IP

Esempio di integrazione di un'unità commerciale, con controllo individuale

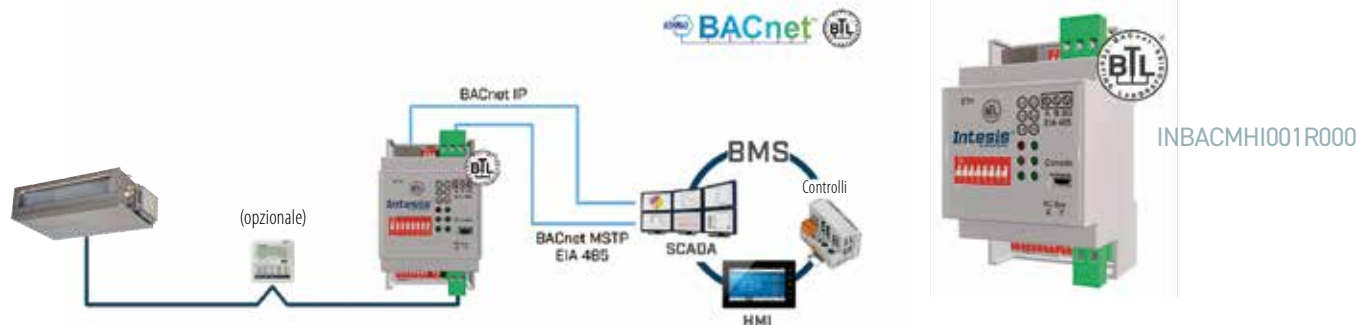

INBACMHI001R000

RETE BACNET MS/TP

Esempio di integrazione di un'unità commerciale, con controllo individuale



NEW



IN776MHIO0S0000
IN776MHIO0M0000
IN776MHIO0L0000

LEGENDA ICONE

RISPARMIO ENERGETICO

FUZZY AUTO OPERATION



L'unità determina automaticamente la modalità operativa e l'impostazione della temperatura in base al calcolo fuzzy, regolando la frequenza dell'inverter.

HUMAN SENSOR



Questo sensore rileva l'attività e il movimento delle persone presenti in ambiente, inibendo il funzionamento dell'unità quando non è necessario.

ECO MODE



La temperatura e l'umidità in ambiente vengono monitorate, utilizzando un sensore che controlla automaticamente l'operazione. In combinazione con il sensore di movimento, il sistema consente una modalità di risparmio energetico assicurando il mantenimento del comfort.

AUTO-OFF



Se, per un certo periodo di tempo, il condizionatore non rileva la presenza di alcuna attività da parte di persone in ambiente, il funzionamento viene automaticamente arrestato.

MODALITÀ ECONOMICA



L'unità realizza un'efficace operazione di risparmio energetico, mantenendo nello stesso tempo il comfort in raffreddamento ed in riscaldamento.

FLUSSO D'ARIA

JET AIR



La tecnologia aeronautica viene utilizzata per la progettazione dei componenti del sistema di flusso d'aria del condizionatore.

3D AUTO



Premendo un unico pulsante, è possibile scegliere la modalità di raffreddamento/riscaldamento ottimale 3D.

SELEZIONE AUTO DEL MOVIMENTO DELLE ALETTE



In qualsiasi modo di funzionamento, l'unità seleziona automaticamente l'angolazione ottimale dell'aletta di diffusione dell'aria.

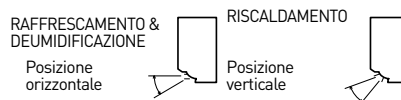

MEMORIA DELLA POSIZIONE DELLE ALETTE



In qualsiasi modo di funzionamento, l'unità seleziona automaticamente l'angolazione ottimale dell'aletta di diffusione dell'aria.

OSCILLAZIONE VERTICALE DELLE ALETTE



L'aletta dell'aria si muove in modo continuativo dall'alto verso il basso e viceversa. L'oscillazione dell'aletta alto/basso può essere fissata nell'angolazione operativa desiderata.

OSCILLAZIONE ORIZZONTALE DELLE ALETTE



Il deflettore dell'aria si muove in modo continuativo da sinistra verso destra e viceversa. L'oscillazione del deflettore destra/sinistra può essere fissata nell'angolazione operativa desiderata.

IMPOSTAZIONE PREVENZIONE CORRENTE D'ARIA



Tale funzione può essere utilizzata tramite il comando remoto sia in modalità raffreddamento che riscaldamento. Ciò consente un flusso d'aria in uscita dall'unità interna omogeneo e accuratamente assistivo.

FILTRI E SANIFICAZIONE

FUNZIONE ALLERGEN CLEAR



Il sistema è dotato di una funzione per l'eliminazione degli allergeni: il filtro cattura gli allergeni, controllando la temperatura e l'umidità.

FUNZIONE SELF CLEAN



Al termine del funzionamento dell'unità, la procedura di pulizia automatica si avvia, proseguendo per 2 ore. La funzione prevede l'asciugatura dell'unità interna, e previene la formazione di muffe.

FILTRO ALLERGEN CLEAR



Il filtro neutralizza il polline e tutti i parassiti che vivono sulla pelle degli animali, eliminando tutti gli allergeni.

FILTRO FOTOCATALITICO



Il filtro mantiene l'aria pulita deodorando le molecole che causano cattivi odori. La capacità deodorante può essere facilmente ripristinata, semplicemente lavando il filtro ed esponendolo alla luce solare.

PANNELLO REMOVIBILE



La manutenzione risulta agevole, poiché il pannello frontale può essere facilmente rimosso per una pulizia e una manutenzione senza difficoltà.

LEGENDA ICONE

COMFORT

DEUMIDIFICAZIONE



L'unità deumidifica l'ambiente mediante un'operazione di raffrescamento intermittente.

FUNZIONE HIGH POWER



L'unità è in grado di funzionare in modalità potenziata "HI POWER" per 15 minuti consecutivi. Questa modalità è utile per raggiungere la temperatura desiderata in tempi brevi.

FUNZIONE SILENT



Il livello sonoro delle unità esterne è inferiore di almeno 3 dB(A) rispetto al livello nominale.

FUNZIONE NIGHT



Durante le stagioni fredde, le temperature possono essere mantenute a un livello confortevole anche quando non sono presenti persone all'interno dell'ambiente. Il condizionatore mantiene la temperatura a 10° C.

FUNZIONE CAMINO



La ventola continua a funzionare quando la temperatura della stanza è costante, l'aria calda accumulata in alto viene tenuta in circolo nella stanza.

TIMER SETTIMANALE



Per ogni giorno della settimana, sono disponibili fino a 4 programmazioni Timer (ON-TIMER/OFF-TIMER). È possibile impostare MAX 28 programmazioni per settimana.

TIMER PROGRAMMABILE 24 ORE



Combinando un Timer di avvio con un Timer di arresto, è possibile registrare due selezioni Timer al giorno. Una volta impostati, i Timer avvieranno e arresteranno fedelmente il sistema all'orario programmato, ripetendo l'operazione tutti i giorni.

TIMER SLEEP



Durante il periodo di impostazione della modalità Sleep, la temperatura in ambiente viene automaticamente controllata, in modo che non si avverta né eccessivamente freddo, né eccessivamente caldo.

TIMER ON/OFF



Il funzionamento dell'Unità si avvierà e si arresterà all'orario impostato.

COMFORT START-UP



Nel funzionamento ON-TIMER, l'unità avvia automaticamente il funzionamento un po' di tempo prima, in modo che l'ambiente possa avvicinarsi alla temperatura ottimale al momento dell'orario impostato per l'avvio.

FUNZIONE PRE-SET



Mediante la semplice pressione di un pulsante, è possibile attivare la modalità operativa pre-impostata.

CHILD LOCK



Funzione di blocco dei pulsanti, per impedire manomissioni e operazioni involontarie. Questa funzione è utile per le famiglie con bambini piccoli.

REGOLAZIONE INTENSITÀ LED



La luminosità del display LED può essere regolata in base alle proprie necessità.

POSIZIONE D'INSTALLAZIONE



Se il condizionatore d'aria viene installato vicino alla parete laterale, è possibile impostare le direzioni del flusso dell'aria sinistra-destra mediante il telecomando.

MODULO WI-FI



Con il dispositivo wireless, puoi controllare il condizionatore d'aria di casa o in viaggio installando Smart M-Air la app sul tuo smartphone o tablet.

ALTRE FUNZIONI

FUNZIONE DEFROST



Questa modalità elimina automaticamente il gelo, riducendo al minimo il funzionamento eccessivo in altre modalità.

FUNZIONE AUTODIAGNOSI



In caso di malfunzionamenti del condizionatore, un microprocessore interno esegue automaticamente un'auto-diagnosi (l'ispezione e la riparazione devono essere effettuati dal Servizio Tecnico Autorizzato).

FUNZIONE AUTORESTART



La funzione di riavvio automatico dopo interruzione di corrente è una funzione che registra le condizioni operative del condizionatore immediatamente prima del blackout, in modo tale che le medesime impostazioni vengono ripristinate al ritorno dell'alimentazione elettrica.

FUNZIONE BACKUP



Sull'unità principale, c'è un pulsante di backup/off, che è utile quando non è possibile usare il telecomando, o perché batterie sono scariche.

TABELLE DI RESA MULTISPLIT R32

TABELLE DI RESA MULTISPLIT R32

SCM 30 ZS-W

RISCALDAMENTO		Efficienza energetica stagionale SCOP	COP	Capacità in riscaldamento (kW)					Assorbimento (W)			Corrente nominale (A)		
				Resa per singolo ambiente (kW)		Resa totale (kW)			Min.	Standard	Max.	220V	230V	240V
				A	B	Min.	Standard	Max.						
1 unità	15	3,92	2,0	-	1,0	2,0	3,2	250	510	940	2,4	2,3	2,2	
	20	3,85	3,0	-	1,0	3,0	4,3	250	780	1260	3,7	3,6	3,4	
	25	3,74	3,4	-	1,0	3,4	4,5	250	910	1310	4,4	4,2	4,0	
2 unità	15 + 15	4,80	5,41	2,00	2,00	1,1	4,0	5,7	250	740	1490	3,5	3,4	3,2
	15 + 20	4,80	5,41	1,71	2,29	1,1	4,0	5,7	250	740	1490	3,5	3,4	3,2
	15 + 25	4,80	5,41	1,50	2,50	1,1	4,0	5,7	250	740	1490	3,5	3,4	3,2
	20 + 20	4,80	5,41	2,00	2,00	1,1	4,0	5,7	250	740	1490	3,5	3,4	3,2
	20 + 25	4,80	5,41	1,78	2,22	1,1	4,0	5,7	250	740	1490	3,5	3,4	3,2
	25 + 25	4,80	5,41	2,00	2,00	1,1	4,0	5,7	250	740	1490	3,5	3,4	3,2

SCOP = Regolamento UE N.206/2012 -- Valore misurato secondo la norma armonizzata EN14825.

COP = Valore misurato secondo la norma armonizzata EN14511.

RAFFRESCAMENTO		Efficienza energetica stagionale SEER	EER	Capacità in raffrescamento (kW)					Assorbimento (W)			Corrente nominale (A)		
				Resa per singolo ambiente (kW)		Resa totale (kW)			Min.	Standard	Max.	220V	230V	240V
				A	B	Min.	Standard	Max.						
1 unità	15	4,29	1,50	-	1,4	1,5	2,2	320	350	710	1,8	1,7	1,6	
	20	3,92	2,00	-	1,4	2,0	2,9	320	510	930	2,6	2,5	2,4	
	25	3,52	2,50	-	1,4	2,5	3,1	320	710	990	3,6	3,5	3,3	
2 unità	15 + 15	8,60	5,77	1,50	1,50	1,6	3,0	4,4	320	520	1280	2,7	2,5	2,4
	15 + 20	8,60	5,77	1,29	1,71	1,6	3,0	4,9	320	520	1520	2,7	2,5	2,4
	15 + 25	8,60	5,77	1,13	1,88	1,6	3,0	5,0	320	520	1600	2,7	2,5	2,4
	20 + 20	8,60	5,77	1,50	1,50	1,6	3,0	5,0	320	520	1600	2,7	2,5	2,4
	20 + 25	8,60	5,77	1,33	1,67	1,6	3,0	5,0	320	520	1600	2,7	2,5	2,4
	25 + 25	8,60	5,77	1,50	1,50	1,6	3,0	5,0	320	520	1600	2,7	2,5	2,4

SEER = Regolamento UE N.206/2012 -- Valore misurato secondo la norma armonizzata EN14825.

EER = Valore misurato secondo la norma armonizzata EN14511.

SCM 40 ZS-W

RISCALDAMENTO		Efficienza energetica stagionale SCOP	COP	Capacità in riscaldamento (kW)					Assorbimento (W)			Corrente nominale (A)		
				Resa per singolo ambiente (kW)		Resa totale (kW)			Min.	Standard	Max.	220V	230V	240V
				A	B	Min.	Standard	Max.						
1 unità	20	4,41	3,0	-	1,0	3,0	4,5	250	680	1140	3,2	3,1	3,0	
	25	4,30	3,4	-	1,0	3,4	4,9	250	790	1270	3,7	3,5	3,4	
	35	3,95	4,5	-	1,0	4,5	5,4	250	1140	1470	5,3	5,1	4,8	
2 unità	20 + 20	4,70	5,42	2,25	2,25	1,2	4,5	6,3	250	830	1480	3,8	3,7	3,5
	20 + 25	4,70	5,42	2,00	2,50	1,2	4,5	6,3	250	830	1480	3,8	3,7	3,5
	20 + 35	4,70	5,42	1,64	2,86	1,2	4,5	6,3	250	830	1480	3,8	3,7	3,5
	25 + 25	4,70	5,42	2,25	2,25	1,2	4,5	6,3	250	830	1480	3,8	3,7	3,5
	25 + 35	4,70	5,42	1,88	2,63	1,2	4,5	6,3	250	830	1480	3,8	3,7	3,5

SCOP = Regolamento UE N.206/2012 -- Valore misurato secondo la norma armonizzata EN14825.

COP = Valore misurato secondo la norma armonizzata EN14511.

RAFFRESCAMENTO		Efficienza energetica stagionale SEER	EER	Capacità in raffrescamento (kW)					Assorbimento (W)			Corrente nominale (A)		
				Resa per singolo ambiente (kW)		Resa totale (kW)			Min.	Standard	Max.	220V	230V	240V
				A	B	Min.	Standard	Max.						
1 unità	20	4,65	2,00	-	1,5	2,0	3,4	340	430	930	2,2	2,1	2,0	
	25	4,17	2,50	-	1,5	2,5	3,8	340	600	1110	3,0	2,9	2,8	
	35	3,50	3,50	-	1,5	3,5	4,5	340	1000	1470	4,7	4,5	4,3	
2 unità	20 + 20	9,10	5,00	2,00	2,00	1,7	4,0	5,9	340	800	2100	3,7	3,5	3,4
	20 + 25	9,10	5,00	1,78	2,22	1,7	4,0	5,9	340	800	2100	3,7	3,5	3,4
	20 + 35	9,10	5,00	1,45	2,55	1,7	4,0	5,9	340	800	2100	3,7	3,5	3,4
	25 + 25	9,10	5,00	2,00	2,00	1,7	4,0	5,9	340	800	2100	3,7	3,5	3,4
	25 + 35	9,10	5,00	1,67	2,33	1,7	4,0	5,9	340	800	2100	3,7	3,5	3,4

SEER = Regolamento UE N.206/2012 -- Valore misurato secondo la norma armonizzata EN14825.

EER = Valore misurato secondo la norma armonizzata EN14511.

TABELLE DI RESA MULTISPLIT R32

SCM 45 ZS-W

RISCALDAMENTO		Efficienza energetica stagionale SCOP	COP	Capacità in riscaldamento (kW)					Assorbimento (W)			Corrente nominale (A)				
				Resa per singolo ambiente (kW)				Resa totale (kW)			Min.	Standard	Max.	220V	230V	240V
				A	B	Min.	Standard	Max.								
1 unità	20		4,41	3,00	-	1,0	3,0	4,5	250	680	1140	3,2	3,1	3,0		
	25		4,30	3,40	-	1,0	3,4	4,9	250	790	1270	3,7	3,5	3,4		
	35		3,95	4,50	-	1,0	4,5	5,4	250	1140	1470	5,3	5,1	4,8		
2 unità	20 + 20		5,42	2,25	2,25	1,2	4,5	6,5	250	830	1480	3,8	3,7	3,5		
	20 + 25	4,70	5,00	2,36	2,94	1,2	5,3	6,5	250	1060	1480	4,9	4,7	4,5		
	20 + 35	4,70	5,00	1,93	3,37	1,2	5,3	6,5	250	1060	1480	4,9	4,7	4,5		
	25 + 25	4,70	5,00	2,65	2,65	1,2	5,3	6,5	250	1060	1480	4,9	4,7	4,5		
	25 + 35	4,70	5,00	2,21	3,09	1,2	5,3	6,5	250	1060	1480	4,9	4,7	4,5		
	35 + 35	4,70	5,00	2,65	2,65	1,2	5,3	6,5	250	1060	1480	4,9	4,7	4,5		

SCOP = Regolamento UE N.206/2012 - - Valore misurato secondo la norma armonizzata EN14825.

COP = Valore misurato secondo la norma armonizzata EN14511.

RAFFRESCAMENTO		Efficienza energetica stagionale SEER	EER	Capacità in raffrescamento (kW)					Assorbimento (W)			Corrente nominale (A)				
				Resa per singolo ambiente (kW)				Resa totale (kW)			Min.	Standard	Max.	220V	230V	240V
				A	B	Min.	Standard	Max.								
1 unità	20		4,65	2,00	-	1,5	2,0	3,4	340	430	930	2,2	2,1	2,0		
	25		4,17	2,50	-	1,5	2,5	3,8	340	600	1110	3,0	2,9	2,8		
	35		3,50	3,50	-	1,5	3,5	4,5	340	1000	1470	4,7	4,5	4,3		
2 unità	20 + 20		4,65	2,00	2,00	1,7	4,0	6,2	340	860	2100	4,0	3,8	3,7		
	20 + 25	9,10	4,69	2,00	2,50	1,7	4,5	6,4	340	960	2300	4,5	4,3	4,1		
	20 + 35	9,10	4,69	1,64	2,86	1,7	4,5	6,4	340	960	2300	4,5	4,3	4,1		
	25 + 25	9,10	4,69	2,25	2,25	1,7	4,5	6,4	340	960	2300	4,5	4,3	4,1		
	25 + 35	9,10	4,69	1,88	2,63	1,7	4,5	6,4	340	960	2300	4,5	4,3	4,1		
	35 + 35	9,10	4,69	2,25	2,25	1,7	4,5	6,4	340	960	2300	4,5	4,3	4,1		

SEER = Regolamento UE N.206/2012 - - Valore misurato secondo la norma armonizzata EN14825.

EER = Valore misurato secondo la norma armonizzata EN14511.

SCM 41 ZS-W

RISCALDAMENTO		Efficienza energetica stagionale SCOP	COP	Capacità in riscaldamento (kW)						Assorbimento (W)			Corrente nominale (A)			
				Resa per singolo ambiente (kW)				Resa totale (kW)			Min.	Standard	Max.	220V	230V	240V
				A	B	C	D	Min.	Standard	Max.						
1 unità	15		3,64	2,00	-	-	-	1,0	2,0	3,2	250	550	990	2,6	2,5	2,4
	20		3,45	3,00	-	-	-	1,0	3,0	4,3	250	870	1330	4,1	3,9	3,8
	25		3,37	3,40	-	-	-	1,0	3,4	4,5	250	1010	1390	4,8	4,6	4,4
	35		3,24	4,50	-	-	-	1,0	4,5	5,0	250	1390	1550	6,6	6,3	6,0
2 unità	15 + 15	4,50	4,86	1,70	1,70	-	-	1,1	3,4	6,6	250	700	1580	3,3	3,2	3,0
	15 + 20	4,50	4,64	1,67	2,23	-	-	1,1	3,9	6,6	250	840	1580	4,0	3,8	3,6
	15 + 25	4,50	4,41	1,69	2,81	-	-	1,1	4,5	6,6	250	1020	1580	4,8	4,6	4,4
	15 + 35	4,50	4,41	1,35	3,15	-	-	1,1	4,5	6,6	250	1020	1580	4,8	4,6	4,4
	20 + 20	4,50	4,41	2,25	2,25	-	-	1,1	4,5	6,6	250	1020	1580	4,8	4,6	4,4
	20 + 25	4,50	4,41	2,00	2,50	-	-	1,1	4,5	6,6	250	1020	1580	4,8	4,6	4,4
	20 + 35	4,50	4,41	1,64	2,86	-	-	1,1	4,5	6,6	250	1020	1580	4,8	4,6	4,4
	25 + 25	4,50	4,41	2,25	2,25	-	-	1,1	4,5	6,6	250	1020	1580	4,8	4,6	4,4
	25 + 35	4,50	4,41	1,88	2,63	-	-	1,1	4,5	6,6	250	1020	1580	4,8	4,6	4,4
35 + 35	4,50	4,41	2,25	2,25	-	-	1,1	4,5	6,6	250	1020	1580	4,8	4,6	4,4	
3 unità	15 + 15 + 15	4,60	5,56	1,50	1,50	1,50	-	1,2	4,5	6,9	250	810	1580	3,8	3,7	3,5
	15 + 15 + 20	4,60	5,56	1,35	1,35	1,80	-	1,2	4,5	6,9	250	810	1580	3,8	3,7	3,5
	15 + 15 + 25	4,60	5,56	1,23	1,23	2,05	-	1,2	4,5	6,9	250	810	1580	3,8	3,7	3,5
	15 + 15 + 35	4,60	5,56	1,04	1,04	2,42	-	1,2	4,5	6,9	250	810	1580	3,8	3,7	3,5
	15 + 20 + 20	4,60	5,56	1,23	1,64	1,64	-	1,2	4,5	6,9	250	810	1580	3,8	3,7	3,5
	15 + 20 + 25	4,60	5,56	1,13	1,50	1,88	-	1,2	4,5	6,9	250	810	1580	3,8	3,7	3,5
	15 + 20 + 35	4,60	5,56	0,96	1,29	2,25	-	1,2	4,5	6,9	250	810	1580	3,8	3,7	3,5
	20 + 20 + 20	4,60	5,56	1,50	1,50	1,50	-	1,2	4,5	6,9	250	810	1580	3,8	3,7	3,5
	20 + 20 + 25	4,60	5,56	1,38	1,38	1,73	-	1,2	4,5	6,9	250	810	1580	3,8	3,7	3,5
	20 + 25 + 25	4,60	5,56	1,29	1,61	1,61	-	1,2	4,5	6,9	250	810	1580	3,8	3,7	3,5

SCOP = Regolamento UE N.206/2012 - - Valore misurato secondo la norma armonizzata EN14825.

COP = Valore misurato secondo la norma armonizzata EN14511.

TABELLE DI RESA MULTISPLIT R32

SCM 41 ZS-W

RAFFRESCAMENTO		Efficienza energetica stagionale SEER	EER	Capacità in raffreddamento (kW)							Assorbimento (W)			Corrente nominale (A)		
				Resa per singolo ambiente (kW)				Resa totale (kW)			Min.	Standard	Max.	220V	230V	240V
				A	B	C	D	Min.	Standard	Max.						
1 unità	15		4,17	1,50	-	-	-	1,4	1,5	2,2	320	360	740	1,7	1,6	1,6
	20		3,77	2,00	-	-	-	1,4	2,0	2,9	320	530	970	2,5	2,4	2,3
	25		3,42	2,50	-	-	-	1,4	2,5	3,1	320	730	1040	3,5	3,3	3,2
	35		3,13	3,50	-	-	-	1,4	3,5	4,0	320	1120	1330	5,4	5,1	4,9
2 unità	15 + 15	8,40	5,45	1,50	1,50	-	-	1,5	3,0	4,9	320	550	1400	2,6	2,5	2,4
	15 + 20	8,40	5,00	1,50	2,00	-	-	1,5	3,5	5,5	320	700	1600	3,3	3,2	3,1
	15 + 25	8,40	4,40	1,50	2,50	-	-	1,5	4,0	5,7	320	910	1650	4,4	4,2	4,0
	15 + 35	8,40	4,40	1,20	2,80	-	-	1,5	4,0	5,7	320	910	1650	4,4	4,2	4,0
	20 + 20	8,40	4,40	2,00	2,00	-	-	1,5	4,0	5,7	320	910	1650	4,4	4,2	4,0
	20 + 25	8,40	4,40	1,78	2,22	-	-	1,5	4,0	5,7	320	910	1650	4,4	4,2	4,0
	20 + 35	8,40	4,40	1,45	2,55	-	-	1,5	4,0	5,7	320	910	1650	4,4	4,2	4,0
	25 + 25	8,40	4,40	2,00	2,00	-	-	1,5	4,0	5,7	320	910	1650	4,4	4,2	4,0
	25 + 35	8,40	4,40	1,67	2,33	-	-	1,5	4,0	5,7	320	910	1650	4,4	4,2	4,0
35 + 35	8,40	4,40	2,00	2,00	-	-	1,5	4,0	5,7	320	910	1650	4,4	4,2	4,0	
3 unità	15 + 15 + 15	9,20	5,56	1,33	1,33	1,33	-	1,6	4,0	6,3	320	720	1650	3,4	3,3	3,2
	15 + 15 + 20	9,20	5,56	1,20	1,20	1,60	-	1,6	4,0	6,3	320	720	1650	3,4	3,3	3,2
	15 + 15 + 25	9,20	5,56	1,09	1,09	1,82	-	1,6	4,0	6,3	320	720	1650	3,4	3,3	3,2
	15 + 15 + 35	9,20	5,56	0,92	0,92	2,15	-	1,6	4,0	6,3	320	720	1650	3,4	3,3	3,2
	15 + 20 + 20	9,20	5,56	1,09	1,45	1,45	-	1,6	4,0	6,3	320	720	1650	3,4	3,3	3,2
	15 + 20 + 25	9,20	5,56	1,00	1,33	1,67	-	1,6	4,0	6,3	320	720	1650	3,4	3,3	3,2
	15 + 20 + 35	9,20	5,56	0,86	1,14	2,00	-	1,6	4,0	6,3	320	720	1650	3,4	3,3	3,2
	20 + 20 + 20	9,20	5,56	1,33	1,33	1,33	-	1,6	4,0	6,3	320	720	1650	3,4	3,3	3,2
	20 + 20 + 25	9,20	5,56	1,23	1,23	1,54	-	1,6	4,0	6,3	320	720	1650	3,4	3,3	3,2
20 + 25 + 25	9,20	5,56	1,14	1,43	1,43	-	1,6	4,0	6,3	320	720	1650	3,4	3,3	3,2	

SEER = Regolamento UE N.206/2012 -- Valore misurato secondo la norma armonizzata EN14825.

EER = Valore misurato secondo la norma armonizzata EN14511.

SCM 50 ZS-W

RISCALDAMENTO		Efficienza energetica stagionale SCOP	COP	Capacità in riscaldamento (kW)							Assorbimento (W)			Corrente nominale (A)		
				Resa per singolo ambiente (kW)				Resa totale (kW)			Min.	Standard	Max.	220V	230V	240V
				A	B	C	D	Min.	Standard	Max.						
1 unità	20		3,85	3,00	-	-	-	1,0	3,0	3,7	320	780	1100	3,6	3,5	3,3
	25		3,58	3,40	-	-	-	1,0	3,4	4,2	320	950	1240	4,4	4,2	4,0
	35		3,54	4,50	-	-	-	1,0	4,5	5,0	320	1270	1490	5,9	5,6	5,4
	50		3,39	5,80	-	-	-	1,0	5,8	6,5	320	1710	2310	7,9	7,6	7,3
2 unità	20+20		5,14	2,70	2,70	-	-	1,2	5,4	7,3	290	1050	2500	4,9	4,7	4,5
	20+25		5,00	2,62	3,28	-	-	1,2	5,9	7,3	290	1180	2500	5,5	5,2	5,0
	20+35	4,70	5,00	2,18	3,82	-	-	1,2	6,0	7,3	290	1200	2500	5,6	5,3	5,1
	20+50	4,70	5,00	1,71	4,29	-	-	1,2	6,0	7,3	290	1200	2500	5,6	5,3	5,1
	25+25	4,70	5,00	3,00	3,00	-	-	1,2	6,0	7,3	290	1200	2500	5,6	5,3	5,1
	25+35	4,70	5,00	2,50	3,50	-	-	1,2	6,0	7,3	290	1200	2500	5,6	5,3	5,1
	25+50	4,70	5,00	2,00	4,00	-	-	1,2	6,0	7,3	290	1200	2500	5,6	5,3	5,1
	35+35	4,70	5,00	3,00	3,00	-	-	1,2	6,0	7,3	290	1200	2500	5,6	5,3	5,1
35+50	4,70	5,00	2,47	3,53	-	-	1,2	6,0	7,3	290	1200	2500	5,6	5,3	5,1	
3 unità	20+20+20	4,60	5,17	2,00	2,00	2,00	-	1,4	6,0	7,5	270	1160	2500	5,4	5,1	4,9
	20+20+25	4,60	5,17	1,85	1,85	2,31	-	1,4	6,0	7,5	270	1160	2500	5,4	5,1	4,9
	20+20+35	4,60	5,17	1,60	1,60	2,80	-	1,4	6,0	7,5	270	1160	2500	5,4	5,1	4,9
	20+25+25	4,60	5,17	1,71	2,14	2,14	-	1,4	6,0	7,5	270	1160	2500	5,4	5,1	4,9
	20+25+35	4,60	5,17	1,50	1,88	2,63	-	1,4	6,0	7,5	270	1160	2500	5,4	5,1	4,9
	25+25+25	4,60	5,17	2,00	2,00	2,00	-	1,4	6,0	7,5	270	1160	2500	5,4	5,1	4,9
25+25+35	4,60	5,17	1,76	1,76	2,47	-	1,4	6,0	7,5	270	1160	2500	5,4	5,1	4,9	

SCOP = Regolamento UE N.206/2012 -- Valore misurato secondo la norma armonizzata EN14825.

COP = Valore misurato secondo la norma armonizzata EN14511.

TABELLE DI RESA MULTISPLIT R32

SCM 50 ZS-W

RAFFRESCAMENTO		Efficienza energetica stagionale SEER	EER	Capacità in raffreddamento (kW)							Assorbimento (W)			Corrente nominale (A)			
				Resa per singolo ambiente (kW)				Resa totale (kW)			Min.	Standard	Max.	220V	230V	240V	
				A	B	C	D	Min.	Standard	Max.							
1 unità	20		4,00	2,00	-	-	-	1,7	2,0	2,8	430	500	950	2,4	2,3	2,2	
	25		3,68	2,50	-	-	-	1,7	2,5	3,4	430	680	1070	3,2	3,1	3,0	
	35		3,47	3,50	-	-	-	1,7	3,5	3,9	430	1010	1230	4,7	4,5	4,3	
	50		3,27	5,00	-	-	-	1,7	5,0	5,5	430	1530	2000	7,0	6,7	6,4	
2 unità	20+20		5,33	2,00	2,00	-	-	1,8	4,0	5,7	390	750	1750	3,5	3,3	3,2	
	20+25		4,55	2,00	2,50	-	-	1,8	4,5	5,9	390	990	1910	4,6	4,4	4,2	
	20+35	8,60	4,50	1,82	3,18	-	-	1,8	5,0	6,5	390	1110	2150	5,1	4,9	4,7	
	20+50	8,60	4,50	1,43	3,57	-	-	1,8	5,0	6,5	390	1110	2150	5,1	4,9	4,7	
	25+25	8,60	4,50	2,50	2,50	-	-	1,8	5,0	6,5	390	1110	2150	5,1	4,9	4,7	
	25+35	8,60	4,50	2,08	2,92	-	-	1,8	5,0	6,5	390	1110	2150	5,1	4,9	4,7	
	25+50	8,60	4,50	1,67	3,33	-	-	1,8	5,0	6,5	390	1110	2150	5,1	4,9	4,7	
	35+35	8,60	4,50	2,50	2,50	-	-	1,8	5,0	6,5	390	1110	2150	5,1	4,9	4,7	
3 unità	20+20+20		8,80	4,90	1,67	1,67	1,67	-	2,1	5,0	7,1	350	1020	2150	4,7	4,5	4,3
	20+20+25		8,80	4,90	1,54	1,54	1,92	-	2,1	5,0	7,1	350	1020	2150	4,7	4,5	4,3
	20+20+35		8,80	4,90	1,33	1,33	2,33	-	2,1	5,0	7,1	350	1020	2150	4,7	4,5	4,3
	20+25+25		8,80	4,90	1,43	1,79	1,79	-	2,1	5,0	7,1	350	1020	2150	4,7	4,5	4,3
	20+25+35		8,80	4,90	1,25	1,56	2,19	-	2,1	5,0	7,1	350	1020	2150	4,7	4,5	4,3
	25+25+25		8,80	4,90	1,67	1,67	1,67	-	2,1	5,0	7,1	350	1020	2150	4,7	4,5	4,3
	25+25+35		8,80	4,90	1,47	1,47	2,06	-	2,1	5,0	7,1	350	1020	2150	4,7	4,5	4,3

SEER = Regolamento UE N.206/2012 - - Valore misurato secondo la norma armonizzata EN14825.

EER = Valore misurato secondo la norma armonizzata EN14511.

SCM 60 ZS-W

RISCALDAMENTO		Efficienza energetica stagionale SCOP	COP	Capacità in riscaldamento (kW)							Assorbimento (W)			Corrente nominale (A)			
				Resa per singolo ambiente (kW)				Resa totale (kW)			Min.	Standard	Max.	220V	230V	240V	
				A	B	C	D	Min.	Standard	Max.							
1 unità	20		3,85	3,00	-	-	-	1,0	3,0	3,7	320	780	1100	3,6	3,5	3,3	
	25		3,58	3,40	-	-	-	1,0	3,4	4,2	320	950	1240	4,4	4,2	4,0	
	35		3,54	4,50	-	-	-	1,0	4,5	5,0	320	1270	1490	5,9	5,6	5,4	
	50		3,39	5,80	-	-	-	1,0	5,8	6,5	320	1710	2310	7,9	7,6	7,3	
	60		3,33	6,80	-	-	-	1,0	6,8	7,3	320	2040	2660	9,5	9,1	8,7	
2 unità	20+20		5,14	2,70	2,70	-	-	1,2	5,4	7,3	290	1050	2100	4,9	4,7	4,5	
	20+25		5,00	2,62	3,28	-	-	1,2	5,9	7,5	290	1180	2550	5,5	5,2	5,0	
	20+35		4,85	2,40	4,20	-	-	1,2	6,6	7,6	290	1360	2800	6,3	6,0	5,8	
	20+50	4,70	4,72	1,94	4,86	-	-	1,2	6,8	7,6	290	1440	2800	6,7	6,4	6,1	
	20+60	4,70	4,72	1,70	5,10	-	-	1,2	6,8	7,6	290	1440	2800	6,7	6,4	6,1	
	25+25		4,89	3,20	3,20	-	-	1,2	6,4	7,6	290	1310	2800	6,1	5,8	5,6	
	25+35	4,70	4,72	2,83	3,97	-	-	1,2	6,8	7,6	290	1440	2800	6,7	6,4	6,1	
	25+50	4,70	4,72	2,27	4,53	-	-	1,2	6,8	7,6	290	1440	2800	6,7	6,4	6,1	
	25+60	4,70	4,72	2,00	4,80	-	-	1,2	6,8	7,6	290	1440	2800	6,7	6,4	6,1	
	35+35	4,70	4,72	3,40	3,40	-	-	1,2	6,8	7,6	290	1440	2800	6,7	6,4	6,1	
	35+50	4,70	4,72	2,80	4,00	-	-	1,2	6,8	7,6	290	1440	2800	6,7	6,4	6,1	
	35+60	4,70	4,72	2,51	4,29	-	-	1,2	6,8	7,6	290	1440	2800	6,7	6,4	6,1	
	50+50	4,70	4,72	3,40	3,40	-	-	1,2	6,8	7,6	290	1440	2800	6,7	6,4	6,1	
50+60	4,70	4,72	3,09	3,71	-	-	1,2	6,8	7,6	290	1440	2800	6,7	6,4	6,1		
3 unità	20+20+20		4,60	4,86	2,27	2,27	2,27	-	1,4	6,8	7,8	270	1400	2800	6,5	6,2	6,0
	20+20+25		4,60	4,86	2,09	2,09	2,62	-	1,4	6,8	7,8	270	1400	2800	6,5	6,2	6,0
	20+20+35		4,60	4,86	1,81	1,81	3,17	-	1,4	6,8	7,8	270	1400	2800	6,5	6,2	6,0
	20+20+50		4,60	4,86	1,51	1,51	3,78	-	1,4	6,8	7,8	270	1400	2800	6,5	6,2	6,0
	20+20+60		4,60	4,86	1,36	1,36	4,08	-	1,4	6,8	7,8	270	1400	2800	6,5	6,2	6,0
	20+25+25		4,60	4,86	1,94	2,43	2,43	-	1,4	6,8	7,8	270	1400	2800	6,5	6,2	6,0
	20+25+35		4,60	4,86	1,70	2,13	2,98	-	1,4	6,8	7,8	270	1400	2800	6,5	6,2	6,0
	20+25+50		4,60	4,86	1,43	1,79	3,58	-	1,4	6,8	7,8	270	1400	2800	6,5	6,2	6,0
	20+25+60		4,60	4,86	1,30	1,62	3,89	-	1,4	6,8	7,8	270	1400	2800	6,5	6,2	6,0
	20+35+35		4,60	4,86	1,51	2,64	2,64	-	1,4	6,8	7,8	270	1400	2800	6,5	6,2	6,0
	20+35+50		4,60	4,86	1,30	2,27	3,24	-	1,4	6,8	7,8	270	1400	2800	6,5	6,2	6,0
	25+25+25		4,60	4,86	2,27	2,27	2,27	-	1,4	6,8	7,8	270	1400	2800	6,5	6,2	6,0
	25+25+35		4,60	4,86	2,00	2,00	2,80	-	1,4	6,8	7,8	270	1400	2800	6,5	6,2	6,0
	25+25+50		4,60	4,86	1,70	1,70	3,40	-	1,4	6,8	7,8	270	1400	2800	6,5	6,2	6,0
	25+25+60		4,60	4,86	1,55	1,55	3,71	-	1,4	6,8	7,8	270	1400	2800	6,5	6,2	6,0
	25+35+35		4,60	4,86	1,79	2,51	2,51	-	1,4	6,8	7,8	270	1400	2800	6,5	6,2	6,0
	25+35+50		4,60	4,86	1,55	2,16	3,09	-	1,4	6,8	7,8	270	1400	2800	6,5	6,2	6,0
35+35+35		4,60	4,86	2,27	2,27	2,27	-	1,4	6,8	7,8	270	1400	2800	6,5	6,2	6,0	

SCOP = Regolamento UE N.206/2012 - - Valore misurato secondo la norma armonizzata EN14825.

COP = Valore misurato secondo la norma armonizzata EN14511.

TABELLE DI RESA MULTISPLIT R32

SCM 60 ZS-W

RAFFRESCAMENTO		Efficienza energetica stagionale SEER	EER	Capacità in raffreddamento (kW)							Assorbimento (W)			Corrente nominale (A)		
Unità in combinazione				Resa per singolo ambiente (kW)				Resa totale (kW)			Min.	Standard	Max.	220V	230V	240V
				A	B	C	D	Min.	Standard	Max.						
1 unità	20		4,00	2,00	-	-	-	1,7	2,0	2,8	430	500	950	2,4	2,3	2,2
	25		3,68	2,50	-	-	-	1,7	2,5	3,4	430	680	1080	3,2	3,1	3,0
	35		3,47	3,50	-	-	-	1,7	3,5	3,9	430	1010	1240	4,7	4,5	4,3
	50		3,27	5,00	-	-	-	1,7	5,0	6,1	430	1530	2100	7,0	6,7	6,4
	60		3,19	6,00	-	-	-	1,7	6,0	6,3	430	1880	2280	8,6	8,3	7,9
2 unità	20+20		5,33	2,00	2,00	-	-	1,8	4,0	5,7	390	750	1750	3,5	3,3	3,2
	20+25		4,55	2,00	2,50	-	-	1,8	4,5	5,9	390	990	1910	4,6	4,4	4,2
	20+35		4,17	2,00	3,50	-	-	1,8	5,5	6,7	390	1320	2200	6,1	5,8	5,6
	20+50	8,20	3,85	1,71	4,29	-	-	1,8	6,0	6,9	390	1560	2280	7,2	6,9	6,6
	20+60	8,20	3,85	1,50	4,50	-	-	1,8	6,0	6,9	390	1560	2280	7,2	6,9	6,6
	25+25		4,50	2,50	2,50	-	-	1,8	5,0	6,5	390	1110	2150	5,1	4,9	4,7
	25+35	8,20	3,85	2,50	3,50	-	-	1,8	6,0	6,9	390	1560	2280	7,2	6,9	6,6
	25+50	8,20	3,85	2,00	4,00	-	-	1,8	6,0	6,9	390	1560	2280	7,2	6,9	6,6
	25+60	8,20	3,85	1,76	4,24	-	-	1,8	6,0	6,9	390	1560	2280	7,2	6,9	6,6
	35+35	8,20	3,85	3,00	3,00	-	-	1,8	6,0	6,9	390	1560	2280	7,2	6,9	6,6
	35+50	8,20	3,85	2,47	3,53	-	-	1,8	6,0	6,9	390	1560	2280	7,2	6,9	6,6
	35+60	8,20	3,85	2,21	3,79	-	-	1,8	6,0	6,9	390	1560	2280	7,2	6,9	6,6
	50+50	8,20	3,85	3,00	3,00	-	-	1,8	6,0	6,9	390	1560	2280	7,2	6,9	6,6
	50+60	8,20	3,85	2,73	3,27	-	-	1,8	6,0	6,9	390	1560	2280	7,2	6,9	6,6
	3 unità	20+20+20	8,80	4,55	2,00	2,00	2,00	-	2,1	6,0	7,5	350	1320	2280	6,1	5,8
20+20+25		8,80	4,55	1,85	1,85	2,31	-	2,1	6,0	7,5	350	1320	2280	6,1	5,8	5,6
20+20+35		8,80	4,55	1,60	1,60	2,80	-	2,1	6,0	7,5	350	1320	2280	6,1	5,8	5,6
20+20+50		8,80	4,55	1,33	1,33	3,33	-	2,1	6,0	7,5	350	1320	2280	6,1	5,8	5,6
20+20+60		8,80	4,55	1,20	1,20	3,60	-	2,1	6,0	7,5	350	1320	2280	6,1	5,8	5,6
20+25+25		8,80	4,55	1,71	2,14	2,14	-	2,1	6,0	7,5	350	1320	2280	6,1	5,8	5,6
20+25+35		8,80	4,55	1,50	1,88	2,63	-	2,1	6,0	7,5	350	1320	2280	6,1	5,8	5,6
20+25+50		8,80	4,55	1,26	1,58	3,16	-	2,1	6,0	7,5	350	1320	2280	6,1	5,8	5,6
20+25+60		8,80	4,55	1,14	1,43	3,43	-	2,1	6,0	7,5	350	1320	2280	6,1	5,8	5,6
20+35+35		8,80	4,55	1,33	2,33	2,33	-	2,1	6,0	7,5	350	1320	2280	6,1	5,8	5,6
20+35+50		8,80	4,55	1,14	2,00	2,86	-	2,1	6,0	7,5	350	1320	2280	6,1	5,8	5,6
25+25+25		8,80	4,55	2,00	2,00	2,00	-	2,1	6,0	7,5	350	1320	2280	6,1	5,8	5,6
25+25+35		8,80	4,55	1,76	1,76	2,47	-	2,1	6,0	7,5	350	1320	2280	6,1	5,8	5,6
25+25+50		8,80	4,55	1,50	1,50	3,00	-	2,1	6,0	7,5	350	1320	2280	6,1	5,8	5,6
25+25+60		8,80	4,55	1,36	1,36	3,27	-	2,1	6,0	7,5	350	1320	2280	6,1	5,8	5,6
25+35+35		8,80	4,55	1,58	2,21	2,21	-	2,1	6,0	7,5	350	1320	2280	6,1	5,8	5,6
25+35+50		8,80	4,55	1,36	1,91	2,73	-	2,1	6,0	7,5	350	1320	2280	6,1	5,8	5,6
35+35+35	8,80	4,55	2,00	2,00	2,00	-	2,1	6,0	7,5	350	1320	2280	6,1	5,8	5,6	

SEER = Regolamento UE N.206/2012 -- Valore misurato secondo la norma armonizzata EN14825.
EER = Valore misurato secondo la norma armonizzata EN14511.

TABELLE DI RESA MULTISPLIT R32

SCM 71 ZS-W

RISCALDAMENTO		Efficienza energetica stagionale SCOP	COP	Capacità in riscaldamento (kW)							Assorbimento (W)			Corrente nominale (A)		
				Resa per singolo ambiente (kW)				Resa totale (kW)			Min.	Standard	Max.	220V	230V	240V
Unità in combinazione		A	B	C	D	Min.	Standard	Max.								
1 unità	20		3,57	3,00	-	-	-	1,1	3,0	3,7	390	840	1330	4,0	3,8	3,6
	25		3,40	3,40	-	-	-	1,1	3,4	4,2	390	1000	1510	4,7	4,5	4,3
	35		3,38	4,50	-	-	-	1,1	4,5	5,0	390	1330	1790	6,2	5,9	5,7
	50		3,26	5,80	-	-	-	1,1	5,8	6,5	390	1780	2310	8,3	7,9	7,6
	60		3,24	6,80	-	-	-	1,1	6,8	7,5	390	2100	2660	9,7	9,3	8,9
2 unità	20 + 20		4,22	2,70	2,70	-	-	1,5	5,4	7,4	350	1280	1870	6,0	5,7	5,5
	20 + 25		4,18	2,62	3,28	-	-	1,5	5,9	7,7	350	1410	2130	6,6	6,3	6,0
	20 + 35		4,11	2,51	4,39	-	-	1,5	6,9	8,3	350	1680	2650	7,8	7,5	7,1
	20 + 50	4,20	4,10	2,46	6,14	-	-	1,5	8,6	8,9	350	2100	3000	9,7	9,3	8,9
	20 + 60	4,20	4,10	2,15	6,45	-	-	1,5	8,6	8,9	350	2100	3000	9,7	9,3	8,9
	25 + 25		4,16	3,20	3,20	-	-	1,5	6,4	8,1	350	1540	2480	7,1	6,8	6,5
	25 + 35		4,09	3,08	4,32	-	-	1,5	7,4	8,6	350	1810	2910	8,4	8,0	7,7
	25 + 50	4,20	4,10	2,87	5,73	-	-	1,5	8,6	8,9	350	2100	3000	9,7	9,3	8,9
	25 + 60	4,20	4,10	2,53	6,07	-	-	1,5	8,6	8,9	350	2100	3000	9,7	9,3	8,9
	35 + 35	4,20	4,10	4,30	4,30	-	-	1,5	8,6	8,9	350	2100	3000	9,7	9,3	8,9
	35 + 50	4,20	4,10	3,54	5,06	-	-	1,5	8,6	8,9	350	2100	3000	9,7	9,3	8,9
	35 + 60	4,20	4,10	3,17	5,43	-	-	1,5	8,6	8,9	350	2100	3000	9,7	9,3	8,9
	50 + 50	4,20	4,10	4,30	4,30	-	-	1,5	8,6	8,9	350	2100	3000	9,7	9,3	8,9
	50 + 60	4,20	4,10	3,91	4,69	-	-	1,5	8,6	8,9	350	2100	3000	9,7	9,3	8,9
	60 + 60	4,20	4,10	4,30	4,30	-	-	1,5	8,6	8,9	350	2100	3000	9,7	9,3	8,9
3 unità	20 + 20 + 20		4,21	2,57	2,57	2,57	-	1,6	7,7	9,1	370	1830	3000	8,5	8,1	7,8
	20 + 20 + 25		4,15	2,46	2,46	3,08	-	1,6	8,0	9,1	370	1930	3000	9,0	8,6	8,2
	20 + 20 + 35	4,30	4,17	2,29	2,29	4,01	-	1,6	8,6	9,1	370	2060	3000	9,6	9,1	8,8
	20 + 20 + 50	4,30	4,17	1,91	1,91	4,78	-	1,6	8,6	9,1	370	2060	3000	9,6	9,1	8,8
	20 + 20 + 60	4,30	4,17	1,72	1,72	5,16	-	1,6	8,6	9,1	370	2060	3000	9,6	9,1	8,8
	20 + 25 + 25	4,30	4,17	2,46	3,07	3,07	-	1,6	8,6	9,1	370	2060	3000	9,6	9,1	8,8
	20 + 25 + 35	4,30	4,17	2,15	2,69	3,76	-	1,6	8,6	9,1	370	2060	3000	9,6	9,1	8,8
	20 + 25 + 50	4,30	4,17	1,81	2,26	4,53	-	1,6	8,6	9,1	370	2060	3000	9,6	9,1	8,8
	20 + 25 + 60	4,30	4,17	1,64	2,05	4,91	-	1,6	8,6	9,1	370	2060	3000	9,6	9,1	8,8
	20 + 35 + 35	4,30	4,17	1,91	3,34	3,34	-	1,6	8,6	9,1	370	2060	3000	9,6	9,1	8,8
	20 + 35 + 50	4,30	4,17	1,64	2,87	4,10	-	1,6	8,6	9,1	370	2060	3000	9,6	9,1	8,8
	20 + 35 + 60	4,30	4,17	1,50	2,62	4,49	-	1,6	8,6	9,1	370	2060	3000	9,6	9,1	8,8
	20 + 50 + 50	4,30	4,17	1,43	3,58	3,58	-	1,6	8,6	9,1	370	2060	3000	9,6	9,1	8,8
	25 + 25 + 25	4,30	4,17	2,87	2,87	2,87	-	1,6	8,6	9,1	370	2060	3000	9,6	9,1	8,8
	25 + 25 + 35	4,30	4,17	2,53	2,53	3,54	-	1,6	8,6	9,1	370	2060	3000	9,6	9,1	8,8
	25 + 25 + 50	4,30	4,17	2,15	2,15	4,30	-	1,6	8,6	9,1	370	2060	3000	9,6	9,1	8,8
	25 + 25 + 60	4,30	4,17	1,95	1,95	4,69	-	1,6	8,6	9,1	370	2060	3000	9,6	9,1	8,8
	25 + 35 + 35	4,30	4,17	2,26	3,17	3,17	-	1,6	8,6	9,1	370	2060	3000	9,6	9,1	8,8
	25 + 35 + 50	4,30	4,17	1,95	2,74	3,91	-	1,6	8,6	9,1	370	2060	3000	9,6	9,1	8,8
	25 + 35 + 60	4,30	4,17	1,79	2,51	4,30	-	1,6	8,6	9,1	370	2060	3000	9,6	9,1	8,8
25 + 50 + 50	4,30	4,17	1,72	3,44	3,44	-	1,6	8,6	9,1	370	2060	3000	9,6	9,1	8,8	
35 + 35 + 35	4,30	4,17	2,87	2,87	2,87	-	1,6	8,6	9,1	370	2060	3000	9,6	9,1	8,8	
35 + 35 + 50	4,30	4,17	2,51	2,51	3,58	-	1,6	8,6	9,1	370	2060	3000	9,6	9,1	8,8	
4 unità	20 + 20 + 20 + 20		4,60	4,91	2,15	2,15	2,15	1,7	8,6	9,4	350	1750	3000	8,1	7,8	7,4
	20 + 20 + 20 + 25		4,60	4,91	2,02	2,02	2,53	1,7	8,6	9,4	350	1750	3000	8,1	7,8	7,4
	20 + 20 + 20 + 35		4,60	4,91	1,81	1,81	1,81	1,7	8,6	9,4	350	1750	3000	8,1	7,8	7,4
	20 + 20 + 20 + 50		4,60	4,91	1,56	1,56	3,91	1,7	8,6	9,4	350	1750	3000	8,1	7,8	7,4
	20 + 20 + 20 + 60		4,60	4,91	1,43	1,43	4,30	1,7	8,6	9,4	350	1750	3000	8,1	7,8	7,4
	20 + 20 + 25 + 25		4,60	4,91	1,91	1,91	2,39	1,7	8,6	9,4	350	1750	3000	8,1	7,8	7,4
	20 + 20 + 25 + 35		4,60	4,91	1,72	1,72	2,15	1,7	8,6	9,4	350	1750	3000	8,1	7,8	7,4
	20 + 20 + 25 + 50		4,60	4,91	1,50	1,50	1,87	1,7	8,6	9,4	350	1750	3000	8,1	7,8	7,4
	20 + 20 + 25 + 60		4,60	4,91	1,38	1,38	1,72	1,7	8,6	9,4	350	1750	3000	8,1	7,8	7,4
	20 + 20 + 35 + 35		4,60	4,91	1,56	1,56	2,74	1,7	8,6	9,4	350	1750	3000	8,1	7,8	7,4
	20 + 20 + 35 + 50		4,60	4,91	1,38	1,38	2,41	1,7	8,6	9,4	350	1750	3000	8,1	7,8	7,4
	20 + 25 + 25 + 25		4,60	4,91	1,81	2,26	2,26	1,7	8,6	9,4	350	1750	3000	8,1	7,8	7,4
	20 + 25 + 25 + 35		4,60	4,91	1,64	2,05	2,05	1,7	8,6	9,4	350	1750	3000	8,1	7,8	7,4
	20 + 25 + 25 + 50		4,60	4,91	1,43	1,79	1,79	1,7	8,6	9,4	350	1750	3000	8,1	7,8	7,4
	20 + 25 + 35 + 35		4,60	4,91	1,50	1,87	2,62	1,7	8,6	9,4	350	1750	3000	8,1	7,8	7,4
	20 + 35 + 35 + 35		4,60	4,91	1,38	2,41	2,41	1,7	8,6	9,4	350	1750	3000	8,1	7,8	7,4
	25 + 25 + 25 + 25		4,60	4,91	2,15	2,15	2,15	1,7	8,6	9,4	350	1750	3000	8,1	7,8	7,4
	25 + 25 + 25 + 35		4,60	4,91	1,95	1,95	1,95	1,7	8,6	9,4	350	1750	3000	8,1	7,8	7,4
	25 + 25 + 25 + 50		4,60	4,91	1,72	1,72	1,72	1,7	8,6	9,4	350	1750	3000	8,1	7,8	7,4
	25 + 25 + 35 + 35		4,60	4,91	1,79	1,79	2,51	1,7	8,6	9,4	350	1750	3000	8,1	7,8	7,4

SCOP = Regolamento UE N.206/2012 -- Valore misurato secondo la norma armonizzata EN14825.
 COP = Valore misurato secondo la norma armonizzata EN14511.

TABELLE DI RESA MULTISPLIT R32

SCM 71 ZS-W

RAFFRESCAMENTO		Efficienza energetica stagionale SEER	EER	Capacità in raffrescamento (kW)							Assorbimento (W)			Corrente nominale (A)		
Unità in combinazione				Resa per singolo ambiente (kW)				Resa totale (kW)			Min.	Standard	Max.	220V	230V	240V
				A	B	C	D	Min.	Standard	Max.						
1 unità	20		4,00	2,00	-	-	-	1,8	2,0	3,4	480	500	950	2,4	2,3	2,2
	25		3,68	2,50	-	-	-	1,8	2,5	3,8	480	680	1080	3,2	3,1	3,0
	35		3,47	3,50	-	-	-	1,8	3,5	4,5	480	1010	1240	4,7	4,5	4,3
	50		3,27	5,00	-	-	-	1,8	5,0	6,2	480	1530	2100	7,0	6,7	6,4
2 unità	60		3,19	6,00	-	-	-	1,8	6,0	6,9	480	1880	2700	8,6	8,3	7,9
	20 + 20		4,76	2,00	2,00	-	-	3,0	4,0	6,1	550	840	1910	4,0	3,8	3,6
	20 + 25		4,55	2,00	2,50	-	-	3,0	4,5	6,4	550	990	2060	4,6	4,4	4,3
	20 + 35		4,17	2,00	3,50	-	-	3,0	5,5	6,9	550	1320	2320	6,1	5,8	5,6
	20 + 50	7,20	3,60	2,03	5,07	-	-	3,0	7,1	7,7	550	1970	2750	9,0	8,7	8,3
	20 + 60	7,20	3,60	1,78	5,33	-	-	3,0	7,1	7,7	550	1970	2750	9,0	8,7	8,3
	25 + 25		4,35	2,50	2,50	-	-	3,0	5,0	6,8	550	1150	2270	5,4	5,1	4,9
	25 + 35		4,01	2,46	3,44	-	-	3,0	5,9	7,2	550	1470	2470	6,8	6,5	6,2
	25 + 50	7,20	3,60	2,37	4,73	-	-	3,0	7,1	7,7	550	1970	2750	9,0	8,7	8,3
	25 + 60	7,20	3,60	2,09	5,01	-	-	3,0	7,1	7,7	550	1970	2750	9,0	8,7	8,3
	35 + 35	7,20	3,60	3,55	3,55	-	-	3,0	7,1	7,7	550	1970	2750	9,0	8,7	8,3
	35 + 50	7,20	3,60	2,92	4,18	-	-	3,0	7,1	7,7	550	1970	2750	9,0	8,7	8,3
	35 + 60	7,20	3,60	2,62	4,48	-	-	3,0	7,1	7,7	550	1970	2750	9,0	8,7	8,3
	50 + 50	7,20	3,60	3,55	3,55	-	-	3,0	7,1	7,7	550	1970	2750	9,0	8,7	8,3
	50 + 60	7,20	3,60	3,23	3,87	-	-	3,0	7,1	7,7	550	1970	2750	9,0	8,7	8,3
	60 + 60	7,20	3,60	3,55	3,55	-	-	3,0	7,1	7,7	550	1970	2750	9,0	8,7	8,3
3 unità	20 + 20 + 20	7,80	4,84	2,00	2,00	2,00	-	3,7	6,0	8,2	670	1240	2750	5,8	5,5	5,3
	20 + 20 + 25	7,80	4,68	2,00	2,00	2,50	-	3,7	6,5	8,2	670	1390	2750	6,4	6,1	5,9
	20 + 20 + 35	7,80	4,67	1,89	1,89	3,31	-	3,7	7,1	8,2	670	1520	2750	7,0	6,7	6,4
	20 + 20 + 50	7,80	4,67	1,58	1,58	3,94	-	3,7	7,1	8,2	670	1520	2750	7,0	6,7	6,4
	20 + 20 + 60	7,80	4,67	1,42	1,42	4,26	-	3,7	7,1	8,2	670	1520	2750	7,0	6,7	6,4
	20 + 25 + 25	7,80	4,67	2,03	2,54	2,54	-	3,7	7,1	8,2	670	1520	2750	7,0	6,7	6,4
	20 + 25 + 35	7,80	4,67	1,78	2,22	3,11	-	3,7	7,1	8,2	670	1520	2750	7,0	6,7	6,4
	20 + 25 + 50	7,80	4,67	1,49	1,87	3,74	-	3,7	7,1	8,2	670	1520	2750	7,0	6,7	6,4
	20 + 25 + 60	7,80	4,67	1,35	1,69	4,06	-	3,7	7,1	8,2	670	1520	2750	7,0	6,7	6,4
	20 + 35 + 35	7,80	4,67	1,58	2,76	2,76	-	3,7	7,1	8,2	670	1520	2750	7,0	6,7	6,4
	20 + 35 + 50	7,80	4,67	1,35	2,37	3,38	-	3,7	7,1	8,2	670	1520	2750	7,0	6,7	6,4
	20 + 35 + 60	7,80	4,67	1,23	2,16	3,70	-	3,7	7,1	8,2	670	1520	2750	7,0	6,7	6,4
	20 + 50 + 50	7,80	4,67	1,18	2,96	2,96	-	3,7	7,1	8,2	670	1520	2750	7,0	6,7	6,4
	25 + 25 + 25	7,80	4,67	2,37	2,37	2,37	-	3,7	7,1	8,2	670	1520	2750	7,0	6,7	6,4
	25 + 25 + 35	7,80	4,67	2,09	2,09	2,92	-	3,7	7,1	8,2	670	1520	2750	7,0	6,7	6,4
	25 + 25 + 50	7,80	4,67	1,78	1,78	3,55	-	3,7	7,1	8,2	670	1520	2750	7,0	6,7	6,4
	25 + 25 + 60	7,80	4,67	1,61	1,61	3,87	-	3,7	7,1	8,2	670	1520	2750	7,0	6,7	6,4
	25 + 35 + 35	7,80	4,67	1,87	2,62	2,62	-	3,7	7,1	8,2	670	1520	2750	7,0	6,7	6,4
	25 + 35 + 50	7,80	4,67	1,61	2,26	3,23	-	3,7	7,1	8,2	670	1520	2750	7,0	6,7	6,4
	25 + 35 + 60	7,80	4,67	1,48	2,07	3,55	-	3,7	7,1	8,2	670	1520	2750	7,0	6,7	6,4
25 + 50 + 50	7,80	4,67	1,42	2,84	2,84	-	3,7	7,1	8,2	670	1520	2750	7,0	6,7	6,4	
35 + 35 + 35	7,80	4,67	2,37	2,37	2,37	-	3,7	7,1	8,2	670	1520	2750	7,0	6,7	6,4	
35 + 35 + 50	7,80	4,67	2,07	2,07	2,96	-	3,7	7,1	8,2	670	1520	2750	7,0	6,7	6,4	
4 unità	20 + 20 + 20 + 20		5,00	1,78	1,78	1,78	1,78	4,4	7,1	8,8	890	1420	2750	6,5	6,2	6,0
	20 + 20 + 20 + 25		5,00	1,67	1,67	1,67	2,09	4,4	7,1	8,8	890	1420	2750	6,5	6,2	6,0
	20 + 20 + 20 + 35	8,30	5,00	1,49	1,49	1,49	2,62	4,4	7,1	8,8	890	1420	2750	6,5	6,2	6,0
	20 + 20 + 20 + 50	8,30	5,00	1,29	1,29	1,29	3,23	4,4	7,1	8,8	890	1420	2750	6,5	6,2	6,0
	20 + 20 + 20 + 60	8,30	5,00	1,18	1,18	1,18	3,55	4,4	7,1	8,8	890	1420	2750	6,5	6,2	6,0
	20 + 20 + 25 + 25	8,30	5,00	1,58	1,58	1,97	1,97	4,4	7,1	8,8	890	1420	2750	6,5	6,2	6,0
	20 + 20 + 25 + 35	8,30	5,00	1,42	1,42	1,78	2,49	4,4	7,1	8,8	890	1420	2750	6,5	6,2	6,0
	20 + 20 + 25 + 50	8,30	5,00	1,23	1,23	1,54	3,09	4,4	7,1	8,8	890	1420	2750	6,5	6,2	6,0
	20 + 20 + 25 + 60	8,30	5,00	1,14	1,14	1,42	3,41	4,4	7,1	8,8	890	1420	2750	6,5	6,2	6,0
	20 + 20 + 35 + 35	8,30	5,00	1,29	1,29	2,26	2,26	4,4	7,1	8,8	890	1420	2750	6,5	6,2	6,0
	20 + 20 + 35 + 50	8,30	5,00	1,14	1,14	1,99	2,84	4,4	7,1	8,8	890	1420	2750	6,5	6,2	6,0
	20 + 25 + 25 + 25	8,30	5,00	1,49	1,87	1,87	1,87	4,4	7,1	8,8	890	1420	2750	6,5	6,2	6,0
	20 + 25 + 25 + 35	8,30	5,00	1,35	1,69	1,69	2,37	4,4	7,1	8,8	890	1420	2750	6,5	6,2	6,0
	20 + 25 + 25 + 50	8,30	5,00	1,18	1,48	1,48	2,96	4,4	7,1	8,8	890	1420	2750	6,5	6,2	6,0
	20 + 25 + 35 + 35	8,30	5,00	1,23	1,54	2,16	2,16	4,4	7,1	8,8	890	1420	2750	6,5	6,2	6,0
	20 + 35 + 35 + 35	8,30	5,00	1,14	1,99	1,99	1,99	4,4	7,1	8,8	890	1420	2750	6,5	6,2	6,0
	25 + 25 + 25 + 25	8,30	5,00	1,78	1,78	1,78	1,78	4,4	7,1	8,8	890	1420	2750	6,5	6,2	6,0
	25 + 25 + 25 + 35	8,30	5,00	1,61	1,61	1,61	2,26	4,4	7,1	8,8	890	1420	2750	6,5	6,2	6,0
	25 + 25 + 25 + 50	8,30	5,00	1,42	1,42	1,42	2,84	4,4	7,1	8,8	890	1420	2750	6,5	6,2	6,0
	25 + 25 + 35 + 35	8,30	5,00	1,48	1,48	2,07	2,07	4,4	7,1	8,8	890	1420	2750	6,5	6,2	6,0

SEER = Regolamento UE N.206/2012 -- Valore misurato secondo la norma armonizzata EN14825.
 EER = Valore misurato secondo la norma armonizzata EN14511.

TABELLE DI RESA MULTISPLIT R32

SCM 80 ZS-W

RISCALDAMENTO		Efficienza energetica stagionale SCOP	COP	Capacità in riscaldamento (kW)						Assorbimento (W)			Corrente nominale (A)			
Unità in combinazione				Resa per singolo ambiente (kW)				Resa totale (kW)		Min.	Standard	Max.	220V	230V	240V	
				A	B	C	D	Min.	Standard							Max.
1 unità	20		3,57	3,00	-	-	-	1,1	3,0	3,7	390	840	1330	4,0	3,8	3,6
	25		3,40	3,40	-	-	-	1,1	3,4	4,2	390	1000	1510	4,7	4,5	4,3
	35		3,38	4,50	-	-	-	1,1	4,5	5,0	390	1330	1790	6,2	5,9	5,7
	50		3,26	5,80	-	-	-	1,1	5,8	6,5	390	1780	2310	8,3	7,9	7,6
	60		3,24	6,80	-	-	-	1,1	6,8	7,5	390	2100	2660	9,7	9,3	8,9
2 unità	20 + 20		4,22	2,70	2,70	-	-	1,5	5,4	7,4	350	1280	1870	6,0	5,7	5,5
	20 + 25		4,18	2,62	3,28	-	-	1,5	5,9	7,7	350	1410	2130	6,6	6,3	6,0
	20 + 35		4,11	2,51	4,39	-	-	1,5	6,9	8,3	350	1680	2650	7,8	7,5	7,1
	20 + 50		4,10	2,46	6,14	-	-	1,5	8,6	9,5	350	2100	3120	9,7	9,3	8,9
	20 + 60		4,04	2,33	6,98	-	-	1,5	9,3	9,5	350	2300	3120	10,7	10,2	9,8
	25 + 25	4,20	4,16	3,20	3,20	-	-	1,5	6,4	8,1	350	1540	2480	7,1	6,8	6,5
	25 + 35		4,09	3,08	4,32	-	-	1,5	7,4	8,6	350	1810	2910	8,4	8,0	7,7
	25 + 50		4,10	2,87	5,57	-	-	1,5	8,6	9,5	350	2100	3120	9,7	9,3	8,9
	25 + 60	4,20	4,04	2,74	6,56	-	-	1,5	9,3	9,5	350	2300	3120	10,7	10,2	9,8
	35 + 35		4,10	4,30	4,30	-	-	1,5	8,6	9,5	350	2100	3120	9,7	9,3	8,9
	35 + 50	4,20	4,04	3,83	5,47	-	-	1,5	9,3	9,5	350	2300	3120	10,7	10,2	9,8
	35 + 60	4,20	4,04	3,43	5,87	-	-	1,5	9,3	9,5	350	2300	3120	10,7	10,2	9,8
	50 + 50	4,20	4,04	4,65	4,65	-	-	1,5	9,3	9,5	350	2300	3120	10,7	10,2	9,8
	50 + 60	4,20	4,04	4,23	5,07	-	-	1,5	9,3	9,5	350	2300	3120	10,7	10,2	9,8
	60 + 60	4,20	4,04	4,65	4,65	-	-	1,5	9,3	9,5	350	2300	3120	10,7	10,2	9,8
3 unità	20 + 20 + 20		4,21	2,57	2,57	2,57	-	1,6	7,7	9,6	370	1830	3120	8,5	8,1	7,8
	20 + 20 + 25		4,15	2,46	2,46	3,08	-	1,6	8,0	9,6	370	1930	3120	9,0	8,6	8,2
	20 + 20 + 35		4,17	2,29	2,29	4,01	-	1,6	8,6	9,6	370	2060	3120	9,6	9,1	8,8
	20 + 20 + 50	4,30	4,13	2,07	2,07	5,17	-	1,6	9,3	9,6	370	2250	3120	10,4	10,0	9,6
	20 + 20 + 60	4,30	4,13	1,86	1,86	5,58	-	1,6	9,3	9,6	370	2250	3120	10,4	10,0	9,6
	20 + 25 + 25		4,17	2,46	3,07	3,07	-	1,6	8,6	9,6	370	2060	3120	9,6	9,1	8,8
	20 + 25 + 35	4,30	4,13	2,33	2,91	4,07	-	1,6	9,3	9,6	370	2250	3120	10,4	10,0	9,6
	20 + 25 + 50	4,30	4,13	1,96	2,45	4,89	-	1,6	9,3	9,6	370	2250	3120	10,4	10,0	9,6
	20 + 25 + 60	4,30	4,13	1,77	2,21	5,31	-	1,6	9,3	9,6	370	2250	3120	10,4	10,0	9,6
	20 + 35 + 35	4,30	4,13	2,07	3,62	3,62	-	1,6	9,3	9,6	370	2250	3120	10,4	10,0	9,6
	20 + 35 + 50	4,30	4,13	1,77	3,10	4,43	-	1,6	9,3	9,6	370	2250	3120	10,4	10,0	9,6
	20 + 35 + 60	4,30	4,13	1,62	2,83	4,85	-	1,6	9,3	9,6	370	2250	3120	10,4	10,0	9,6
	20 + 50 + 50	4,30	4,13	1,55	3,88	3,88	-	1,6	9,3	9,6	370	2250	3120	10,4	10,0	9,6
	20 + 50 + 60	4,30	4,13	1,43	3,58	4,29	-	1,6	9,3	9,6	370	2250	3120	10,4	10,0	9,6
	25 + 25 + 25		4,17	2,87	2,87	2,87	-	1,6	8,6	9,6	370	2060	3120	9,6	9,1	8,8
	25 + 25 + 35	4,30	4,13	2,74	2,74	3,83	-	1,6	9,3	9,6	370	2250	3120	10,4	10,0	9,6
	25 + 25 + 50	4,30	4,13	2,33	2,33	4,65	-	1,6	9,3	9,6	370	2250	3120	10,4	10,0	9,6
	25 + 25 + 60	4,30	4,13	2,11	2,11	5,07	-	1,6	9,3	9,6	370	2250	3120	10,4	10,0	9,6
	25 + 35 + 35	4,30	4,13	2,45	3,43	3,43	-	1,6	9,3	9,6	370	2250	3120	10,4	10,0	9,6
	25 + 35 + 50	4,30	4,13	2,11	2,96	4,23	-	1,6	9,3	9,6	370	2250	3120	10,4	10,0	9,6
	25 + 35 + 60	4,30	4,13	1,94	2,71	5,65	-	1,6	9,3	9,6	370	2250	3120	10,4	10,0	9,6
25 + 50 + 50	4,30	4,13	1,86	3,72	3,72	-	1,6	9,3	9,6	370	2250	3120	10,4	10,0	9,6	
25 + 50 + 60	4,30	4,13	1,72	3,44	4,13	-	1,6	9,3	9,6	370	2250	3120	10,4	10,0	9,6	
35 + 35 + 35	4,30	4,13	3,10	3,10	3,10	-	1,6	9,3	9,6	370	2250	3120	10,4	10,0	9,6	
35 + 35 + 50	4,30	4,13	2,71	2,71	3,88	-	1,6	9,3	9,6	370	2250	3120	10,4	10,0	9,6	
35 + 35 + 60	4,30	4,13	2,50	2,50	4,29	-	1,6	9,3	9,6	370	2250	3120	10,4	10,0	9,6	
35 + 50 + 50	4,30	4,13	2,41	3,44	3,44	-	1,6	9,3	9,6	370	2250	3120	10,4	10,0	9,6	
4 unità	20 + 20 + 20 + 20		4,60	2,33	2,33	2,33	2,33	1,7	9,3	9,8	350	1950	3120	9,0	8,6	8,2
	20 + 20 + 20 + 25		4,60	2,19	2,19	2,19	2,74	1,7	9,3	9,8	350	1950	3120	9,0	8,6	8,2
	20 + 20 + 20 + 35		4,60	1,96	1,96	1,96	3,43	1,7	9,3	9,8	350	1950	3120	9,0	8,6	8,2
	20 + 20 + 20 + 50		4,60	1,69	1,69	1,69	4,23	1,7	9,3	9,8	350	1950	3120	9,0	8,6	8,2
	20 + 20 + 20 + 60		4,60	1,55	1,55	1,55	4,65	1,7	9,3	9,8	350	1950	3120	9,0	8,6	8,2
	20 + 20 + 25 + 25		4,60	2,07	2,07	2,58	2,58	1,7	9,3	9,8	350	1950	3120	9,0	8,6	8,2
	20 + 20 + 25 + 35		4,60	1,86	1,86	2,33	3,26	1,7	9,3	9,8	350	1950	3120	9,0	8,6	8,2
	20 + 20 + 25 + 50		4,60	1,62	1,62	2,02	4,04	1,7	9,3	9,8	350	1950	3120	9,0	8,6	8,2
	20 + 20 + 25 + 60		4,60	1,49	1,49	1,86	4,46	1,7	9,3	9,8	350	1950	3120	9,0	8,6	8,2
	20 + 20 + 35 + 35		4,60	1,69	1,69	2,96	2,96	1,7	9,3	9,8	350	1950	3120	9,0	8,6	8,2
	20 + 20 + 35 + 50		4,60	1,49	1,49	2,60	3,72	1,7	9,3	9,8	350	1950	3120	9,0	8,6	8,2
	20 + 20 + 35 + 60		4,60	1,38	1,38	2,41	4,13	1,7	9,3	9,8	350	1950	3120	9,0	8,6	8,2
	20 + 25 + 25 + 25		4,60	1,96	2,45	2,45	2,45	1,7	9,3	9,8	350	1950	3120	9,0	8,6	8,2
	20 + 25 + 25 + 35		4,60	1,77	2,21	2,21	3,10	1,7	9,3	9,8	350	1950	3120	9,0	8,6	8,2
	20 + 25 + 25 + 50		4,60	1,55	1,94	1,94	3,88	1,7	9,3	9,8	350	1950	3120	9,0	8,6	8,2
	20 + 25 + 25 + 60		4,60	1,43	1,79	1,79	4,29	1,7	9,3	9,8	350	1950	3120	9,0	8,6	8,2
	20 + 25 + 35 + 35		4,60	1,62	2,02	2,83	2,83	1,7	9,3	9,8	350	1950	3120	9,0	8,6	8,2
	20 + 25 + 35 + 50		4,60	1,43	1,79	2,50	3,58	1,7	9,3	9,8	350	1950	3120	9,0	8,6	8,2
	20 + 35 + 35 + 35		4,60	1,49	2,60	2,60	2,60	1,7	9,3	9,8	350	1950	3120	9,0	8,6	8,2
	25 + 25 + 25 + 25		4,60	2,11	2,11	2,11	2,96	1,7	9,3	9,8	350	1950	3120	9,0	8,6	8,2
	25 + 25 + 25 + 50		4,60	1,86	1,86	1,86	3,72	1,7	9,3	9,8	350	1950	3120	9,0	8,6	8,2
	25 + 25 + 25 + 60		4,60	1,72	1,72	1,72	4,13	1,7	9,3	9,8	350	1950	3120	9,0	8,6	8,2
	25 + 25 + 35 + 35		4,60	1,94	1,94	2,71	2,71	1,7	9,3	9,8	350	1950	3120	9,0	8,6	8,2
	25 + 25 + 35 + 50		4,60	1,72	1,72	2,41	3,44	1,7	9,3	9,8	350	1950	3120	9,0	8,6	8,2
	25 + 35 + 35 + 35		4,60	1,79	2,50	2,50	2,50	1,7	9,3	9,8	350	1950	3120	9,0	8,6	8,2

SCOP = Regolamento UE N.206/2012 -- Valore misurato secondo la norma armonizzata EN14825.
COP = Valore misurato secondo la norma armonizzata EN14511.

TABELLE DI RESA MULTISPLIT R32

SCM 80 ZS-W

RAFFRESCAMENTO		Efficienza energetica stagionale SEER	EER	Capacità in raffrescamento (kW)							Assorbimento (W)			Corrente nominale (A)		
Unità in combinazione				Resa per singolo ambiente (kW)				Resa totale (kW)			Min.	Standard	Max.	220V	230V	240V
		A	B	C	D	Min.	Standard	Max.								
1 unità	20	4,00	2,00	-	-	-	1,8	2,0	2,8	480	500	950	2,4	2,3	2,2	
	25	3,68	2,50	-	-	-	1,8	2,5	3,4	480	680	1080	3,2	3,1	3,0	
	35	3,47	3,50	-	-	-	1,8	3,5	3,9	480	1010	1240	4,7	4,5	4,3	
	50	3,27	5,00	-	-	-	1,8	5,0	6,1	480	1530	2100	7,0	6,7	6,4	
	60	3,19	6,00	-	-	-	1,8	6,0	7,0	480	1880	2700	8,6	8,3	7,9	
2 unità	20 + 20	4,76	2,00	2,00	-	-	3,0	4,0	6,1	550	840	1910	4,0	3,8	3,6	
	20 + 25	4,55	2,00	2,50	-	-	3,0	4,5	6,4	550	990	2060	4,6	4,4	4,3	
	20 + 35	4,17	2,00	3,50	-	-	3,0	5,5	6,9	550	1320	2320	6,1	5,8	5,6	
	20 + 50	3,60	2,03	5,07	-	-	3,0	7,1	8,5	550	1970	2830	9,0	8,7	8,3	
	20 + 60	7,10	3,31	2,00	6,00	-	3,0	8,0	8,5	550	2420	2830	11,1	10,6	10,2	
	25 + 25	4,35	2,50	2,50	-	-	3,0	5,0	6,8	550	1150	2270	5,4	5,1	4,9	
	25 + 35	3,78	2,46	3,44	-	-	3,0	5,9	7,2	550	1560	2470	7,2	6,9	6,6	
	25 + 50	3,54	2,47	4,93	-	-	3,0	7,4	8,5	550	2090	2830	9,6	9,2	8,8	
	25 + 60	7,10	3,31	2,35	5,65	-	3,0	8,0	8,5	550	2420	2830	11,1	10,6	10,2	
	35 + 35	3,60	3,55	3,55	-	-	3,0	7,1	8,5	550	1970	2830	9,0	8,7	8,3	
	35 + 50	7,10	3,31	3,29	4,71	-	3,0	8,0	8,5	550	2420	2830	11,1	10,6	10,2	
	35 + 60	7,10	3,31	2,95	5,05	-	3,0	8,0	8,5	550	2420	2830	11,1	10,6	10,2	
	50 + 50	7,10	3,31	4,00	4,00	-	3,0	8,0	8,5	550	2420	2830	11,1	10,6	10,2	
	50 + 60	7,10	3,31	3,64	4,36	-	3,0	8,0	8,5	550	2420	2830	11,1	10,6	10,2	
	60 + 60	7,10	3,31	4,00	4,00	-	3,0	8,0	8,5	550	2420	2830	11,1	10,6	10,2	
3 unità	20 + 20 + 20	4,84	2,00	2,00	2,00	-	3,7	6,0	8,8	670	1240	2830	5,8	5,5	5,3	
	20 + 20 + 25	4,68	2,00	2,00	2,50	-	3,7	6,5	8,8	670	1390	2830	6,4	6,1	5,9	
	20 + 20 + 35	4,67	1,89	1,89	3,31	-	3,7	7,1	8,8	670	1520	2830	7,0	6,7	6,4	
	20 + 20 + 50	7,70	4,19	1,78	1,78	4,44	-	3,7	8,0	8,8	670	1910	2830	8,8	8,4	8,0
	20 + 20 + 60	7,70	4,19	1,60	1,60	4,80	-	3,7	8,0	8,8	670	1910	2830	8,8	8,4	8,0
	20 + 25 + 25	4,67	2,03	2,54	2,54	-	3,7	7,1	8,8	670	1520	2830	7,0	6,7	6,4	
	20 + 25 + 35	7,70	4,19	2,00	2,50	3,50	-	3,7	8,0	8,8	670	1910	2830	8,8	8,4	8,0
	20 + 25 + 50	7,70	4,19	1,68	2,11	4,21	-	3,7	8,0	8,8	670	1910	2830	8,8	8,4	8,0
	20 + 25 + 60	7,70	4,19	1,52	1,90	4,57	-	3,7	8,0	8,8	670	1910	2830	8,8	8,4	8,0
	20 + 35 + 35	7,70	4,19	1,78	3,11	3,11	-	3,7	8,0	8,8	670	1910	2830	8,8	8,4	8,0
	20 + 35 + 50	7,70	4,19	1,52	2,67	3,81	-	3,7	8,0	8,8	670	1910	2830	8,8	8,4	8,0
	20 + 35 + 60	7,70	4,19	1,39	2,43	4,17	-	3,7	8,0	8,8	670	1910	2830	8,8	8,4	8,0
	20 + 50 + 50	7,70	4,19	1,33	3,33	3,33	-	3,7	8,0	8,8	670	1910	2830	8,8	8,4	8,0
	20 + 50 + 60	7,70	4,19	1,23	3,08	3,69	-	3,7	8,0	8,8	670	1910	2830	8,8	8,4	8,0
	25 + 25 + 25	4,67	2,37	2,37	2,37	-	3,7	7,1	8,8	670	1520	2830	7,0	6,7	6,4	
	25 + 25 + 35	7,70	4,19	2,35	2,35	3,29	-	3,7	8,0	8,8	670	1910	2830	8,8	8,4	8,0
	25 + 25 + 50	7,70	4,19	2,00	2,00	4,00	-	3,7	8,0	8,8	670	1910	2830	8,8	8,4	8,0
	25 + 25 + 60	7,70	4,19	1,82	1,82	4,36	-	3,7	8,0	8,8	670	1910	2830	8,8	8,4	8,0
	25 + 35 + 35	7,70	4,19	2,11	2,95	2,95	-	3,7	8,0	8,8	670	1910	2830	8,8	8,4	8,0
	25 + 35 + 50	7,70	4,19	1,82	2,55	3,64	-	3,7	8,0	8,8	670	1910	2830	8,8	8,4	8,0
	25 + 35 + 60	7,70	4,19	1,67	2,33	4,00	-	3,7	8,0	8,8	670	1910	2830	8,8	8,4	8,0
	25 + 50 + 50	7,70	4,19	1,60	3,20	3,20	-	3,7	8,0	8,8	670	1910	2830	8,8	8,4	8,0
	25 + 50 + 60	7,70	4,19	1,48	2,96	3,56	-	3,7	8,0	8,8	670	1910	2830	8,8	8,4	8,0
	35 + 35 + 35	7,70	4,19	2,67	2,67	2,67	-	3,7	8,0	8,8	670	1910	2830	8,8	8,4	8,0
	35 + 35 + 50	7,70	4,19	2,33	2,33	3,33	-	3,7	8,0	8,8	670	1910	2830	8,8	8,4	8,0
35 + 35 + 60	7,70	4,19	2,15	2,15	3,69	-	3,7	8,0	8,8	670	1910	2830	8,8	8,4	8,0	
35 + 50 + 50	7,70	4,19	2,07	2,96	2,96	-	3,7	8,0	8,8	670	1910	2830	8,8	8,4	8,0	
4 unità	20 + 20 + 20 + 20	8,20	4,71	2,00	2,00	2,00	2,00	4,4	8,0	9,2	890	1700	2830	7,8	7,5	7,2
	20 + 20 + 20 + 25	8,20	4,71	1,88	1,88	1,88	2,35	4,4	8,0	9,2	890	1700	2830	7,8	7,5	7,2
	20 + 20 + 20 + 35	8,20	4,71	1,68	1,68	1,68	2,95	4,4	8,0	9,2	890	1700	2830	7,8	7,5	7,2
	20 + 20 + 20 + 50	8,20	4,71	1,45	1,45	1,45	3,64	4,4	8,0	9,2	890	1700	2830	7,8	7,5	7,2
	20 + 20 + 20 + 60	8,20	4,71	1,33	1,33	1,33	4,00	4,4	8,0	9,2	890	1700	2830	7,8	7,5	7,2
	20 + 20 + 25 + 25	8,20	4,71	1,78	1,78	2,22	2,22	4,4	8,0	9,2	890	1700	2830	7,8	7,5	7,2
	20 + 20 + 25 + 35	8,20	4,71	1,60	1,60	2,00	2,80	4,4	8,0	9,2	890	1700	2830	7,8	7,5	7,2
	20 + 20 + 25 + 50	8,20	4,71	1,39	1,39	1,74	3,48	4,4	8,0	9,2	890	1700	2830	7,8	7,5	7,2
	20 + 20 + 25 + 60	8,20	4,71	1,28	1,28	1,60	3,84	4,4	8,0	9,2	890	1700	2830	7,8	7,5	7,2
	20 + 20 + 35 + 35	8,20	4,71	1,45	1,45	2,55	2,55	4,4	8,0	9,2	890	1700	2830	7,8	7,5	7,2
	20 + 20 + 35 + 50	8,20	4,71	1,28	1,28	2,24	3,20	4,4	8,0	9,2	890	1700	2830	7,8	7,5	7,2
	20 + 20 + 35 + 60	8,20	4,71	1,19	1,19	2,07	3,56	4,4	8,0	9,2	890	1700	2830	7,8	7,5	7,2
	20 + 25 + 25 + 25	8,20	4,71	1,68	2,11	2,11	2,11	4,4	8,0	9,2	890	1700	2830	7,8	7,5	7,2
	20 + 25 + 25 + 35	8,20	4,71	1,52	1,90	1,90	2,67	4,4	8,0	9,2	890	1700	2830	7,8	7,5	7,2
	20 + 25 + 25 + 50	8,20	4,71	1,33	1,67	1,67	3,33	4,4	8,0	9,2	890	1700	2830	7,8	7,5	7,2
	20 + 25 + 25 + 60	8,20	4,71	1,23	1,54	1,54	3,69	4,4	8,0	9,2	890	1700	2830	7,8	7,5	7,2
	20 + 25 + 35 + 35	8,20	4,71	1,39	1,74	2,43	2,43	4,4	8,0	9,2	890	1700	2830	7,8	7,5	7,2
	20 + 25 + 35 + 50	8,20	4,71	1,23	1,54	2,15	3,08	4,4	8,0	9,2	890	1700	2830	7,8	7,5	7,2
	20 + 35 + 35 + 35	8,20	4,71	1,28	2,24	2,24	2,24	4,4	8,0	9,2	890	1700	2830	7,8	7,5	7,2
	25 + 25 + 25 + 25	8,20	4,71	2,00	2,00	2,00	2,00	4,4	8,0	9,2	890	1700	2830	7,8	7,5	7,2
	25 + 25 + 25 + 35	8,20	4,71	1,82	1,82	1,82	2,55	4,4	8,0	9,2	890	1700	2830	7,8	7,5	7,2
	25 + 25 + 25 + 50	8,20	4,71	1,60	1,60	1,60	3,20	4,4	8,0	9,2	890	1700	2830	7,8	7,5	7,2
	25 + 25 + 25 + 60	8,20	4,71	1,48	1,48	1,48	3,56	4,4	8,0	9,2	890	1700	2830	7,8	7,5	7,2
	25 + 25 + 35 + 35	8,20	4,71	1,67	1,67	2,33	2,33	4,4	8,0	9,2	890	1700	2830	7,8	7,5	7,2
	25 + 25 + 35 + 50	8,20	4,71	1,48	1,48	2,07	2,96	4,4	8,0	9,2	890	1700	2830	7,8	7,5	7,2
25 + 35 + 35 + 35	8,20	4,71	1,54	2,15	2,15	2,15	4,4	8,0	9,2	890	1700	2830	7,8	7,5	7,2	

SEER = Regolamento UE N.206/2012 -- Valore misurato secondo la norma armonizzata EN14825.
 EER = Valore misurato secondo la norma armonizzata EN14511.

TABELLE DI RESA MULTISPLIT R32

SCM 100 ZS-W

RISCALDAMENTO		Efficienza energetica stagionale SCOP	COP	Capacità in riscaldamento (kW)									Assorbimento (W)			Corrente nominale (A)		
Unità in combinazione				Resa per singolo ambiente (kW)					Resa totale (kW)				Min.	Standard	Max.	220V	230V	240V
				A	B	C	D	E	Min.	Standard	Max.							
1 unità	20		2,83	3,00	-	-	-	-	0,9	3,0	3,5	490	1060	1330	5,1	4,8	4,6	
	25		2,98	3,40	-	-	-	-	0,9	3,4	4,0	490	1140	1400	5,4	5,2	5,0	
	35		3,33	4,50	-	-	-	-	0,9	4,5	4,8	490	1350	1570	6,3	6,1	5,8	
	50		3,60	5,80	-	-	-	-	0,9	5,8	6,2	490	1610	1770	7,4	7,1	6,8	
	60		3,78	6,80	-	-	-	-	0,9	6,8	7,1	490	1800	1920	8,3	7,9	7,6	
	71		3,94	8,00	-	-	-	-	0,9	8,0	8,1	490	2030	2110	9,3	8,9	8,5	
	80		4,05	9,00	-	-	-	-	0,9	9,0	9,1	490	2220	2260	10,2	9,7	9,3	
2 unità	20+20		4,62	2,70	2,70	-	-	-	1,2	5,4	7,0	460	1170	1610	5,5	5,2	5,0	
	20+25		4,50	2,62	3,28	-	-	-	1,2	5,9	7,3	460	1310	1690	6,0	5,8	5,5	
	20+35		4,37	2,51	4,39	-	-	-	1,2	6,9	7,9	460	1580	1860	7,3	6,9	6,6	
	20+50		4,13	2,51	6,29	-	-	-	1,2	8,8	9,2	460	2130	2240	9,8	9,4	9,0	
	20+60		4,03	2,45	7,35	-	-	-	1,2	9,8	10,3	460	2430	2580	11,2	10,7	10,2	
	20+71	4,10	4,00	2,31	8,19	-	-	-	1,2	10,5	11,2	460	2620	2900	12,0	11,5	11,0	
	20+80	4,10	4,00	2,10	8,40	-	-	-	1,2	10,5	11,2	460	2620	2900	12,0	11,5	11,0	
	25+25		4,44	3,20	3,20	-	-	-	1,2	6,4	7,7	460	1440	1810	6,6	6,3	6,1	
	25+35		4,26	3,25	4,55	-	-	-	1,2	7,8	8,2	460	1830	1950	8,4	8,0	7,7	
	25+50		4,11	3,07	6,13	-	-	-	1,2	9,2	9,6	460	2240	2370	10,3	9,8	9,4	
	25+60		4,00	3,00	7,20	-	-	-	1,2	10,2	10,7	460	2550	2710	11,7	11,2	10,7	
	25+71	4,10	4,00	2,73	7,77	-	-	-	1,2	10,5	11,2	460	2620	2900	12,0	11,5	11,0	
	25+80	4,10	4,00	2,50	8,00	-	-	-	1,2	10,5	11,2	460	2620	2900	12,0	11,5	11,0	
	35+35		4,13	4,50	4,50	-	-	-	1,2	9,0	9,4	460	2180	2310	10,0	9,6	9,2	
	35+50		4,02	4,24	6,06	-	-	-	1,2	10,3	10,8	460	2560	2740	11,8	11,2	10,8	
	35+60	4,10	4,00	3,87	6,63	-	-	-	1,2	10,5	11,2	460	2620	2900	12,0	11,5	11,0	
	35+71	4,10	4,00	3,47	7,03	-	-	-	1,2	10,5	11,2	460	2620	2900	12,0	11,5	11,0	
	35+80	4,10	4,00	3,20	7,30	-	-	-	1,2	10,5	11,2	460	2620	2900	12,0	11,5	11,0	
	50+50	4,10	4,00	5,25	5,25	-	-	-	1,2	10,5	11,2	460	2620	2900	12,0	11,5	11,0	
	50+60	4,10	4,00	4,77	5,73	-	-	-	1,2	10,5	11,2	460	2620	2900	12,0	11,5	11,0	
	50+71	4,10	4,00	4,34	6,16	-	-	-	1,2	10,5	11,2	460	2620	2900	12,0	11,5	11,0	
	50+80	4,10	4,00	4,04	6,46	-	-	-	1,2	10,5	11,2	460	2620	2900	12,0	11,5	11,0	
	60+60	4,10	4,00	5,25	5,25	-	-	-	1,2	10,5	11,2	460	2620	2900	12,0	11,5	11,0	
	60+71	4,10	4,00	4,81	5,69	-	-	-	1,2	10,5	11,2	460	2620	2900	12,0	11,5	11,0	
	60+80	4,10	4,00	4,50	6,00	-	-	-	1,2	10,5	11,2	460	2620	2900	12,0	11,5	11,0	
	71+71	4,10	4,00	5,25	5,25	-	-	-	1,2	10,5	11,2	460	2620	2900	12,0	11,5	11,0	
	71+80	4,10	4,00	4,94	5,56	-	-	-	1,2	10,5	11,2	460	2620	2900	12,0	11,5	11,0	
	80+80	4,10	4,00	5,25	5,25	-	-	-	1,2	10,5	11,2	460	2620	2900	12,0	11,5	11,0	
	3 unità	20+20+20		4,21	3,00	3,00	3,00	-	-	1,4	9,0	9,6	430	2140	2320	9,8	9,4	9,0
20+20+25			4,16	2,89	2,89	3,62	-	-	1,4	9,4	10,0	430	2260	2440	10,4	9,9	9,5	
20+20+35			4,13	2,80	2,80	4,90	-	-	1,4	10,5	11,3	430	2540	2900	11,7	11,2	10,7	
20+20+50		4,20	4,13	2,33	2,33	5,83	-	-	1,4	10,5	11,3	430	2540	2900	11,7	11,2	10,7	
20+20+60		4,20	4,13	2,10	2,10	6,30	-	-	1,4	10,5	11,3	430	2540	2900	11,7	11,2	10,7	
20+20+71		4,20	4,13	1,89	1,89	6,72	-	-	1,4	10,5	11,3	430	2540	2900	11,7	11,2	10,7	
20+20+80		4,20	4,13	1,75	1,75	7,00	-	-	1,4	10,5	11,3	430	2540	2900	11,7	11,2	10,7	
20+25+25			4,13	3,00	3,75	3,75	-	-	1,4	10,5	11,3	430	2540	2900	11,7	11,2	10,7	
20+25+35			4,13	2,63	3,28	4,59	-	-	1,4	10,5	11,3	430	2540	2900	11,7	11,2	10,7	
20+25+50		4,20	4,13	2,21	2,76	5,53	-	-	1,4	10,5	11,3	430	2540	2900	11,7	11,2	10,7	
20+25+60		4,20	4,13	2,00	2,50	6,00	-	-	1,4	10,5	11,3	430	2540	2900	11,7	11,2	10,7	
20+35+35		4,20	4,13	2,33	4,08	4,08	-	-	1,4	10,5	11,3	430	2540	2900	11,7	11,2	10,7	
20+35+50		4,20	4,13	2,00	3,50	5,00	-	-	1,4	10,5	11,3	430	2540	2900	11,7	11,2	10,7	
20+35+60		4,20	4,13	1,83	3,20	5,48	-	-	1,4	10,5	11,3	430	2540	2900	11,7	11,2	10,7	
20+35+71		4,20	4,13	1,67	2,92	5,92	-	-	1,4	10,5	11,3	430	2540	2900	11,7	11,2	10,7	
20+35+80		4,20	4,13	1,56	2,72	6,22	-	-	1,4	10,5	11,3	430	2540	2900	11,7	11,2	10,7	
20+50+50		4,20	4,13	1,75	4,38	4,38	-	-	1,4	10,5	11,3	430	2540	2900	11,7	11,2	10,7	
20+50+60		4,20	4,13	1,62	4,04	4,85	-	-	1,4	10,5	11,3	430	2540	2900	11,7	11,2	10,7	
20+50+71		4,20	4,13	1,49	3,72	5,29	-	-	1,4	10,5	11,3	430	2540	2900	11,7	11,2	10,7	
20+50+80		4,20	4,13	1,40	3,50	5,60	-	-	1,4	10,5	11,3	430	2540	2900	11,7	11,2	10,7	
20+60+60		4,20	4,13	1,50	4,50	4,50	-	-	1,4	10,5	11,3	430	2540	2900	11,7	11,2	10,7	
20+60+71		4,20	4,13	1,39	4,17	4,94	-	-	1,4	10,5	11,3	430	2540	2900	11,7	11,2	10,7	
20+60+80		4,20	4,13	1,31	3,94	5,25	-	-	1,4	10,5	11,3	430	2540	2900	11,7	11,2	10,7	
25+25+25			4,13	3,50	3,50	3,50	-	-	1,4	10,5	11,3	430	2540	2900	11,7	11,2	10,7	
25+25+35			4,13	3,09	3,09	4,32	-	-	1,4	10,5	11,3	430	2540	2900	11,7	11,2	10,7	
25+25+50		4,20	4,13	2,63	2,63	5,25	-	-	1,4	10,5	11,3	430	2540	2900	11,7	11,2	10,7	
25+25+60		4,20	4,13	2,39	2,39	5,73	-	-	1,4	10,5	11,3	430	2540	2900	11,7	11,2	10,7	
25+25+71		4,20	4,13	2,17	2,17	6,16	-	-	1,4	10,5	11,3	430	2540	2900	11,7	11,2	10,7	
25+25+80		4,20	4,13	2,02	2,02	6,46	-	-	1,4	10,5	11,3	430	2540	2900	11,7	11,2	10,7	
25+35+35		4,20	4,13	2,76	3,87	3,87	-	-	1,4	10,5	11,3	430	2540	2900	11,7	11,2	10,7	
25+35+50		4,20	4,13	2,39	3,34	4,77	-	-	1,4	10,5	11,3	430	2540	2900	11,7	11,2	10,7	
25+35+60		4,20	4,13	2,19	3,06	5,25	-	-	1,4	10,5	11,3	430	2540	2900	11,7	11,2	10,7	
25+35+71		4,20	4,13	2,00	2,81	5,69	-	-	1,4	10,5	11,3	430	2540	2900	11,7	11,2	10,7	
25+35+80		4,20	4,13	1,88	2,63	6,00	-	-	1,4	10,5	11,3	430	2540	2900	11,7	11,2	10,7	
25+50+50		4,20	4,13	2,10	4,20	4,20	-	-	1,4	10,5	11,3	430	2540	2900	11,7	11,2	10,7	
25+50+60		4,20	4,13	1,94	3,89	4,67	-	-	1,4	10,5	11,3	430	2540	2900	11,7	11,2	10,7	
25+50+71		4,20	4,13	1,80	3,60	5,11	-	-	1,4	10,5	11,3	430	2540	2900	11,7	11,2	10,7	
25+50+80		4,20	4,13	1,69	3,39	5,42	-	-	1,4	10,5	11,3	430	2540	2900	11,7	11,2	10,7	

SCOP = Regolamento UE N.206/2012 -- Valore misurato secondo la norma armonizzata EN14825.
 COP = Valore misurato secondo la norma armonizzata EN14511.



TABELLE DI RESA MULTISPLIT R32

SCM 100 ZS-W

RISCALDAMENTO		Efficienza energetica stagionale SCOP	COP	Capacità in riscaldamento (kW)									Assorbimento (W)			Corrente nominale (A)		
				Resa per singolo ambiente (kW)					Resa totale (kW)				Min.	Standard	Max.	220V	230V	240V
Unità in combinazione		A	B	C	D	E	Min.	Standard	Max.	Min.	Standard	Max.						
3 unità	25+60+60	4,20	4,13	1,81	4,34	4,34	-	-	1,4	10,5	11,3	430	2540	2900	11,7	11,2	10,7	
	25+60+71	4,20	4,13	1,68	4,04	4,78	-	-	1,4	10,5	11,3	430	2540	2900	11,7	11,2	10,7	
	35+35+35	4,20	4,13	3,50	3,50	3,50	-	-	1,4	10,5	11,3	430	2540	2900	11,7	11,2	10,7	
	35+35+50	4,20	4,13	3,06	3,06	4,38	-	-	1,4	10,5	11,3	430	2540	2900	11,7	11,2	10,7	
	35+35+60	4,20	4,13	2,83	2,83	4,85	-	-	1,4	10,5	11,3	430	2540	2900	11,7	11,2	10,7	
	35+35+71	4,20	4,13	2,61	2,61	5,29	-	-	1,4	10,5	11,3	430	2540	2900	11,7	11,2	10,7	
	35+35+80	4,20	4,13	2,45	2,45	5,60	-	-	1,4	10,5	11,3	430	2540	2900	11,7	11,2	10,7	
	35+50+50	4,20	4,13	2,72	3,89	3,89	-	-	1,4	10,5	11,3	430	2540	2900	11,7	11,2	10,7	
	35+50+60	4,20	4,13	2,53	3,62	4,34	-	-	1,4	10,5	11,3	430	2540	2900	11,7	11,2	10,7	
	35+50+71	4,20	4,13	2,36	3,37	4,78	-	-	1,4	10,5	11,3	430	2540	2900	11,7	11,2	10,7	
	35+60+60	4,20	4,13	2,37	4,06	4,06	-	-	1,4	10,5	11,3	430	2540	2900	11,7	11,2	10,7	
	50+50+50	4,20	4,13	3,50	3,50	3,50	-	-	1,4	10,5	11,3	430	2540	2900	11,7	11,2	10,7	
	50+50+60	4,20	4,13	3,28	3,28	3,94	-	-	1,4	10,5	11,3	430	2540	2900	11,7	11,2	10,7	
4 unità	20+20+20+20	4,27	2,63	2,63	2,63	2,63	-	-	1,6	10,5	11,4	400	2460	2900	11,3	10,8	10,4	
	20+20+20+25	4,27	2,47	2,47	2,47	3,09	-	-	1,6	10,5	11,4	400	2460	2900	11,3	10,8	10,4	
	20+20+20+35	4,40	4,27	2,21	2,21	2,21	3,87	-	-	1,6	10,5	11,4	400	2460	2900	11,3	10,8	10,4
	20+20+20+50	4,40	4,27	1,91	1,91	1,91	4,77	-	-	1,6	10,5	11,4	400	2460	2900	11,3	10,8	10,4
	20+20+20+60	4,40	4,27	1,75	1,75	1,75	5,25	-	-	1,6	10,5	11,4	400	2460	2900	11,3	10,8	10,4
	20+20+20+71	4,40	4,27	1,60	1,60	1,60	5,69	-	-	1,6	10,5	11,4	400	2460	2900	11,3	10,8	10,4
	20+20+20+80	4,40	4,27	1,50	1,50	1,50	6,00	-	-	1,6	10,5	11,4	400	2460	2900	11,3	10,8	10,4
	20+20+25+25	4,40	4,27	2,33	2,33	2,92	2,92	-	-	1,6	10,5	11,4	400	2460	2900	11,3	10,8	10,4
	20+20+25+35	4,40	4,27	2,10	2,10	2,63	3,68	-	-	1,6	10,5	11,4	400	2460	2900	11,3	10,8	10,4
	20+20+25+50	4,40	4,27	1,83	1,83	2,28	4,57	-	-	1,6	10,5	11,4	400	2460	2900	11,3	10,8	10,4
	20+20+25+60	4,40	4,27	1,68	1,68	2,10	5,04	-	-	1,6	10,5	11,4	400	2460	2900	11,3	10,8	10,4
	20+20+25+71	4,40	4,27	1,54	1,54	1,93	5,48	-	-	1,6	10,5	11,4	400	2460	2900	11,3	10,8	10,4
	20+20+25+80	4,40	4,27	1,45	1,45	1,81	5,79	-	-	1,6	10,5	11,4	400	2460	2900	11,3	10,8	10,4
	20+20+35+35	4,40	4,27	1,91	1,91	3,34	3,34	-	-	1,6	10,5	11,4	400	2460	2900	11,3	10,8	10,4
	20+20+35+50	4,40	4,27	1,68	1,68	2,94	4,20	-	-	1,6	10,5	11,4	400	2460	2900	11,3	10,8	10,4
	20+20+35+60	4,40	4,27	1,56	1,56	2,72	4,67	-	-	1,6	10,5	11,4	400	2460	2900	11,3	10,8	10,4
	20+20+35+71	4,40	4,27	1,44	1,44	2,52	5,11	-	-	1,6	10,5	11,4	400	2460	2900	11,3	10,8	10,4
	20+20+35+80	4,40	4,27	1,35	1,35	2,37	5,42	-	-	1,6	10,5	11,4	400	2460	2900	11,3	10,8	10,4
	20+20+50+50	4,40	4,27	1,50	1,50	3,75	3,75	-	-	1,6	10,5	11,4	400	2460	2900	11,3	10,8	10,4
	20+20+50+60	4,40	4,27	1,40	1,40	3,50	4,20	-	-	1,6	10,5	11,4	400	2460	2900	11,3	10,8	10,4
	20+20+60+60	4,40	4,27	1,31	1,31	3,94	3,94	-	-	1,6	10,5	11,4	400	2460	2900	11,3	10,8	10,4
	20+25+25+25	4,40	4,27	2,21	2,76	2,76	2,76	-	-	1,6	10,5	11,4	400	2460	2900	11,3	10,8	10,4
	20+25+25+35	4,40	4,27	2,00	2,50	2,50	3,50	-	-	1,6	10,5	11,4	400	2460	2900	11,3	10,8	10,4
	20+25+25+50	4,40	4,27	1,75	2,19	2,19	4,38	-	-	1,6	10,5	11,4	400	2460	2900	11,3	10,8	10,4
	20+25+25+60	4,40	4,27	1,62	2,02	2,02	4,85	-	-	1,6	10,5	11,4	400	2460	2900	11,3	10,8	10,4
	20+25+25+71	4,40	4,27	1,49	1,86	1,86	5,29	-	-	1,6	10,5	11,4	400	2460	2900	11,3	10,8	10,4
	20+25+25+80	4,40	4,27	1,40	1,75	1,75	5,60	-	-	1,6	10,5	11,4	400	2460	2900	11,3	10,8	10,4
	20+25+35+35	4,40	4,27	1,83	2,28	3,20	3,20	-	-	1,6	10,5	11,4	400	2460	2900	11,3	10,8	10,4
	20+25+35+50	4,40	4,27	1,62	2,02	2,83	4,04	-	-	1,6	10,5	11,4	400	2460	2900	11,3	10,8	10,4
	20+25+35+60	4,40	4,27	1,50	1,88	2,63	4,50	-	-	1,6	10,5	11,4	400	2460	2900	11,3	10,8	10,4
	20+25+35+71	4,40	4,27	1,39	1,74	2,43	4,94	-	-	1,6	10,5	11,4	400	2460	2900	11,3	10,8	10,4
	20+25+35+80	4,40	4,27	1,31	1,64	2,30	5,25	-	-	1,6	10,5	11,4	400	2460	2900	11,3	10,8	10,4
	20+25+50+50	4,40	4,27	1,45	1,81	3,62	3,62	-	-	1,6	10,5	11,4	400	2460	2900	11,3	10,8	10,4
	20+25+50+60	4,40	4,27	1,35	1,69	3,39	4,06	-	-	1,6	10,5	11,4	400	2460	2900	11,3	10,8	10,4
	20+35+35+35	4,40	4,27	1,68	2,94	2,94	2,94	-	-	1,6	10,5	11,4	400	2460	2900	11,3	10,8	10,4
	20+35+35+50	4,40	4,27	1,50	2,63	2,63	3,75	-	-	1,6	10,5	11,4	400	2460	2900	11,3	10,8	10,4
	20+35+35+60	4,40	4,27	1,40	2,45	2,45	4,20	-	-	1,6	10,5	11,4	400	2460	2900	11,3	10,8	10,4
	20+35+50+50	4,40	4,27	1,35	2,37	3,39	3,39	-	-	1,6	10,5	11,4	400	2460	2900	11,3	10,8	10,4
	25+25+25+25	4,40	4,27	2,63	2,63	2,63	2,63	-	-	1,6	10,5	11,4	400	2460	2900	11,3	10,8	10,4
	25+25+25+35	4,40	4,27	2,39	2,39	2,39	3,34	-	-	1,6	10,5	11,4	400	2460	2900	11,3	10,8	10,4
	25+25+25+50	4,40	4,27	2,10	2,10	2,10	4,20	-	-	1,6	10,5	11,4	400	2460	2900	11,3	10,8	10,4
	25+25+25+60	4,40	4,27	1,94	1,94	1,94	4,67	-	-	1,6	10,5	11,4	400	2460	2900	11,3	10,8	10,4
25+25+25+71	4,40	4,27	1,80	1,80	1,80	5,11	-	-	1,6	10,5	11,4	400	2460	2900	11,3	10,8	10,4	
25+25+25+80	4,40	4,27	1,69	1,69	1,69	5,42	-	-	1,6	10,5	11,4	400	2460	2900	11,3	10,8	10,4	
25+25+35+35	4,40	4,27	2,19	2,19	3,06	3,06	-	-	1,6	10,5	11,4	400	2460	2900	11,3	10,8	10,4	
25+25+35+50	4,40	4,27	1,94	1,94	2,72	3,89	-	-	1,6	10,5	11,4	400	2460	2900	11,3	10,8	10,4	
25+25+35+60	4,40	4,27	1,81	1,81	2,53	4,34	-	-	1,6	10,5	11,4	400	2460	2900	11,3	10,8	10,4	
25+25+35+71	4,40	4,27	1,68	1,68	2,36	4,78	-	-	1,6	10,5	11,4	400	2460	2900	11,3	10,8	10,4	
25+25+50+50	4,40	4,27	1,75	1,75	3,50	3,50	-	-	1,6	10,5	11,4	400	2460	2900	11,3	10,8	10,4	
25+25+50+60	4,40	4,27	1,64	1,64	3,28	3,94	-	-	1,6	10,5	11,4	400	2460	2900	11,3	10,8	10,4	
25+35+35+35	4,40	4,27	2,02	2,83	2,83	2,83	-	-	1,6	10,5	11,4	400	2460	2900	11,3	10,8	10,4	
25+35+35+50	4,40	4,27	1,81	2,53	2,53	3,62	-	-	1,6	10,5	11,4	400	2460	2900	11,3	10,8	10,4	
25+35+35+60	4,40	4,27	1,69	2,37	2,37	4,06	-	-	1,6	10,5	11,4	400	2460	2900	11,3	10,8	10,4	
25+35+50+50	4,40	4,27	1,64	2,30	3,28	3,28	-	-	1,6	10,5	11,4	400	2460	2900	11,3	10,8	10,4	
35+35+35+35	4,40	4,27	2,63	2,63	2,63	2,63	-	-	1,6	10,5	11,4	400	2460	2900	11,3	10,8	10,4	
35+35+35+50	4,40	4,27	2,37	2,37	2,37	3,39	-	-	1,6	10,5	11,4	400	2460	2900	11,3	10,8	10,4	

SCOP = Regolamento UE N.206/2012 - - Valore misurato secondo la norma armonizzata EN14825.

COP = Valore misurato secondo la norma armonizzata EN14511.

TABELLE DI RESA MULTISPLIT R32

SCM 100 ZS-W

RISCALDAMENTO		Efficienza energetica stagionale SCOP	COP	Capacità in riscaldamento (kW)									Assorbimento (W)			Corrente nominale (A)		
				Resa per singolo ambiente (kW)					Resa totale (kW)				Min.	Standard	Max.	220V	230V	240V
				A	B	C	D	E	Min.	Standard	Max.							
5 unità	20+20+20+20+20	4,50	4,41	2,10	2,10	2,10	2,10	2,10	1,8	10,5	11,5	370	2380	2900	10,9	10,5	10,0	
	20+20+20+20+25	4,50	4,41	2,00	2,00	2,00	2,00	2,50	1,8	10,5	11,5	370	2380	2900	10,9	10,5	10,0	
	20+20+20+20+35	4,50	4,41	1,83	1,83	1,83	1,83	3,20	1,8	10,5	11,5	370	2380	2900	10,9	10,5	10,0	
	20+20+20+20+50	4,50	4,41	1,62	1,62	1,62	1,62	4,04	1,8	10,5	11,5	370	2380	2900	10,9	10,5	10,0	
	20+20+20+20+60	4,50	4,41	1,50	1,50	1,50	1,50	4,50	1,8	10,5	11,5	370	2380	2900	10,9	10,5	10,0	
	20+20+20+25+25	4,50	4,41	1,91	1,91	1,91	2,39	2,39	1,8	10,5	11,5	370	2380	2900	10,9	10,5	10,0	
	20+20+20+25+35	4,50	4,41	1,75	1,75	1,75	2,19	3,06	1,8	10,5	11,5	370	2380	2900	10,9	10,5	10,0	
	20+20+20+25+50	4,50	4,41	1,56	1,56	1,56	1,94	3,89	1,8	10,5	11,5	370	2380	2900	10,9	10,5	10,0	
	20+20+20+25+60	4,50	4,41	1,45	1,45	1,45	1,81	4,34	1,8	10,5	11,5	370	2380	2900	10,9	10,5	10,0	
	20+20+20+35+35	4,50	4,41	1,62	1,62	1,62	2,83	2,83	1,8	10,5	11,5	370	2380	2900	10,9	10,5	10,0	
	20+20+20+35+50	4,50	4,41	1,45	1,45	1,45	2,53	3,62	1,8	10,5	11,5	370	2380	2900	10,9	10,5	10,0	
	20+20+20+35+60	4,50	4,41	1,35	1,35	1,35	2,37	4,06	1,8	10,5	11,5	370	2380	2900	10,9	10,5	10,0	
	20+20+25+25+25	4,50	4,41	1,83	1,83	2,28	2,28	2,28	1,8	10,5	11,5	370	2380	2900	10,9	10,5	10,0	
	20+20+25+25+35	4,50	4,41	1,68	1,68	2,10	2,10	2,94	1,8	10,5	11,5	370	2380	2900	10,9	10,5	10,0	
	20+20+25+25+50	4,50	4,41	1,50	1,50	1,88	1,88	3,75	1,8	10,5	11,5	370	2380	2900	10,9	10,5	10,0	
	20+20+25+25+60	4,50	4,41	1,40	1,40	1,75	1,75	4,20	1,8	10,5	11,5	370	2380	2900	10,9	10,5	10,0	
	20+20+25+35+35	4,50	4,41	1,56	1,56	1,94	2,72	2,72	1,8	10,5	11,5	370	2380	2900	10,9	10,5	10,0	
	20+20+25+35+50	4,50	4,41	1,40	1,40	1,75	2,45	3,50	1,8	10,5	11,5	370	2380	2900	10,9	10,5	10,0	
	20+20+25+35+60	4,50	4,41	1,31	1,31	1,64	2,30	3,94	1,8	10,5	11,5	370	2380	2900	10,9	10,5	10,0	
	20+20+35+35+35	4,50	4,41	1,45	1,45	2,53	2,53	2,53	1,8	10,5	11,5	370	2380	2900	10,9	10,5	10,0	
	20+20+35+35+50	4,50	4,41	1,31	1,31	2,30	2,30	3,28	1,8	10,5	11,5	370	2380	2900	10,9	10,5	10,0	
	20+25+25+25+25	4,50	4,41	1,75	2,19	2,19	2,19	2,19	1,8	10,5	11,5	370	2380	2900	10,9	10,5	10,0	
	20+25+25+25+35	4,50	4,41	1,62	2,02	2,02	2,02	2,83	1,8	10,5	11,5	370	2380	2900	10,9	10,5	10,0	
	20+25+25+25+50	4,50	4,41	1,45	1,81	1,81	1,81	3,62	1,8	10,5	11,5	370	2380	2900	10,9	10,5	10,0	
	20+25+25+25+60	4,50	4,41	1,35	1,69	1,69	1,69	4,06	1,8	10,5	11,5	370	2380	2900	10,9	10,5	10,0	
	20+25+25+35+35	4,50	4,41	1,50	1,88	1,88	2,63	2,63	1,8	10,5	11,5	370	2380	2900	10,9	10,5	10,0	
	20+25+25+35+50	4,50	4,41	1,35	1,69	1,69	2,37	3,39	1,8	10,5	11,5	370	2380	2900	10,9	10,5	10,0	
	20+25+25+35+60	4,50	4,41	1,40	1,75	2,45	2,45	2,45	1,8	10,5	11,5	370	2380	2900	10,9	10,5	10,0	
	20+35+35+35+35	4,50	4,41	1,31	2,30	2,30	2,30	2,30	1,8	10,5	11,5	370	2380	2900	10,9	10,5	10,0	
	25+25+25+25+25	4,50	4,41	2,10	2,10	2,10	2,10	2,10	1,8	10,5	11,5	370	2380	2900	10,9	10,5	10,0	
25+25+25+25+35	4,50	4,41	1,94	1,94	1,94	1,94	2,72	1,8	10,5	11,5	370	2380	2900	10,9	10,5	10,0		
25+25+25+25+50	4,50	4,41	1,75	1,75	1,75	1,75	3,50	1,8	10,5	11,5	370	2380	2900	10,9	10,5	10,0		
25+25+25+25+60	4,50	4,41	1,64	1,64	1,64	1,64	3,94	1,8	10,5	11,5	370	2380	2900	10,9	10,5	10,0		
25+25+25+35+35	4,50	4,41	1,81	1,81	1,81	2,53	2,53	1,8	10,5	11,5	370	2380	2900	10,9	10,5	10,0		
25+25+25+35+50	4,50	4,41	1,64	1,64	1,64	2,30	3,28	1,8	10,5	11,5	370	2380	2900	10,9	10,5	10,0		
25+25+25+35+60	4,50	4,41	1,69	1,69	2,37	2,37	2,37	1,8	10,5	11,5	370	2380	2900	10,9	10,5	10,0		

SCOP = Regolamento UE N.206/2012 -- Valore misurato secondo la norma armonizzata EN14825.

COP = Valore misurato secondo la norma armonizzata EN14511.

TABELLE DI RESA MULTISPLIT R32

SCM 100 ZS-W

RAFFRESCAMENTO		Efficienza energetica stagionale SEER	EER	Capacità in raffreddamento (kW)									Assorbimento (W)			Corrente nominale (A)		
Unità in combinazione				Resa per singolo ambiente (kW)				Resa totale (kW)					Min.	Standard	Max.	220V	230V	240V
				A	B	C	D	E	Min.	Standard	Max.							
1 unità	20		3,77	2,00	-	-	-	-	1,7	2,0	2,7	500	530	950	2,5	2,4	2,3	
	25		3,62	2,50	-	-	-	-	1,7	2,5	3,2	500	690	1008	3,3	3,1	3,0	
	35		3,47	3,50	-	-	-	-	1,7	3,5	3,7	500	1010	1340	4,8	4,6	4,4	
	50		3,36	5,00	-	-	-	-	1,7	5,0	5,8	500	1490	1730	6,9	6,6	6,3	
	60		3,31	6,00	-	-	-	-	1,7	6,0	6,7	500	1810	1990	8,3	8,0	7,6	
	71		3,27	7,10	-	-	-	-	1,7	7,1	7,2	500	2170	2270	10,1	9,6	9,2	
	80		3,27	8,00	-	-	-	-	1,7	8,0	8,1	500	2450	2500	11,4	10,9	10,4	
2 unità	20 + 20		4,71	2,00	2,00	-	-	-	1,9	4,0	5,8	495	850	1430	4,0	3,8	3,7	
	20 + 25		4,46	2,00	2,50	-	-	-	1,9	4,5	6,1	495	1010	1540	4,7	4,5	4,3	
	20 + 35		4,14	2,00	3,50	-	-	-	1,9	5,5	6,6	495	1330	1720	6,2	5,9	5,7	
	20 + 50		3,72	2,00	5,00	-	-	-	1,9	7,0	7,7	495	1880	2170	8,6	8,2	7,9	
	20 + 60		3,48	2,00	6,00	-	-	-	1,9	8,0	8,8	495	2300	2690	10,7	10,2	9,8	
	20 + 71	6,60	3,19	2,00	7,10	-	-	-	1,9	9,1	10,0	495	2850	3420	13,2	12,6	12,1	
	20 + 80	6,60	2,90	2,00	8,00	-	-	-	1,9	10,0	10,3	495	3450	3650	16,0	15,3	14,7	
	25 + 25		4,27	2,50	2,50	-	-	-	1,9	5,0	6,5	495	1170	1690	5,4	5,2	5,0	
	25 + 35		3,75	2,50	3,50	-	-	-	1,9	6,0	6,8	495	1600	1800	7,4	7,1	6,8	
	25 + 50		3,61	2,50	5,00	-	-	-	1,9	7,5	8,4	495	2080	2490	9,6	9,2	8,8	
	25 + 60		3,23	2,50	6,00	-	-	-	1,9	8,5	9,4	495	2630	3020	12,2	11,7	11,2	
	25 + 71	6,60	3,06	2,50	7,10	-	-	-	1,9	9,6	10,2	495	3140	3570	14,6	13,9	13,4	
	25 + 80	6,60	2,90	2,38	7,62	-	-	-	1,9	10,0	10,3	495	3450	3650	16,0	15,3	14,7	
	35 + 35		3,72	3,50	3,50	-	-	-	1,9	7,0	7,7	495	1880	2170	8,6	8,2	7,9	
	35 + 50		3,23	3,50	5,00	-	-	-	1,9	8,5	9,4	495	2630	3020	12,2	11,7	11,2	
	35 + 60	6,60	3,08	3,50	6,00	-	-	-	1,9	9,5	10,2	495	3080	3570	14,3	13,7	13,1	
	35 + 71	6,60	2,90	3,30	6,70	-	-	-	1,9	10,0	10,3	495	3450	3650	16,0	15,3	14,7	
	35 + 80	6,60	2,90	3,04	6,96	-	-	-	1,9	10,0	10,3	495	3450	3650	16,0	15,3	14,7	
	50 + 50	6,60	2,90	5,00	5,00	-	-	-	1,9	10,0	10,3	495	3450	3650	16,0	15,3	14,7	
	50 + 60	6,60	2,90	4,55	5,45	-	-	-	1,9	10,0	10,3	495	3450	3650	16,0	15,3	14,7	
	50 + 71	6,60	2,90	4,13	5,87	-	-	-	1,9	10,0	10,3	495	3450	3650	16,0	15,3	14,7	
	50 + 80	6,60	2,90	3,85	6,15	-	-	-	1,9	10,0	10,3	495	3450	3650	16,0	15,3	14,7	
	60 + 60	6,60	2,90	5,00	5,00	-	-	-	1,9	10,0	10,3	495	3450	3650	16,0	15,3	14,7	
	60 + 71	6,60	2,90	4,58	5,42	-	-	-	1,9	10,0	10,3	495	3450	3650	16,0	15,3	14,7	
	60 + 80	6,60	2,90	4,29	5,71	-	-	-	1,9	10,0	10,3	495	3450	3650	16,0	15,3	14,7	
	71 + 71	6,60	2,90	5,00	5,00	-	-	-	1,9	10,0	10,3	495	3450	3650	16,0	15,3	14,7	
	71 + 80	6,60	2,90	4,70	5,30	-	-	-	1,9	10,0	10,3	495	3450	3650	16,0	15,3	14,7	
	80 + 80	6,60	2,90	5,00	5,00	-	-	-	1,9	10,0	10,3	495	3450	3650	16,0	15,3	14,7	
3 unità	20+20+20		4,20	2,00	2,00	2,00	-	-	2,1	6,0	7,4	490	1430	1930	6,6	6,3	6,1	
	20+20+25		4,06	2,00	2,00	2,50	-	-	2,1	6,5	7,7	490	1600	2050	7,4	7,1	6,8	
	20+20+35		3,81	2,00	2,00	3,50	-	-	2,1	7,5	8,6	490	1970	2430	9,1	8,7	8,4	
	20+20+50	7,30	3,45	2,00	2,00	5,00	-	-	2,1	9,0	9,6	490	2610	2920	12,1	11,6	11,1	
	20+20+60	7,30	3,10	2,00	2,00	6,00	-	-	2,1	10,0	10,7	490	3230	3650	15,0	14,3	13,7	
	20+20+71	7,30	3,10	1,80	1,80	6,40	-	-	2,1	10,0	10,7	490	3230	3650	15,0	14,3	13,7	
	20+20+80	7,30	3,10	1,67	1,67	6,67	-	-	2,1	10,0	10,7	490	3230	3650	15,0	14,3	13,7	
	20+25+25		3,93	2,00	2,50	2,50	-	-	2,1	7,0	8,0	490	1780	2170	8,2	7,8	7,5	
	20+25+35		3,69	2,00	2,50	3,50	-	-	2,1	8,0	9,0	490	2170	2160	10,1	9,6	9,2	
	20+25+50	7,30	3,31	2,00	2,50	5,00	-	-	2,1	9,5	10,3	490	2870	3340	13,3	12,7	12,2	
	20+25+60	7,30	3,10	1,90	2,38	5,71	-	-	2,1	10,0	10,7	490	3230	3650	15,0	14,3	13,7	
	20+35+35	7,30	3,45	2,00	3,50	3,50	-	-	2,1	9,0	9,6	490	2610	2920	12,1	11,6	11,1	
	20+35+50	7,30	3,10	1,90	3,33	4,76	-	-	2,1	10,0	10,7	490	3230	3650	15,0	14,3	13,7	
	20+35+60	7,30	3,10	1,74	3,04	5,22	-	-	2,1	10,0	10,7	490	3230	3650	15,0	14,3	13,7	
	20+35+71	7,30	3,10	1,59	2,78	5,63	-	-	2,1	10,0	10,7	490	3230	3650	15,0	14,3	13,7	
	20+35+80	7,30	3,10	1,48	2,59	5,93	-	-	2,1	10,0	10,7	490	3230	3650	15,0	14,3	13,7	
	20+50+50	7,30	3,10	1,67	4,17	4,17	-	-	2,1	10,0	10,7	490	3230	3650	15,0	14,3	13,7	
	20+50+60	7,30	3,10	1,54	3,85	4,62	-	-	2,1	10,0	10,7	490	3230	3650	15,0	14,3	13,7	
	20+50+71	7,30	3,10	1,42	3,55	5,04	-	-	2,1	10,0	10,7	490	3230	3650	15,0	14,3	13,7	
	20+50+80	7,30	3,10	1,33	3,33	5,33	-	-	2,1	10,0	10,7	490	3230	3650	15,0	14,3	13,7	
	20+60+60	7,30	3,10	1,43	4,29	4,29	-	-	2,1	10,0	10,7	490	3230	3650	15,0	14,3	13,7	
	20+60+71	7,30	3,10	1,32	3,97	4,70	-	-	2,1	10,0	10,7	490	3230	3650	15,0	14,3	13,7	
	20+60+80	7,30	3,10	1,25	3,75	5,00	-	-	2,1	10,0	10,7	490	3230	3650	15,0	14,3	13,7	
	25+25+25		3,81	2,50	2,50	2,50	-	-	2,1	7,5	8,6	490	1970	2430	9,1	8,7	8,4	
	25+25+35		3,57	2,50	2,50	3,50	-	-	2,1	8,5	9,2	490	2380	2710	11,0	10,6	10,1	
	25+25+50	7,30	3,10	2,50	2,50	5,00	-	-	2,1	10,0	10,7	490	3230	3650	15,0	14,3	13,7	
	25+25+60	7,30	3,10	2,27	2,27	5,45	-	-	2,1	10,0	10,7	490	3230	3650	15,0	14,3	13,7	
	25+25+71	7,30	3,10	2,07	2,07	5,87	-	-	2,1	10,0	10,7	490	3230	3650	15,0	14,3	13,7	
	25+25+80	7,30	3,10	1,92	1,92	6,15	-	-	2,1	10,0	10,7	490	3230	3650	15,0	14,3	13,7	
	25+35+35	7,30	3,31	2,50	3,50	3,50	-	-	2,1	9,5	10,3	490	2870	3340	13,3	12,7	12,2	
	25+35+50	7,30	3,10	2,27	3,18	4,55	-	-	2,1	10,0	10,7	490	3230	3650	15,0	14,3	13,7	
	25+35+60	7,30	3,10	2,08	2,92	5,00	-	-	2,1	10,0	10,7	490	3230	3650	15,0	14,3	13,7	
	25+35+71	7,30	3,10	1,91	2,67	5,42	-	-	2,1	10,0	10,7	490	3230	3650	15,0	14,3	13,7	
	25+35+80	7,30	3,10	1,79	2,50	5,71	-	-	2,1	10,0	10,7	490	3230	3650	15,0	14,3	13,7	
	25+50+50	7,30	3,10	2,00	4,00	4,00	-	-	2,1	10,0	10,7	490	3230	3650	15,0	14,3	13,7	
	25+50+60	7,30	3,10	1,85	3,70	4,44	-	-	2,1	10,0	10,7	490	3230	3650	15,0	14,3	13,7	
25+50+71	7,30	3,10	1,71	3,42	4,86	-	-	2,1	10,0	10,7	490	3230	3650	15,0	14,3	13,7		
25+50+80	7,30	3,10	1,61	3,23	5,16	-	-	2,1	10,0	10,7	490	3230	3650	15,0	14,3	13,7		

SEER = Regolamento UE N.206/2012 -- Valore misurato secondo la norma armonizzata EN14825.
 EER = Valore misurato secondo la norma armonizzata EN14511.

TABELLE DI RESA MULTISPLIT R32

SCM 100 ZS-W

RAFFRESCAMENTO		Efficienza energetica stagionale SEER	EER	Capacità in raffreddamento (kW)								Assorbimento (W)			Corrente nominale (A)		
Unità in combinazione				Resa per singolo ambiente (kW)					Resa totale (kW)			Min.	Standard	Max.	220V	230V	240V
				A	B	C	D	E	Min.	Standard	Max.						
3 unità	25+60+60	7,30	3,10	1,72	4,14	4,14	-	-	2,1	10,0	10,7	490	3230	3650	15,0	14,3	13,7
	25+60+71	7,30	3,10	1,60	3,85	4,55	-	-	2,1	10,0	10,7	490	3230	3650	15,0	14,3	13,7
	35+35+35	7,30	3,10	3,33	3,33	3,33	-	-	2,1	10,0	10,7	490	3230	3650	15,0	14,3	13,7
	35+35+50	7,30	3,10	2,92	2,92	4,17	-	-	2,1	10,0	10,7	490	3230	3650	15,0	14,3	13,7
	35+35+60	7,30	3,10	2,69	2,69	4,62	-	-	2,1	10,0	10,7	490	3230	3650	15,0	14,3	13,7
	35+35+71	7,30	3,10	2,48	2,48	5,04	-	-	2,1	10,0	10,7	490	3230	3650	15,0	14,3	13,7
	35+35+80	7,30	3,10	2,33	2,33	5,33	-	-	2,1	10,0	10,7	490	3230	3650	15,0	14,3	13,7
	35+50+50	7,30	3,10	2,59	3,70	3,70	-	-	2,1	10,0	10,7	490	3230	3650	15,0	14,3	13,7
	35+50+60	7,30	3,10	2,41	3,45	4,14	-	-	2,1	10,0	10,7	490	3230	3650	15,0	14,3	13,7
	35+50+71	7,30	3,10	2,24	3,21	4,55	-	-	2,1	10,0	10,7	490	3230	3650	15,0	14,3	13,7
	35+60+60	7,30	3,10	2,26	3,87	3,87	-	-	2,1	10,0	10,7	490	3230	3650	15,0	14,3	13,7
50+50+50	7,30	3,10	3,33	3,33	3,33	-	-	2,1	10,0	10,7	490	3230	3650	15,0	14,3	13,7	
50+50+60	7,30	3,10	3,13	3,13	3,75	-	-	2,1	10,0	10,7	490	3230	3650	15,0	14,3	13,7	
4 unità	20+20+20+20		3,96	2,00	2,00	2,00	2,00	-	2,3	8,0	8,8	485	2020	2330	9,4	9,0	8,6
	20+20+20+25		3,85	2,00	2,00	2,00	2,50	-	2,3	8,5	9,4	485	2210	2590	10,3	9,8	9,4
	20+20+20+35	7,90	3,60	2,00	2,00	2,00	3,50	-	2,3	9,5	10,5	485	2640	3150	12,2	11,7	11,2
	20+20+20+50	7,90	3,39	1,82	1,82	1,82	4,55	-	2,3	10,0	11,3	485	2950	3650	13,7	13,1	12,5
	20+20+20+60	7,90	3,39	1,67	1,67	1,67	5,00	-	2,3	10,0	11,3	485	2950	3650	13,7	13,1	12,5
	20+20+20+71	7,90	3,39	1,53	1,53	1,53	5,42	-	2,3	10,0	11,3	485	2950	3650	13,7	13,1	12,5
	20+20+20+80	7,90	3,39	1,43	1,43	1,43	5,71	-	2,3	10,0	11,3	485	2950	3650	13,7	13,1	12,5
	20+20+25+25	7,90	3,72	2,00	2,00	2,50	2,50	-	2,3	9,0	9,9	485	2420	2830	11,2	10,7	10,3
	20+20+25+35	7,90	3,39	2,00	2,00	2,50	3,50	-	2,3	10,0	11,3	485	2950	3650	13,7	13,1	12,5
	20+20+25+50	7,90	3,39	1,74	1,74	2,17	4,35	-	2,3	10,0	11,3	485	2950	3650	13,7	13,1	12,5
	20+20+25+60	7,90	3,39	1,60	1,60	2,00	4,80	-	2,3	10,0	11,3	485	2950	3650	13,7	13,1	12,5
	20+20+25+71	7,90	3,39	1,47	1,47	1,84	5,22	-	2,3	10,0	11,3	485	2950	3650	13,7	13,1	12,5
	20+20+25+80	7,90	3,39	1,38	1,38	1,72	5,52	-	2,3	10,0	11,3	485	2950	3650	13,7	13,1	12,5
	20+20+35+35	7,90	3,39	1,82	1,82	3,18	3,18	-	2,3	10,0	11,3	485	2950	3650	13,7	13,1	12,5
	20+20+35+50	7,90	3,39	1,60	1,60	2,80	4,00	-	2,3	10,0	11,3	485	2950	3650	13,7	13,1	12,5
	20+20+35+60	7,90	3,39	1,48	1,48	2,59	4,44	-	2,3	10,0	11,3	485	2950	3650	13,7	13,1	12,5
	20+20+35+71	7,90	3,39	1,37	1,37	2,40	4,86	-	2,3	10,0	11,3	485	2950	3650	13,7	13,1	12,5
	20+20+35+80	7,90	3,39	1,29	1,29	2,26	5,16	-	2,3	10,0	11,3	485	2950	3650	13,7	13,1	12,5
	20+20+50+50	7,90	3,39	1,43	1,43	3,57	3,57	-	2,3	10,0	11,3	485	2950	3650	13,7	13,1	12,5
	20+20+50+60	7,90	3,39	1,33	1,33	3,33	4,00	-	2,3	10,0	11,3	485	2950	3650	13,7	13,1	12,5
	20+20+60+60	7,90	3,39	1,25	1,25	3,75	3,75	-	2,3	10,0	11,3	485	2950	3650	13,7	13,1	12,5
	20+25+25+25	7,90	3,60	2,00	2,50	2,50	2,50	-	2,3	9,5	10,5	485	2640	3150	12,2	11,7	11,2
	20+25+25+35	7,90	3,39	1,90	2,38	2,38	3,33	-	2,3	10,0	11,1	485	2950	3650	13,7	13,1	12,5
	20+25+25+50	7,90	3,39	1,67	2,08	2,08	4,17	-	2,3	10,0	11,1	485	2950	3650	13,7	13,1	12,5
	20+25+25+60	7,90	3,39	1,54	1,92	1,92	4,62	-	2,3	10,0	11,1	485	2950	3650	13,7	13,1	12,5
	20+25+25+71	7,90	3,39	1,42	1,77	1,77	5,04	-	2,3	10,0	11,1	485	2950	3650	13,7	13,1	12,5
	20+25+25+80	7,90	3,39	1,33	1,67	1,67	5,33	-	2,3	10,0	11,1	485	2950	3650	13,7	13,1	12,5
	20+25+35+35	7,90	3,39	1,74	2,17	3,04	3,04	-	2,3	10,0	11,1	485	2950	3650	13,7	13,1	12,5
	20+25+35+50	7,90	3,39	1,54	1,92	2,69	3,85	-	2,3	10,0	11,1	485	2950	3650	13,7	13,1	12,5
	20+25+35+60	7,90	3,39	1,43	1,79	2,50	4,29	-	2,3	10,0	11,1	485	2950	3650	13,7	13,1	12,5
	20+25+35+71	7,90	3,39	1,32	1,66	2,32	4,70	-	2,3	10,0	11,1	485	2950	3650	13,7	13,1	12,5
	20+25+35+80	7,90	3,39	1,25	1,56	2,19	5,00	-	2,3	10,0	11,1	485	2950	3650	13,7	13,1	12,5
	20+25+50+50	7,90	3,39	1,38	1,72	3,45	3,45	-	2,3	10,0	11,1	485	2950	3650	13,7	13,1	12,5
	20+25+50+60	7,90	3,39	1,29	1,61	3,23	3,87	-	2,3	10,0	11,1	485	2950	3650	13,7	13,1	12,5
	20+35+35+35	7,90	3,39	1,60	2,80	2,80	2,80	-	2,3	10,0	11,1	485	2950	3650	13,7	13,1	12,5
	20+35+35+50	7,90	3,39	1,43	2,50	2,50	3,57	-	2,3	10,0	11,1	485	2950	3650	13,7	13,1	12,5
	20+35+35+60	7,90	3,39	1,33	2,33	2,33	4,00	-	2,3	10,0	11,1	485	2950	3650	13,7	13,1	12,5
	20+35+50+50	7,90	3,39	1,29	2,26	3,23	3,23	-	2,3	10,0	11,1	485	2950	3650	13,7	13,1	12,5
	25+25+25+25	7,90	3,39	2,50	2,50	2,50	2,50	-	2,3	10,0	11,1	485	2950	3650	13,7	13,1	12,5
	25+25+25+35	7,90	3,39	2,27	2,27	2,27	3,18	-	2,3	10,0	11,1	485	2950	3650	13,7	13,1	12,5
	25+25+25+50	7,90	3,39	2,00	2,00	2,00	4,00	-	2,3	10,0	11,1	485	2950	3650	13,7	13,1	12,5
	25+25+25+60	7,90	3,39	1,85	1,85	1,85	4,44	-	2,3	10,0	11,1	485	2950	3650	13,7	13,1	12,5
25+25+25+71	7,90	3,39	1,71	1,71	1,71	4,86	-	2,3	10,0	11,1	485	2950	3650	13,7	13,1	12,5	
25+25+25+80	7,90	3,39	1,61	1,61	1,61	5,16	-	2,3	10,0	11,1	485	2950	3650	13,7	13,1	12,5	
25+25+35+35	7,90	3,39	2,08	2,08	2,92	2,92	-	2,3	10,0	11,1	485	2950	3650	13,7	13,1	12,5	
25+25+35+50	7,90	3,39	1,85	1,85	2,59	3,70	-	2,3	10,0	11,1	485	2950	3650	13,7	13,1	12,5	
25+25+35+60	7,90	3,39	1,72	1,72	2,41	4,14	-	2,3	10,0	11,1	485	2950	3650	13,7	13,1	12,5	
25+25+35+71	7,90	3,39	1,60	1,60	2,24	4,55	-	2,3	10,0	11,1	485	2950	3650	13,7	13,1	12,5	
25+25+50+50	7,90	3,39	1,67	1,67	3,33	3,33	-	2,3	10,0	11,1	485	2950	3650	13,7	13,1	12,5	
25+25+50+60	7,90	3,39	1,56	1,56	3,13	3,75	-	2,3	10,0	11,1	485	2950	3650	13,7	13,1	12,5	
25+35+35+35	7,90	3,39	1,92	2,69	2,69	2,69	-	2,3	10,0	11,1	485	2950	3650	13,7	13,1	12,5	
25+35+35+50	7,90	3,39	1,72	2,41	2,41	3,45	-	2,3	10,0	11,1	485	2950	3650	13,7	13,1	12,5	
25+35+35+60	7,90	3,39	1,61	2,26	2,26	3,87	-	2,3	10,0	11,1	485	2950	3650	13,7	13,1	12,5	
25+35+50+50	7,90	3,39	1,56	2,19	3,13	3,13	-	2,3	10,0	11,1	485	2950	3650	13,7	13,1	12,5	
35+35+35+35	7,90	3,39	2,50	2,50	2,50	2,50	-	2,3	10,0	11,1	485	2950	3650	13,7	13,1	12,5	
35+35+35+50	7,90	3,39	2,26	2,26	2,26	3,23	-	2,3	10,0	11,1	485	2950	3650	13,7	13,1	12,5	

SEER = Regolamento UE N.206/2012 -- Valore misurato secondo la norma armonizzata EN14825.

EER = Valore misurato secondo la norma armonizzata EN14511.

TABELLE DI RESA MULTISPLIT R32

SCM 100 ZS-W

RAFFRESCAMENTO		Efficienza energetica stagionale SEER	EER	Capacità in raffreddamento (kW)								Assorbimento (W)			Corrente nominale (A)			
				Resa per singolo ambiente (kW)					Resa totale (kW)			Min.	Standard	Max.	220V	230V	240V	
				A	B	C	D	E	Min.	Standard	Max.							
5 unità	20+20+20+20+20	8,60	3,70	2,00	2,00	2,00	2,00	2,00	2,00	2,5	10,0	11,5	480	2700	3650	12,4	11,9	11,4
	20+20+20+20+25	8,60	3,70	1,90	1,90	1,90	1,90	2,38	2,5	10,0	11,5	480	2700	3650	12,4	11,9	11,4	
	20+20+20+20+35	8,60	3,70	1,74	1,74	1,74	1,74	3,04	2,5	10,0	11,5	480	2700	3650	12,4	11,9	11,4	
	20+20+20+20+50	8,60	3,70	1,54	1,54	1,54	1,54	3,85	2,5	10,0	11,5	480	2700	3650	12,4	11,9	11,4	
	20+20+20+20+60	8,60	3,70	1,43	1,43	1,43	1,43	4,29	2,5	10,0	11,5	480	2700	3650	12,4	11,9	11,4	
	20+20+20+25+25	8,60	3,70	1,82	1,82	1,82	2,27	2,27	2,5	10,0	11,5	480	2700	3650	12,4	11,9	11,4	
	20+20+20+25+35	8,60	3,70	1,67	1,67	1,67	2,08	2,92	2,5	10,0	11,5	480	2700	3650	12,4	11,9	11,4	
	20+20+20+25+50	8,60	3,70	1,48	1,48	1,48	1,85	3,70	2,5	10,0	11,5	480	2700	3650	12,4	11,9	11,4	
	20+20+20+25+60	8,60	3,70	1,38	1,38	1,38	1,72	4,14	2,5	10,0	11,5	480	2700	3650	12,4	11,9	11,4	
	20+20+20+35+35	8,60	3,70	1,54	1,54	1,54	2,69	2,69	2,5	10,0	11,5	480	2700	3650	12,4	11,9	11,4	
	20+20+20+35+50	8,60	3,70	1,38	1,38	1,38	2,41	3,45	2,5	10,0	11,5	480	2700	3650	12,4	11,9	11,4	
	20+20+20+35+60	8,60	3,70	1,29	1,29	1,29	2,26	3,87	2,5	10,0	11,5	480	2700	3650	12,4	11,9	11,4	
	20+20+25+25+25	8,60	3,70	1,74	1,74	2,17	2,17	2,17	2,5	10,0	11,5	480	2700	3650	12,4	11,9	11,4	
	20+20+25+25+35	8,60	3,70	1,60	1,60	2,00	2,00	2,80	2,5	10,0	11,5	480	2700	3650	12,4	11,9	11,4	
	20+20+25+25+50	8,60	3,70	1,43	1,43	1,79	1,79	3,57	2,5	10,0	11,5	480	2700	3650	12,4	11,9	11,4	
	20+20+25+25+60	8,60	3,70	1,33	1,33	1,67	1,67	4,00	2,5	10,0	11,5	480	2700	3650	12,4	11,9	11,4	
	20+20+25+35+35	8,60	3,70	1,48	1,48	1,85	2,59	2,59	2,5	10,0	11,5	480	2700	3650	12,4	11,9	11,4	
	20+20+25+35+50	8,60	3,70	1,33	1,33	1,67	2,33	3,33	2,5	10,0	11,5	480	2700	3650	12,4	11,9	11,4	
	20+20+25+35+60	8,60	3,70	1,25	1,25	1,56	2,19	3,75	2,5	10,0	11,5	480	2700	3650	12,4	11,9	11,4	
	20+20+35+35+35	8,60	3,70	1,38	1,38	2,41	2,41	2,41	2,5	10,0	11,5	480	2700	3650	12,4	11,9	11,4	
	20+20+35+35+50	8,60	3,70	1,25	1,25	2,19	2,19	3,13	2,5	10,0	11,5	480	2700	3650	12,4	11,9	11,4	
	20+25+25+25+25	8,60	3,70	1,67	2,08	2,08	2,08	2,08	2,5	10,0	11,5	480	2700	3650	12,4	11,9	11,4	
	20+25+25+25+35	8,60	3,70	1,54	1,92	1,92	1,92	2,69	2,5	10,0	11,5	480	2700	3650	12,4	11,9	11,4	
	20+25+25+25+50	8,60	3,70	1,38	1,72	1,72	1,72	3,45	2,5	10,0	11,5	480	2700	3650	12,4	11,9	11,4	
	20+25+25+25+60	8,60	3,70	1,29	1,61	1,61	1,61	3,87	2,5	10,0	11,5	480	2700	3650	12,4	11,9	11,4	
	20+25+25+35+35	8,60	3,70	1,43	1,79	1,79	2,50	2,50	2,5	10,0	11,5	480	2700	3650	12,4	11,9	11,4	
	20+25+25+35+50	8,60	3,70	1,29	1,61	1,61	2,26	3,23	2,5	10,0	11,5	480	2700	3650	12,4	11,9	11,4	
	20+25+25+35+60	8,60	3,70	1,33	1,67	2,33	2,33	2,33	2,5	10,0	11,5	480	2700	3650	12,4	11,9	11,4	
	20+35+35+35+35	8,60	3,70	1,25	2,19	2,19	2,19	2,19	2,5	10,0	11,5	480	2700	3650	12,4	11,9	11,4	
	25+25+25+25+25	8,60	3,70	2,00	2,00	2,00	2,00	2,00	2,5	10,0	11,5	480	2700	3650	12,4	11,9	11,4	
25+25+25+25+35	8,60	3,70	1,85	1,85	1,85	1,85	2,59	2,5	10,0	11,5	480	2700	3650	12,4	11,9	11,4		
25+25+25+25+50	8,60	3,70	1,67	1,67	1,67	1,67	3,33	2,5	10,0	11,5	480	2700	3650	12,4	11,9	11,4		
25+25+25+25+60	8,60	3,70	1,56	1,56	1,56	1,56	3,75	2,5	10,0	11,5	480	2700	3650	12,4	11,9	11,4		
25+25+25+35+35	8,60	3,70	1,72	1,72	1,72	2,41	2,41	2,5	10,0	11,5	480	2700	3650	12,4	11,9	11,4		
25+25+25+35+50	8,60	3,70	1,56	1,56	1,56	2,19	3,13	2,5	10,0	11,5	480	2700	3650	12,4	11,9	11,4		
25+25+25+35+60	8,60	3,70	1,61	1,61	2,26	2,26	2,26	2,5	10,0	11,5	480	2700	3650	12,4	11,9	11,4		

SEER = Regolamento UE N.206/2012 - - Valore misurato secondo la norma armonizzata EN14825.
EER = Valore misurato secondo la norma armonizzata EN14511.



A causa della continua evoluzione tecnologica dei prodotti, ci riserviamo il diritto di variare le specifiche tecniche all'interno di questo catalogo in qualsiasi momento e senza dare preavviso. I prodotti raffigurati sono soltanto esemplificativi delle tipologie applicative. I dati sono misurati alle seguenti condizioni (ISO-T1). Raffrescamento: temperatura ambiente interno 27° C BS, 19° C BU e temperatura esterna 35° C BS; riscaldamento: temperatura ambiente interno 20° C BS, e temperatura esterna 7° C BS, 6° C BU. I valori di efficienza energetica fanno riferimento a misurazioni effettuate seguendo la norma armonizzata EN 14511:3.



03 - 2024



TERMAL SALES S.r.l.

Via della Salute 14 | 40132 Bologna | Italia
tel. +39 051 41 33 111 | fax +39 051 41 33 112
www.mitsubishi-termal.it